



## Aspersores de golf Rain Bird Guía de solución de problemas



Instale confianza.® Instale Rain Bird®  
Productos de riego para campos de golf.



Los sistemas de riego para campos de golf funcionan en un entorno dinámico y exigente. Son muchos los factores que pueden afectar al funcionamiento del sistema. Esta Guía de solución de problemas se ha diseñado para ayudarle a encontrar soluciones para los retos de rendimiento que pueden afectar aleatoriamente a los aspersores para golf Rain Bird®.

Para más información acerca de los procedimientos de solución de problemas incluidos en esta guía, o para respuestas a cualquier duda que surja en cualquier momento, póngase en contacto con su distribuidor Rain Bird de productos de golf.





Procedimiento de solución de problemas  
recomendado por Rain Bird® para

## Aspersor eléctrico “permanece ENCENDIDO”

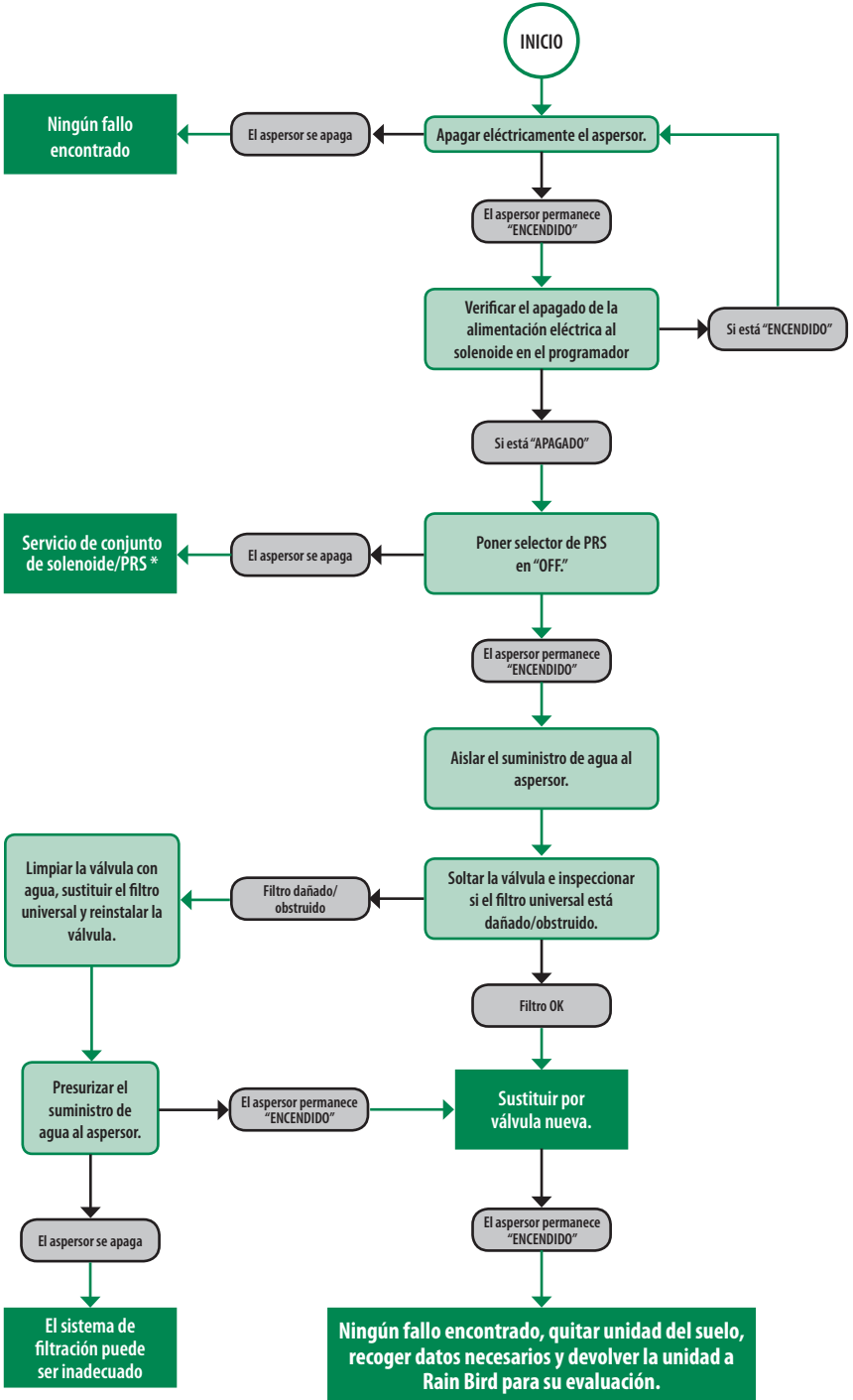

\* Puede ser necesario excavar para extraer la carcasa. Proceda con cuidado.

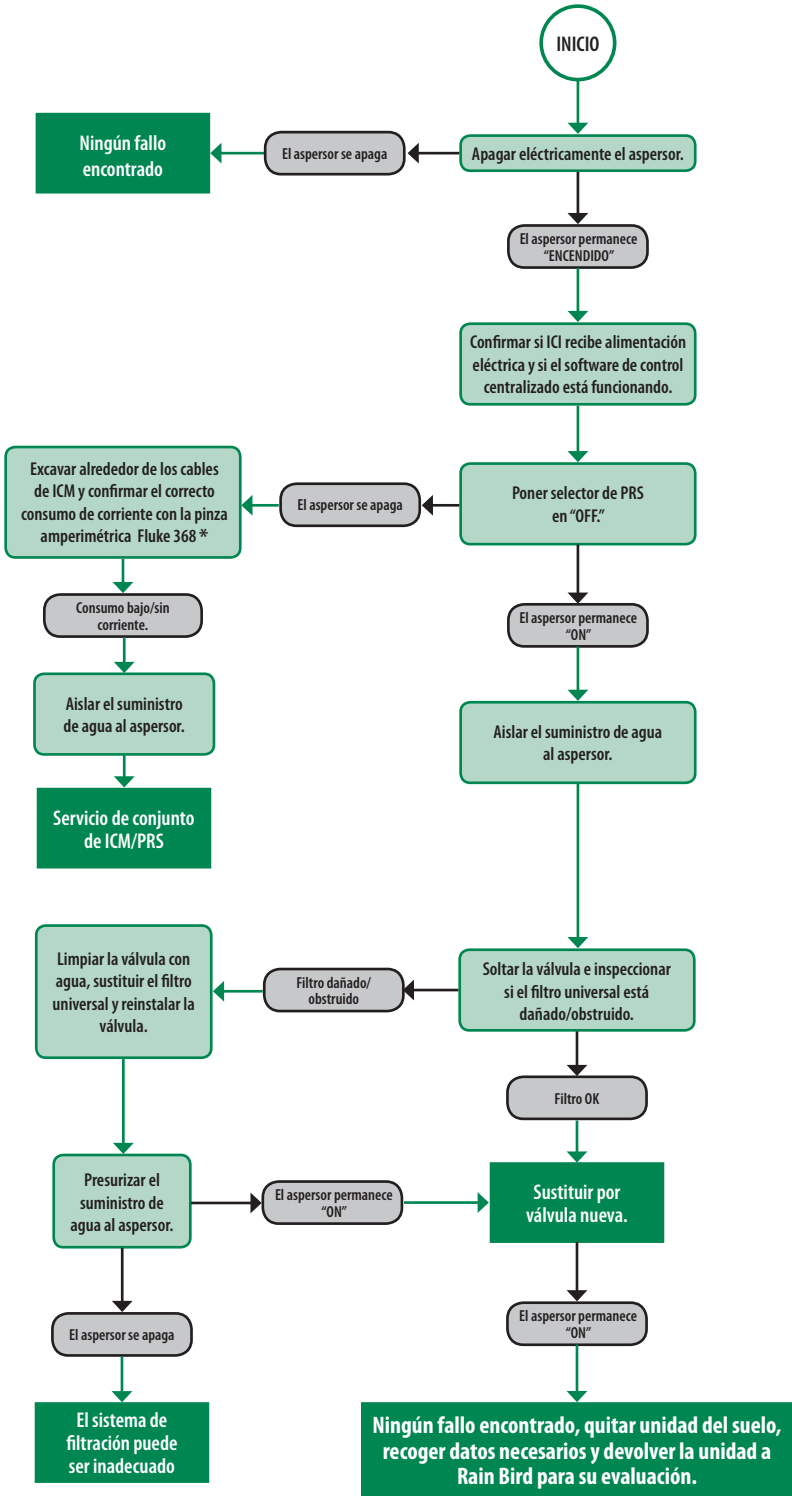

\* Puede ser necesario excavar para extraer la carcasa. Proceda con cuidado.



Procedimiento de solución de problemas  
recomendado por Rain Bird® para

## “Pierde cuando se apaga” Aspersor eléctrico

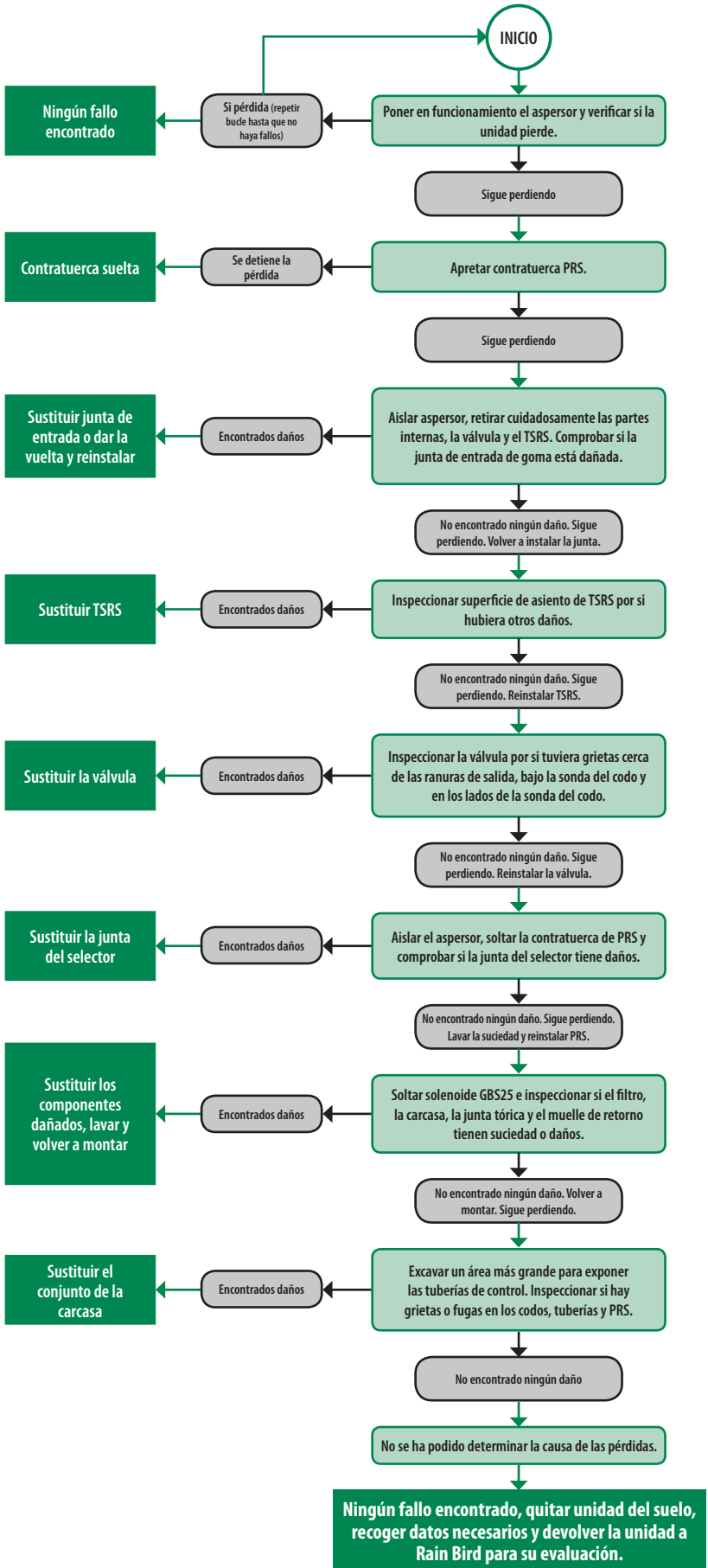

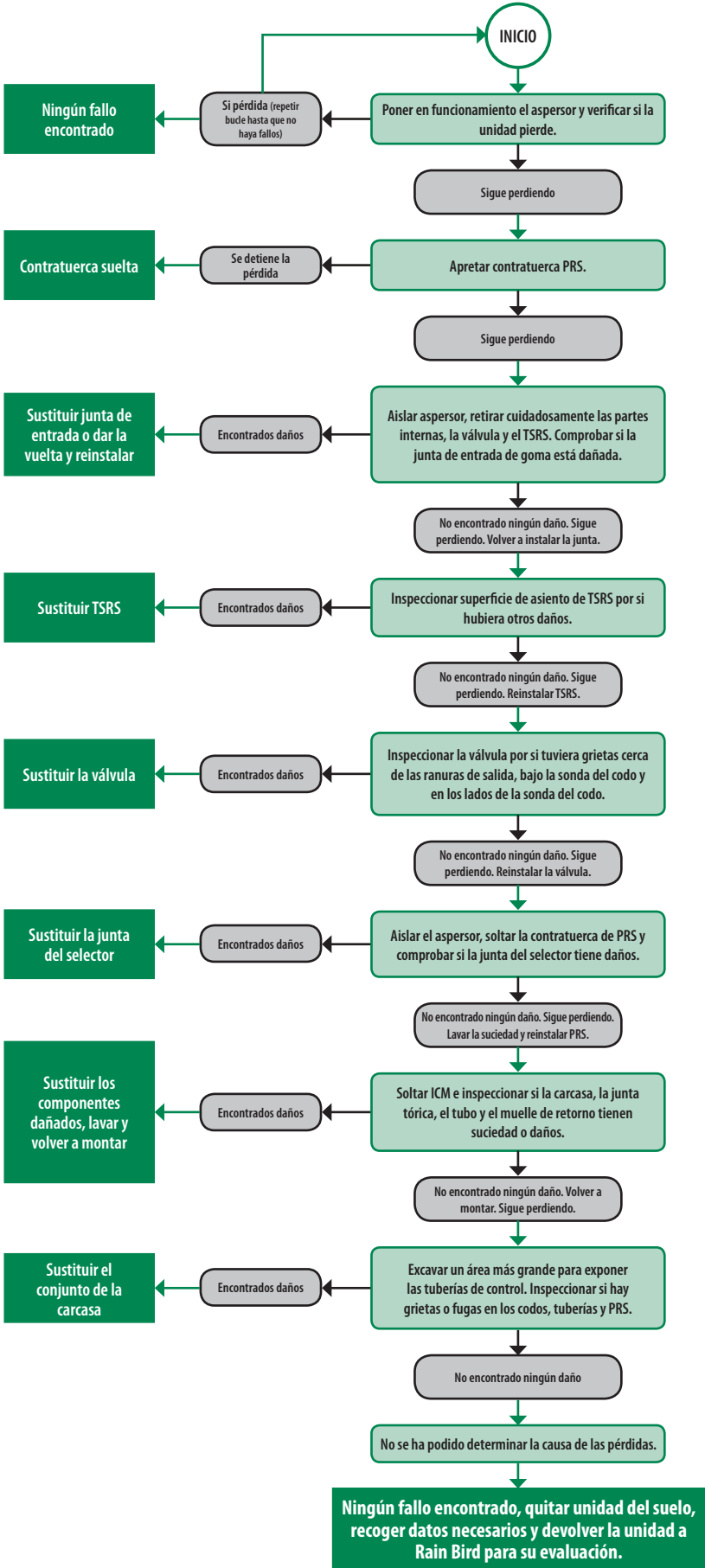



Procedimiento de solución de problemas  
recomendado por Rain Bird® para

“No se Activa”  
Aspersor eléctrico

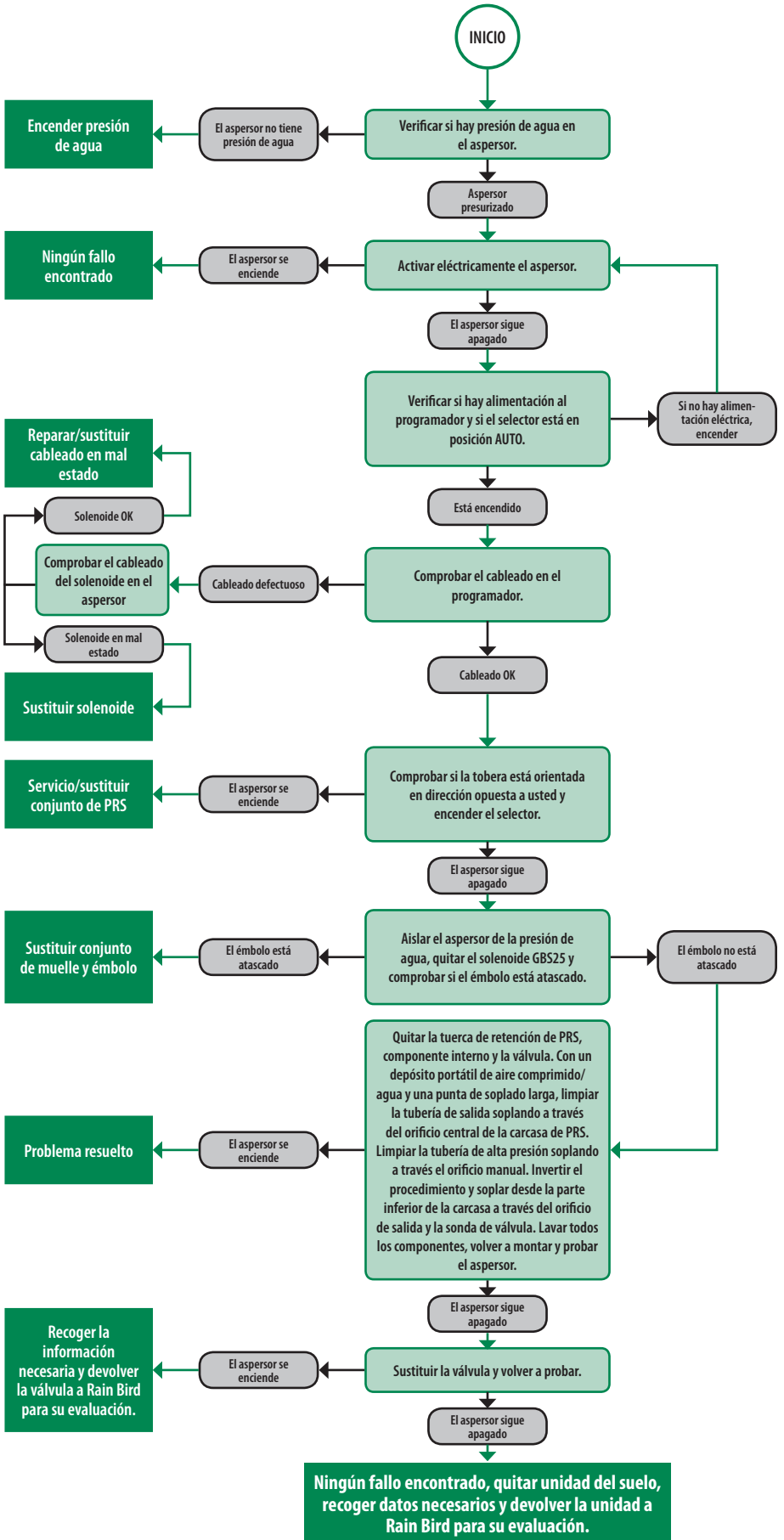

# “No se activa” Aspersor eléctrico

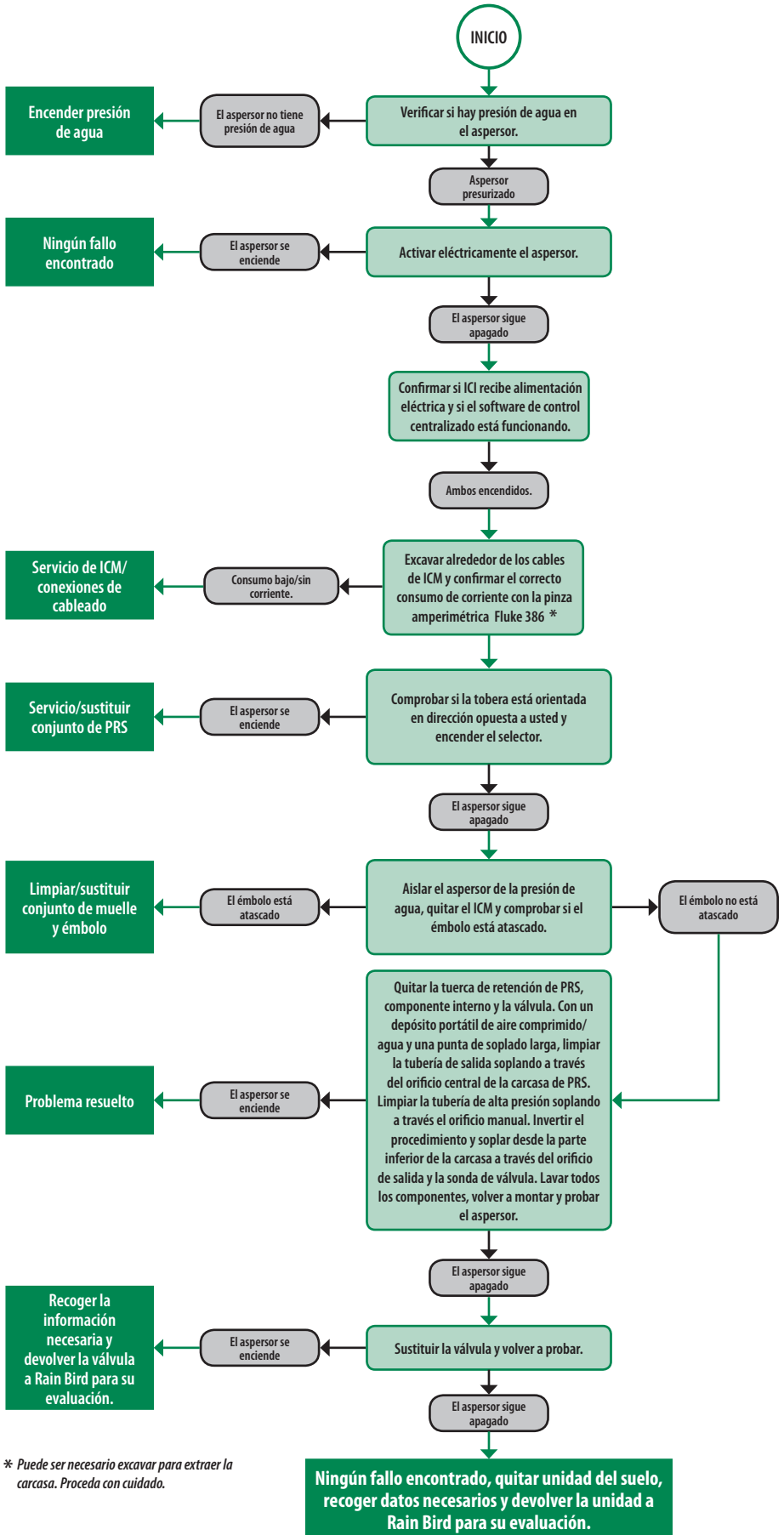

\* Puede ser necesario excavar para extraer la carcasa. Proceda con cuidado.





Procedimiento de solución de problemas  
recomendado por Rain Bird® para

## “Cabezal no gira” Aspersor eléctrico o IC

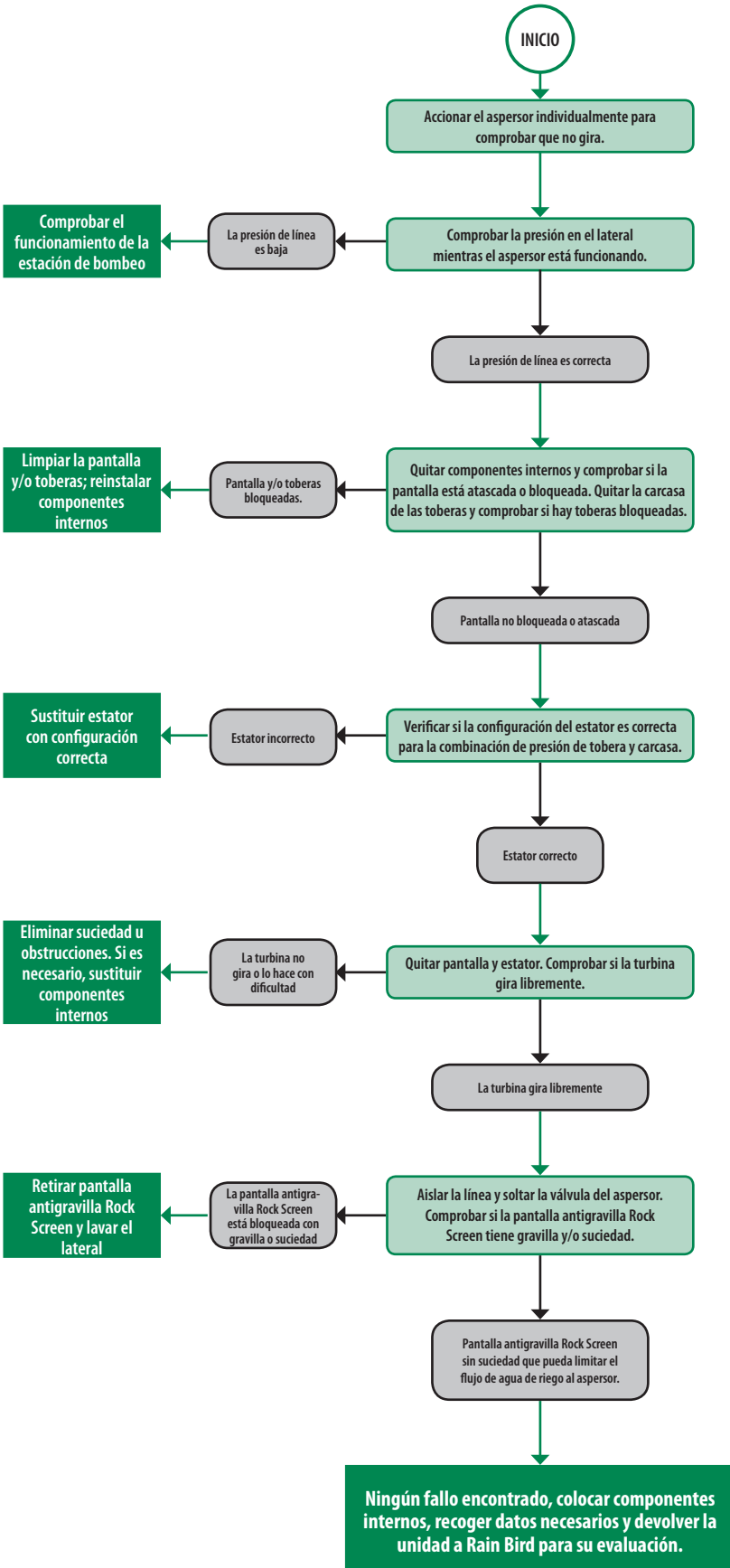

# Componentes del aspersor

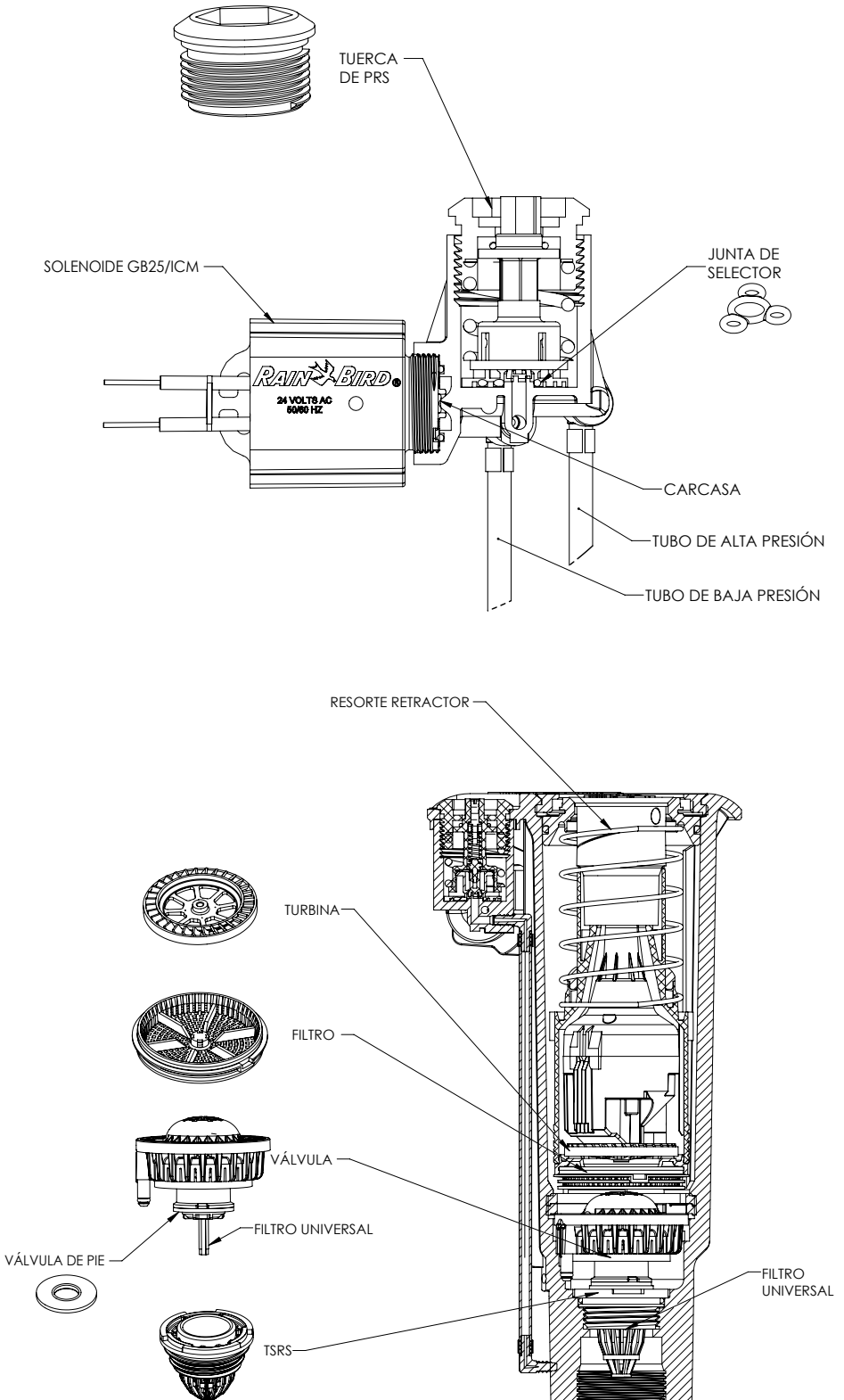

## Lista de sugerencia de herramientas

Antes de iniciar el proceso de solución de problemas, se sugiere disponer de las siguientes herramientas.



**Y05100** – Herramienta para aspersor



**D02203** – Pinzas para anillos de retención 900/950/1100/1150



**D02236** – Pinzas para anillos de retención 551/700/751



**B41710** – Herramienta de inserción de válvulas 551/700/751



**B41730** – Herramienta de inserción de válvulas 900/950



**B41720** – Herramienta/llave de servicio de selector



**D02237** – Llave de instalación para filtro antigavilla Rock Screen



**D02215** – Llave de válvula de selector 7"



**D02221** – Llave de válvula de selector 18"

- Destornillador Philips
- Depósito de aire o agua presurizado
- Pala
- Pinza amperimétrica (Fluke 368)
- Multímetro
- Llave de vaso de ¾", extensor largo de 16"
- Trinquete de ¾"

## Descubra los VERDADEROS beneficios™ de un sistema Rain Bird



### Compatibilidad para siempre

Los productos de riego para campos de golf Rain Bird le permiten que sea sencillo y económico mantener un sistema de riego avanzado que se actualiza al tiempo que lo hace su campo de golf.



### Respuesta en tiempo real

Obtenga optimización automática entre su control centralizado y el campo con continua comunicación bidireccional.



### Calidad sin competencia

En cuanto a ingeniería, diseño y pruebas, Rain Bird somete a pruebas rigurosas cada uno de sus productos para que puedan superar las condiciones más adversas del mundo.



### Fáciles de usar

Desde las interfaces de software a los diseños de aspersores, los productos de Rain Bird les ayudan a usted y a su personal a lograr, de forma rápida y sencilla, las mejores condiciones para la práctica del golf.



**Rain Bird Corporation**  
970 W. Sierra Madre  
Azusa, CA 91702  
Teléfono: (626) 812-3400  
Fax: (626) 812-3411

**Rain Bird Corporation**  
6991 E. Southpoint Road  
Tucson, AZ 85756  
Teléfono: (520) 741-6100  
Fax: (520) 741-6117

**Rain Bird International, Inc.**  
1000 West Sierra Madre  
Azusa, CA 91702  
Teléfono: (626) 963-9311  
Fax: (626) 852-7343

[rainbird.com/golf](http://rainbird.com/golf)

Síguenos en @RainBirdGolf 