



**Arroseurs Golf Rain Bird
pour terrains de golf
Guide de dépannage**



**En toute confiance.® Installez les produits
d'arrosage pour terrains de golf Rain Bird®.**



Les systèmes d'arrosage pour terrains de golf fonctionnent dans des environnements changeants dynamiques et difficiles. Plusieurs choses peuvent affecter le système. Ce guide de dépannage est conçu pour vous aider à trouver la solution aux problèmes de panne des qui concernent les arroseurs pour terrains de golf Rain Bird®.

Pour de plus amples informations sur les procédures de dépannage qui figurent dans ce guide, ou pour la réponse à une question quelconque, contactez votre distributeur Rain Bird Golf local.



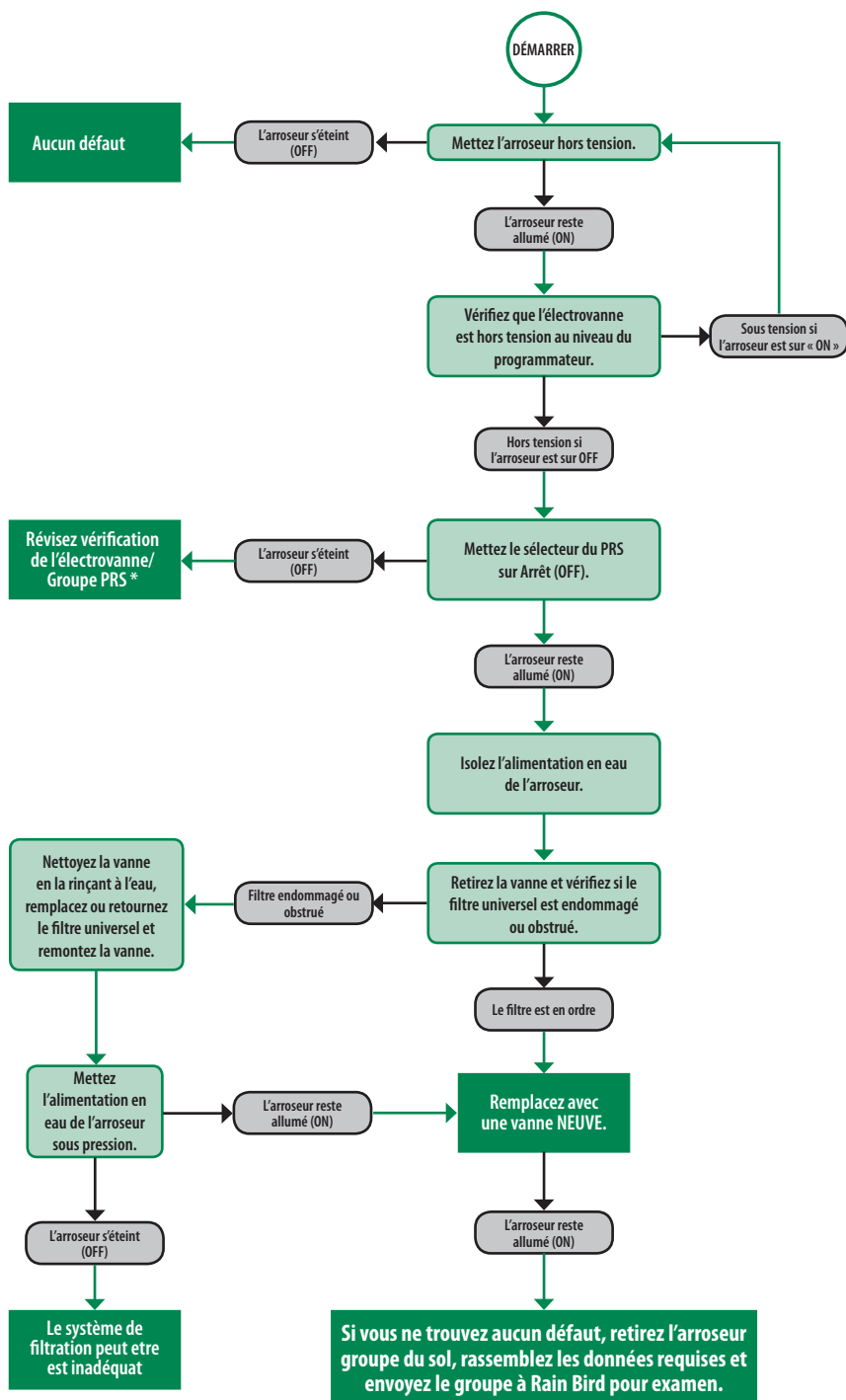

* Il est possible que vous deviez déterrer tout ou partie de l'arroseur le boîtier. Intervenez avec attention. Precaution

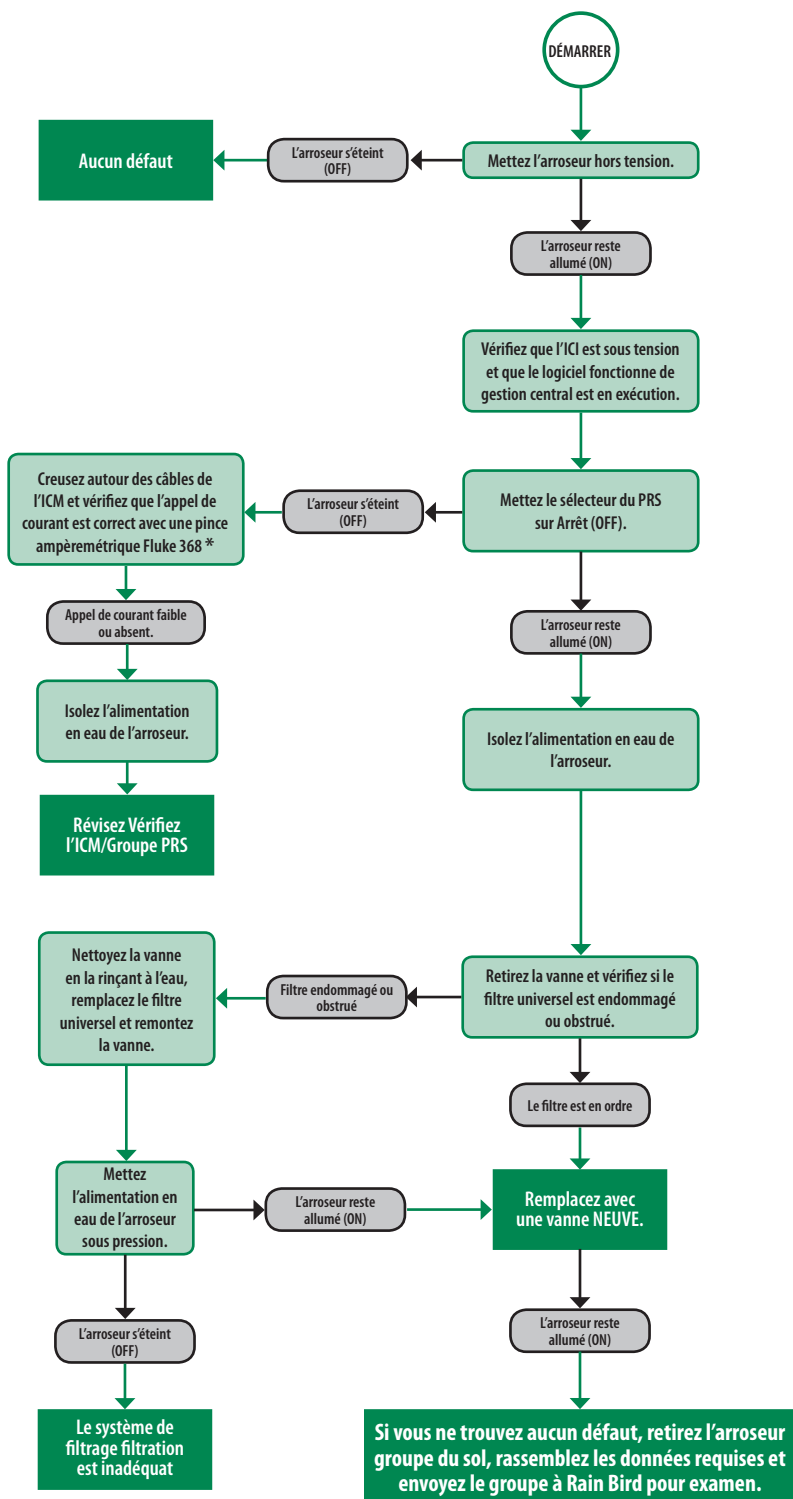

* Il est possible que vous deviez déterrer l'arroseur boîtier. Intervenez avec attention. Precaution

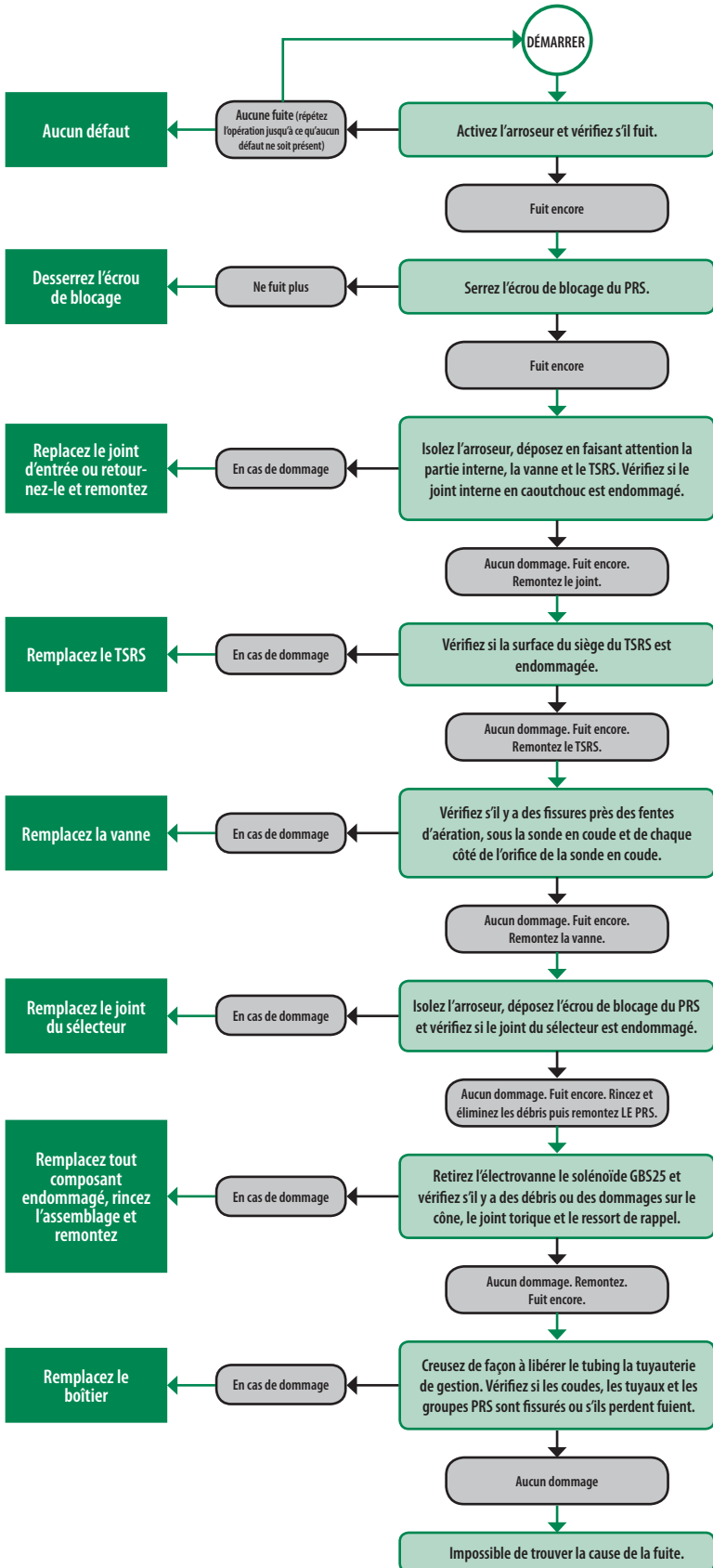

Si vous ne trouvez aucun défaut, retirez l'arroseur groupe du sol, rassemblez les données requises et envoyez le groupe à Rain Bird pour examen.

Arroseur IC qui fuit lorsqu'il est éteint

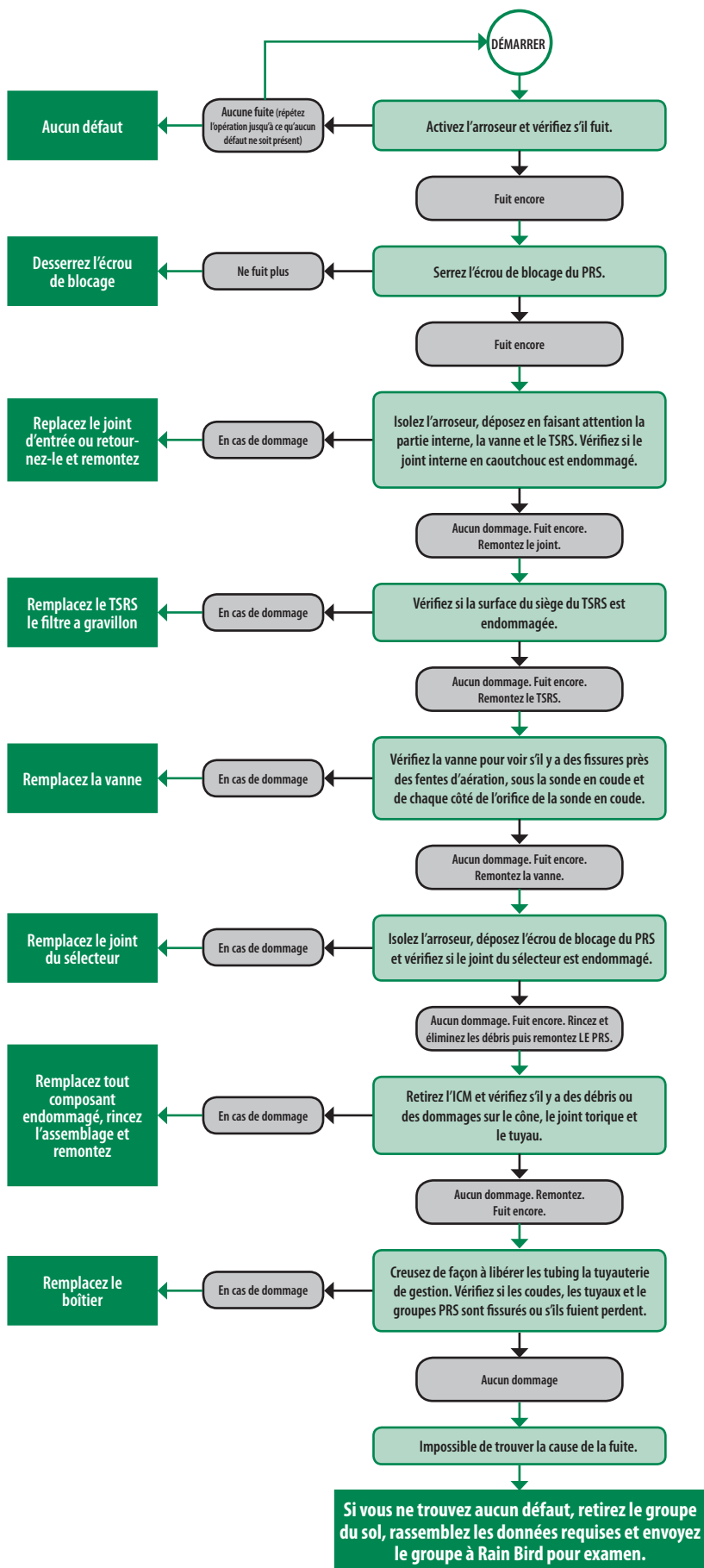

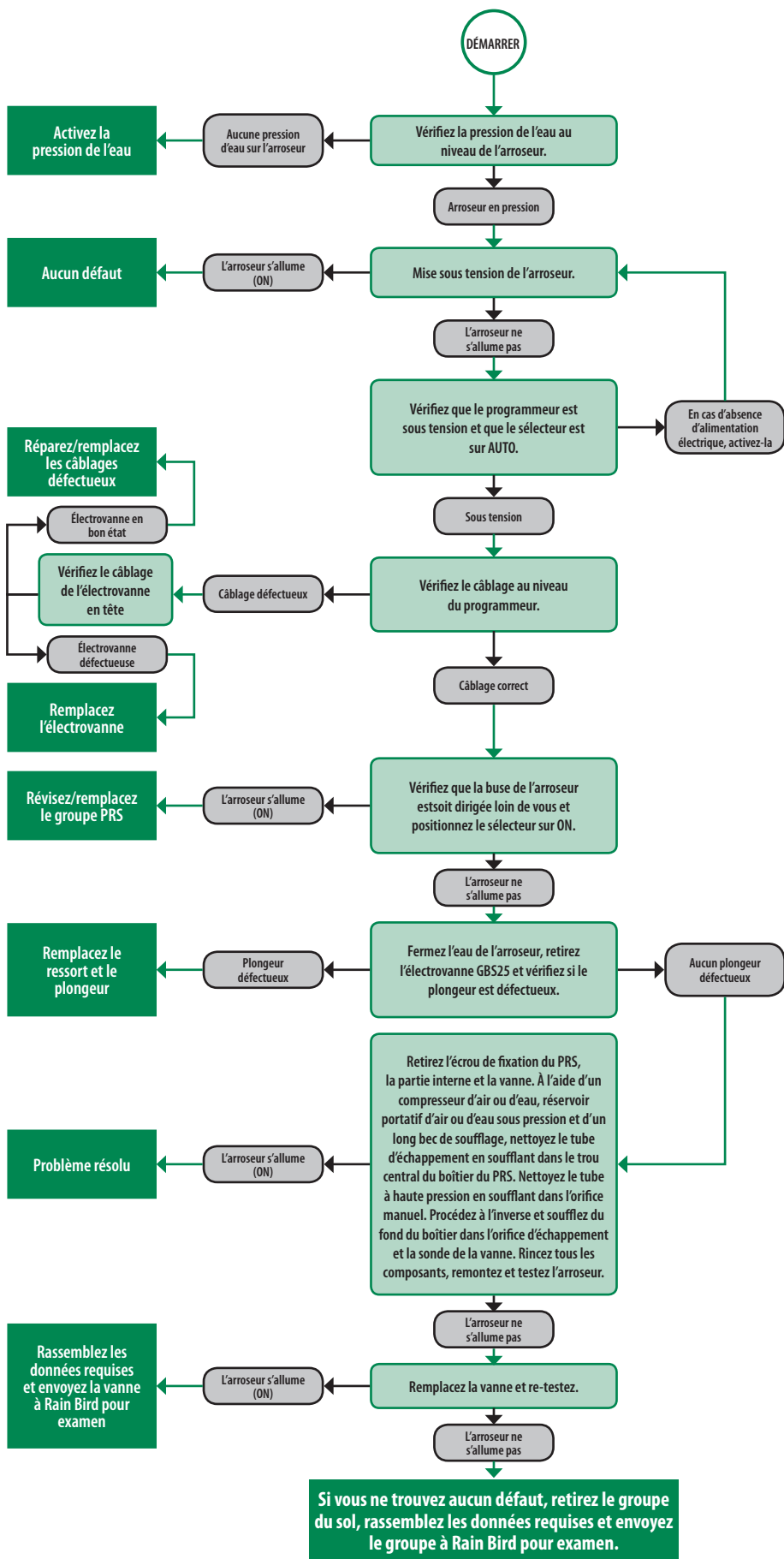

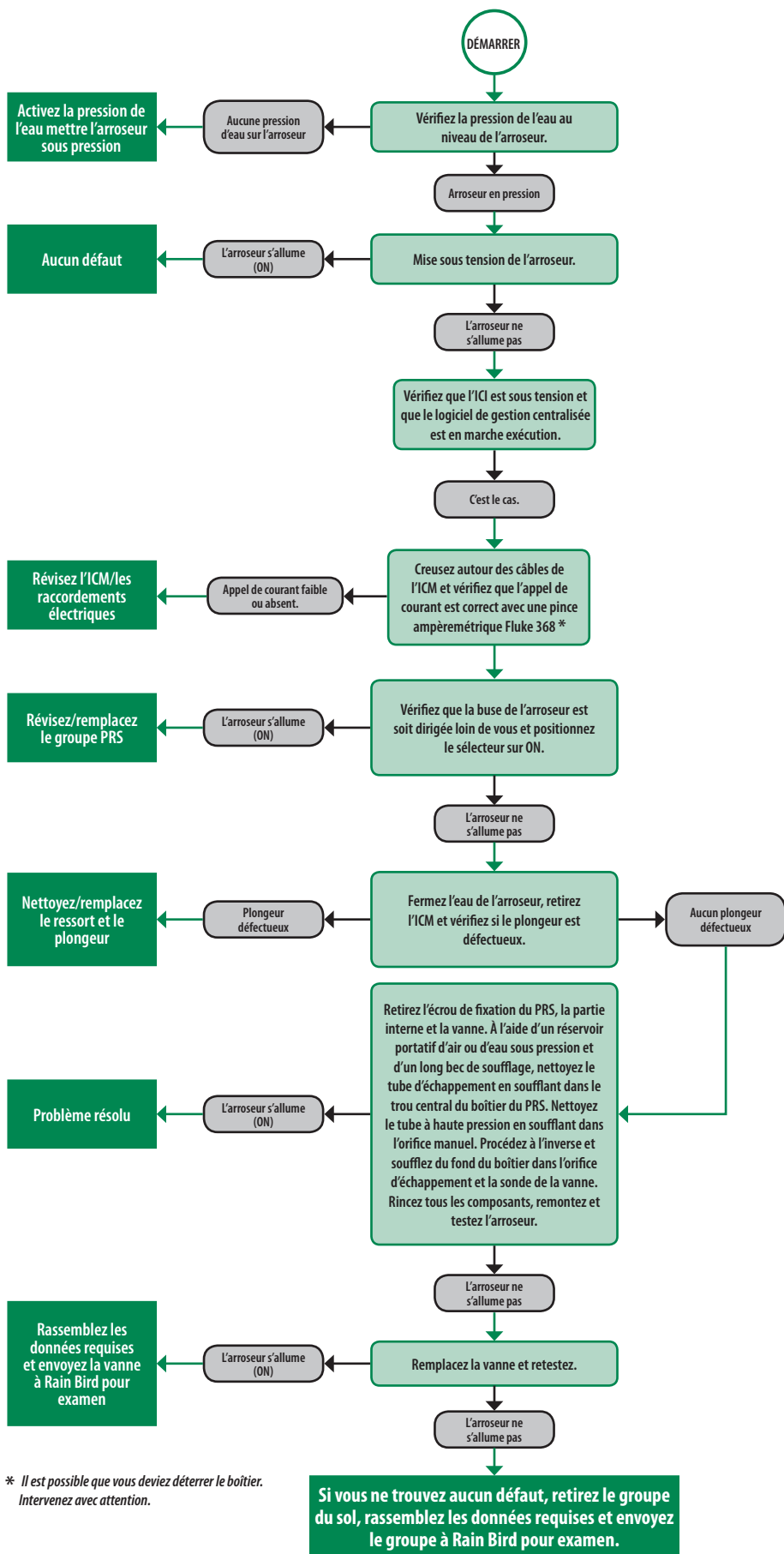

* Il est possible que vous deviez déterrer le boîtier. Intervenez avec attention.

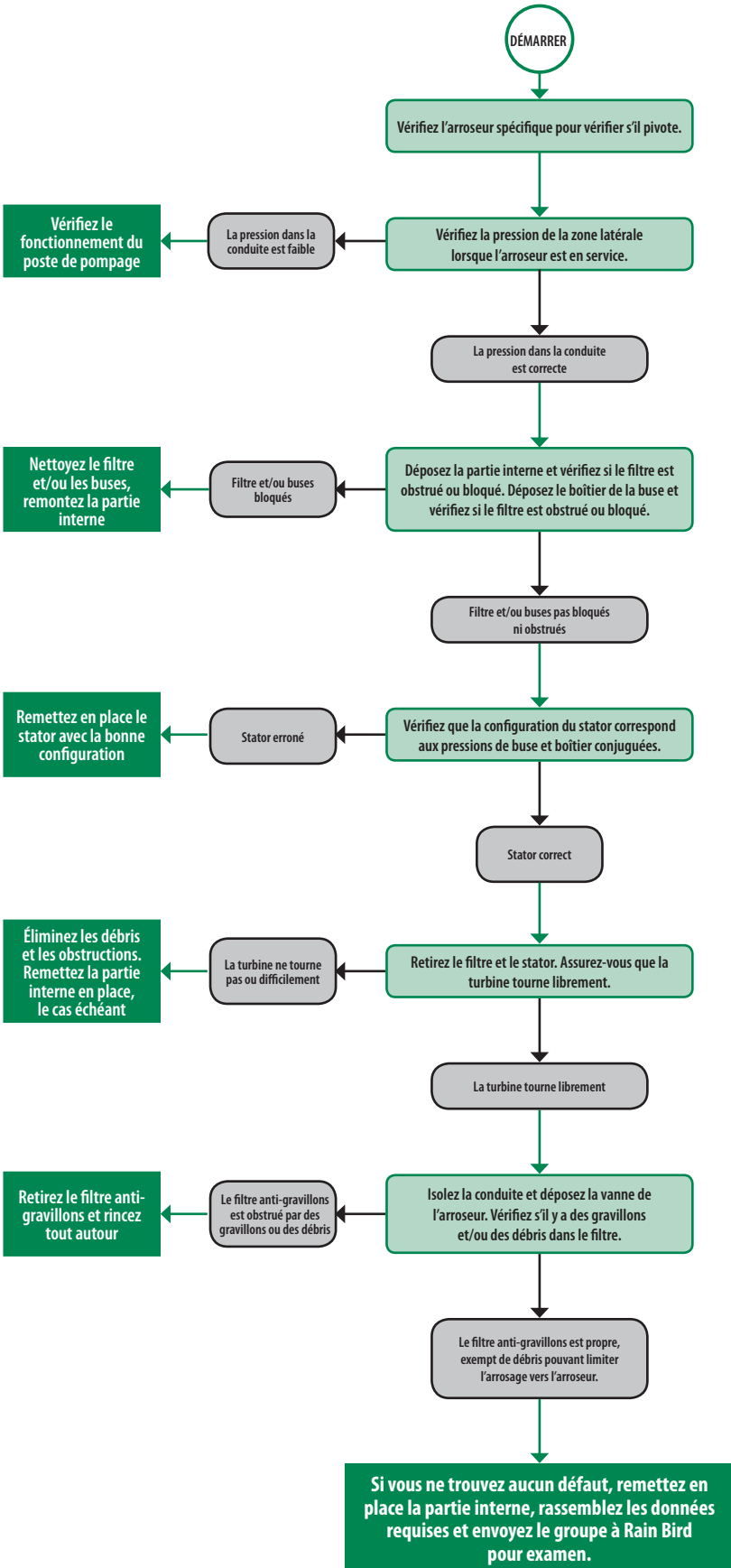

Composants d'arroseur

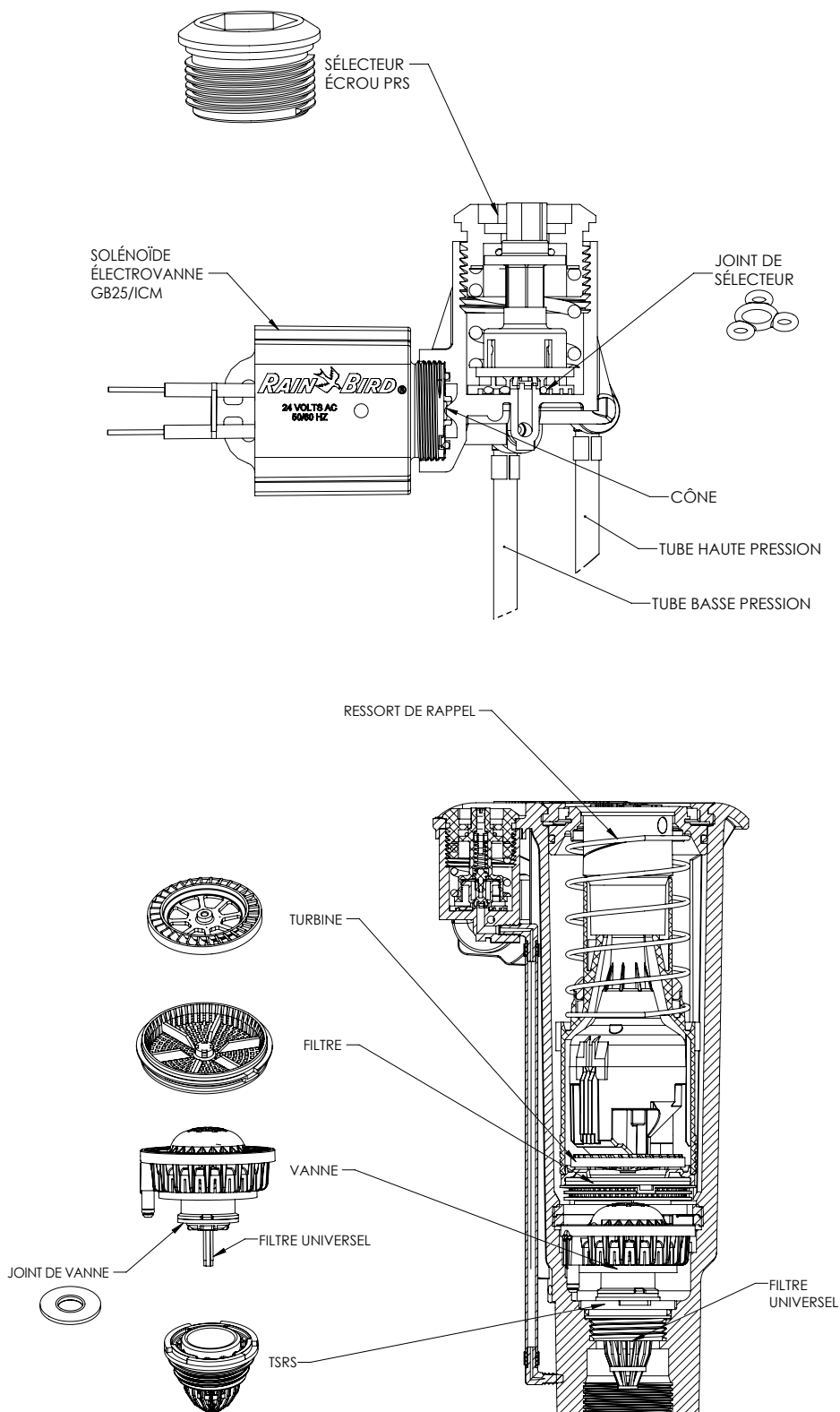

Liste d'outils recommandée

Avant de lancer la procédure de dépannage, nous vous conseillons d'avoir les outils suivants à portée de main :



Y05100 – Outil pour d'arroseur



D02203 – Pinces à cerclips bague de serrage 900/950/1100/1150



D02236 – Pinces à cerclips bague de serrage 551/700/751



B41710 – Outil d'installation de d'introduction vanne 551/700/751



B41730 – Outil d'installation de d'introduction vanne 900/950



B41720 – Clé/outil de service sélecteur



D02237 – Outils Douille d'installation pour filtre anti-gravillons démontable du dessus (prévoir un outil carré de 80 mm)



D02215 – Clé de vanne sélecteur ON-OFF 7"



D02221 – Clé de vanne sélecteur ON-OFF 18"

- un tournevis cruciforme
- un réservoir d'air ou d'eau sous pression
- une pelle
- une pince ampère métrique (Fluke 368)
- un multimètre
- entraînement de 3/4", rallonge de douille de 16"
- encliquetage 3/4"

Les VÉRITABLES avantages™ d'un système Rain Bird



Compatibilité intemporelle pas d'obsolescence des produits ou des systèmes malgré leur évolution.

Les produits d'arrosage pour terrains de golf Rain Bird proposent un système d'arrosage dont la maintenance est facile et abordable, qui s'adapte à l'évolution aux modifications de votre terrain.



Réponse en temps réel

Obtenez une optimisation automatique entre la gestion centralisée et le terrain grâce à notre communication bi-directionnelle continue à deux voies.



Qualité inégalée

Rain Bird effectue des tests d'ingénierie et de conception sur tous ses produits de façon à ce que ceux-ci soient toujours à la hauteur des situations les plus difficiles.



Facilité d'utilisation

Des interfaces logicielles à la conception des arroseurs, les produits Rain Bird vous aident, vous et votre équipe, à mettre en place une solution rapide et sans tracas pour des conditions de jeu optimales.



Rain Bird Corporation

970 W. Sierra Madre
Azusa, CA 91702
Téléphone : (626) 812-3400
Fax : (626) 812-3411

Rain Bird Corporation

6991 E. Southpoint Road
Tucson, AZ 85756
Téléphone : (520) 741-6100
Fax : (520) 741-6117

Rain Bird International, Inc.

1000 West Sierra Madre
Azusa, CA 91702
Téléphone : (626) 963-9311
Fax : (626) 852-7343

rainbird.com/golf

Suivez-nous sur @RainBirdGolf 