

# RAIN BIRD®

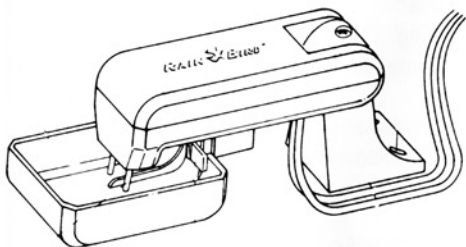

*Technotes*

**RAIN CHECK™**



- GB** .....ENGLISH
- F** .....FRANÇAIS
- D** .....DEUTSCH
- I** .....ITALIANO
- E** .....ESPAÑOL
- NL** .....NEDERLANDS
- P** .....PORTUGUÊS





## RAIN BIRD® RAIN CHECK™ AUTOMATIC RAIN SHUTOFF DEVICE

Rain Check automatically turns your sprinklers off when water in the rain collector pan reaches a designated level. When the water evaporates, the sprinkler system will operate normally.

(Note: The collector pan dries out as fast or faster than soil.)

Rain Check can be used with any 24V AC sprinkler controller, but can only shut off any 3 valves while running simultaneously. (1 AMP max.)

**DO NOT** use this device if your system has direct-acting (non-flow switch) pump start relays.

### A. PARTS

1. Rain Collector pan
2. Fuse (3 Amp)
3. Wire Connecting Screws
4. Mounting Holes
5. Wires 2 x 1.5 mm<sup>2</sup> (18 AWG)
6. Adjustable Mounting Base
7. Top Cover Removal Screw
8. Rainfall Adjustment Slide
9. Sensors

### B. LOCATION

1. Install the Rain Check in an open area where it can collect natural rainfall. Place the unit at a height where vandals cannot tamper with it.
2. **DO NOT** install the Rain Check where the collector pan is likely to collect additional water from sprinklers, rain gutters, trees, etc.
3. **DO NOT** install the Rain Check where it could accumulate debris or tree leaves.
4. **DO NOT** install the Rain Check in a windy area.

### C. INSTALLATION

1. Pull out the rain collector pan.
2. Hold the Rain Check upright and remove the screw from the bottom.
3. Remove the top cover.
4. Use the connecting screws to attach two 1,5mm<sup>2</sup> (#18 AWG) wires suitable for underground use. The wires must be long enough to either splice into the valve common wire or reach the common terminal on the controller.
5. Replace the cover.
6. Screw the cover in place.
7. Replace the collector pan.

### D. WIRING EXAMPLES

1. Use water-resistant wire connectors, such as "King," DBY, DBM, DBR.

Wiring diagrams are provided for:

2. Controllers without sensor terminals
3. Rain Bird ESP-LX+ Controller
4. Rain Bird E Class Controller

### E. OPERATION

Move the rainfall adjustment slide to set the level of the sensors. This adjustment determines how much water must be in the rain collector pan to prevent automatic irrigation.

- Far left setting = minimum level of 3,2 mm ( 1/8")
- Far right setting = minimum level of 12,6 mm (1/2")

### F. TEST

- Make sure the rain collector pan is dry.
- Manually start an irrigation cycle.
- Add water to the rain collector pan while the system is running.
- If the Rain Check is working properly, the system will stop running.



Le Rain Check arrête automatiquement votre arrosage lorsque l'eau accumulée dans le collecteur atteint le niveau que vous avez fixé. Quand l'eau s'est évaporée, l'arrosage reprend automatiquement. (Notez que le collecteur sèche au moins aussi vite que le sol).

Le Rain Check peut être utilisé avec tous les programmeurs avec sorties commande de vanne 24 VAC, mais ne peut fermer que jusqu'à 3 vannes en même temps pendant son fonctionnement (1 Ampère max.)

**N'UTILISEZ PAS** cet appareil si votre système possède un relais de démarrage de pompe en direct.

#### **A. ELEMENTS**

1. Collecteur d'eau
2. Fusible (3 Ampères)
3. Bornier de connexion
4. Trous de fixation
5. Câbles 2 x 1,5 mm<sup>2</sup>
6. Support de fixation articulé
7. Vis de fixation du couvercle
8. Levier de réglage des électrodes
9. Electrodes

#### **B. EMPLACEMENT**

1. Installez le Rain Check dans un endroit dégagé de manière à ce que le collecteur puisse recevoir l'eau de pluie, et à une hauteur permettant d'éviter le risque de vandalisme.
2. **N'INSTALLEZ PAS** le Rain Check en un endroit où le collecteur est susceptible de recevoir de l'eau d'un arroseur, d'une gouttière, du toit, des arbres...
3. **N'INSTALLEZ PAS** le Rain Check en un endroit où il pourrait accumuler des débris ou des feuilles.
4. **N'INSTALLEZ PAS** le Rain Check dans une zone venteuse.

#### **C. INSTALLATION**

1. Otez le collecteur d'eau.
2. Placez le Rain Check en position verticale et retirez la vis du dessous.
3. Enlevez le couvercle.
4. Utilisez les vis du bornier pour brancher deux câbles de 1,5 mm<sup>2</sup> pouvant être enterrés. Ils devront être suffisamment longs pour être raccordés, soit aux bornes "sonde" du programmeur, soit aux câbles communs venant des vannes.
5. Remplacez le couvercle.
6. Revissez le couvercle.
7. Remettez le collecteur d'eau en place.

#### **D. EXEMPLES DE CABLAGE**

1. Utilisez les connexions étanches de type "King", DBY, DBM, DBR.

Des schémas de câblage sont fournis pour :

2. les programmeurs sans bornes spécifiques pour sonde
3. les programmeurs Rain Bird ESP-LX Plus
4. les programmeurs Rain Bird E Class

#### **E. UTILISATION**

Déplacez le levier de réglage des électrodes pour les monter ou les abaisser. Ce réglage détermine le niveau d'eau qui doit se trouver dans le collecteur pour empêcher l'arrosage automatique.

- Butée gauche = niveau minimum de 3,2 mm
- Butée droite = niveau minimum de 12,6 mm

#### **F. TEST**

- Assurez-vous que le collecteur d'eau est sec.
- Démarrez manuellement un cycle d'arrosage.
- Versez de l'eau dans le collecteur pendant que l'arrosage est en marche.
- Si le Rain Check fonctionne correctement, l'arrosage s'arrêtera.

**D**

## RAIN BIRD® RAIN CHECK™ AUTOMATISCHE BERECHNUNGS- ABSCHALTANLAGE

Der Rain Check unterbricht automatisch Ihre Beregnung, wenn der natürliche Niederschlag in der Auffangschale ein bestimmtes Niveau erreicht. Sobald das Wasser verdunstet ist, ist der normale Programmablauf wieder freigegeben (Anmerkung: die Verdunstungsrate entspricht ungefähr der Verdunstungsrate im Boden).

Der Rain Check kann mit allen 24 VAC Beregnungssteuergeräten verwendet werden, kann aber nur 3gleichzeitig aktivierte Ventilen abschalten. (max. 1A).  
Der Rain Check ist nicht geeignet zur Verwendung in Verbindung mit einem Pumpenstartrelais (Strömungswächter erforderlich).

### A. EINZELTEILE

1. Auffangschale
2. Sicherung (3 Amp.)
3. Kabel - Anschlußklemme
4. Montagelöcher
5. Kabel 2 x 1,5 mm<sup>2</sup>
6. Verstellbare Montage - Konsole
7. Deckelschraube
8. Schieberegler zur Einstellung der Sensoren
9. Sensoren

### B. STANDORT

1. Installieren Sie den Rain Check so im Freigelände, daß der natürliche Niederschlag aufgefangen wird. Die Einheit sollte für Vandalen unzugänglich sein.
2. Achten Sie darauf, daß kein Beregnungswasser oder Wasser von Bäumen in die Auffangschale gelangen kann.
3. Der Standort sollte so gewählt werden, daß sich kein Schmutz oder Laub in der Auffangschale sammeln kann.
4. Installieren Sie den Rain Check möglichst windgeschützt.

**D**

### C. INSTALLATION

1. Entfernen Sie die Auffangschale.
2. Lösen Sie die Schraube an der Unterseite des Gehäuses.
3. Nehmen Sie den Deckel ab.
4. Schließen Sie die beiden Kabel (1,5 mm<sup>2</sup>) an die Kabel -Anschlußklemmen an. Verwenden Sie hierzu Erdkabel. Die Kabel müssen lang genug sein, damit Sie mit dem gemeinsamen Nulleiter der Ventile oder direkt an der Klemmleiste des Steuergerätes angeschlossen werden können.
5. Montieren Sie den Deckel.
6. Ziehen Sie die Deckelschraube an.
7. Setzen Sie die Auffangschale wieder ein.

### D. VERKABELUNGSBEISPIELE

1. Verwenden Sie wasserdichte Kabelverbinder wie z.B. "King," DBY, DBR.

Verkabelungsschema für:

2. Steuergeräte ohne eigene Sensor-Klemme
3. Rain Bird ESP-LX+ - Steuergerät
4. Rain Bird E Class - Steuergerät

### E. BETRIEB

Mit Hilfe des Schiebereglers stellen Sie die Sensoren ein. Diese Einstellung legt fest, wieviel Niederschlag in der Auffangschale gesammelt werden muß, damit die Beregnung unterbricht.

- Einstellung ganz links = Minimum 3,2 mm
- Einstellung ganz rechts = Maximal 12,6 mm

### F. TEST

- Stellen Sie sicher, daß in der Auffangschale kein Wasser steht.
- Starten Sie manuell einen Beregnungszyklus.
- Füllen Sie Wasser in die Auffangschale, während die Beregnungsanlage läuft.
- Sofern der Rain Check richtig installiert ist, wird die Beregnung unterbrochen.

## **I** SENSORE AUTOMATICO PER LA PIOGGIA RAIN CHECK™

Il sensore Rain Check annulla o interrompe automaticamente il ciclo irriguo del vostro programmatore quando l'acqua di pioggia raccolta nell'apposita vaschetta raggiunge il livello di pioggia desiderato. L'esclusione dura fino a quando l'acqua, evaporando dalla vaschetta, consente il ripristino dell'irrigazione automatica.

Il sensore Rain Check può essere utilizzato con tutti i programmatori con tensione di uscita a 24 V CA, ma può arrestare solo 3 valvole qualsiasi in funzionamento simultaneo. (Carico massimo 1 Amp. Max.)

NON utilizzare questo dispositivo se si dispone di un sistema con relè di avviamento della pompa ad azione diretta (interruttore senza regolazione di flusso).

### **A. COMPONENTI**

1. Vaschetta raccoglie pioggia
2. Fusibile (3 Amp)
3. Viti di connessione
4. Buchi di fissaggio
5. Cavi 2 x 1,5 mm<sup>2</sup>
6. Supporto di montaggio regolabile
7. Vite di fissaggio del coperchio superiore
8. Corsore mobile di regolazione del livello di pioggia
9. Sensori

### **B. POSIZIONE DEL SENSORE**

1. Installare il Rain Check in un'area aperta dove possa raccogliere la pioggia. Posizionare il sensore ad una altezza fuori dalla portata di eventuali vandali.
2. NON INSTALLARE il Rain Check in un luogo dove la vaschetta potrebbe raccogliere acqua addizionale da irrigatori, grondaie, alberi, ecc.
3. NON INSTALLARE il Rain Check in un luogo dove la vaschetta potrebbe riempirsi di sporcizia o foglie di alberi.
4. NON INSTALLARE il Rain Check in un luogo esposto al vento.

## **C. INSTALLAZIONE**

1. Estrarre la vaschetta raccoglie pioggia.
2. Mantenere il Rain Check in posizione verticale e rimuovere la vite dal fondo.
3. Rimuovere il coperchio superiore.
4. Collegare alle vite di connessione due cavi di 1,5 mm<sup>2</sup> di sezione che seguano le norme per l'uso a basso voltaggio sotto terra. I cavi devono essere sufficientemente lunghi per consentire di collegarli al cavo comune delle elettrovalvole o per raggiungere il morsetto "C" del programmatore.
5. Installare il coperchio.
6. Avvitare la vite del coperchio.
7. Installare la vaschetta raccoglie pioggia.

### **D. ESEMPI DI CABLAGGIO**

1. Utilizzare connettori a tenuta stagna del tipo "KING", DBY, DBM, DBR.

Schemi di cablaggio forniti per:

2. Programmatori senza morsetto per sensore
3. Programmatore Rain Bird ESP-LX+
4. Programmatore Rain Bird Classe E

### **E. OPERAZIONE**

Regolare il cursore mobile per impostare il livello dei sensori. Quest'impostazione determina quanta acqua deve raccogliere la vaschetta prima di interrompere o annullare l'irrigazione.

- Regolazione al massimo a sinistra = livello di 3,2 mm
- Regolazione al massimo a destra = livello di 12,6 mm

### **F. PROVE**

- Assicurarsi che la vaschetta raccoglie pioggia sia asciutta.
- Iniziare manualmente un ciclo di irrigazione.
- Versare acqua nella vaschetta mentre sta in funzione il ciclo manuale.
- Se il Rain Check funziona correttamente l'irrigazione verrà sospesa quando il livello di acqua nella vaschetta raggiungerà il livello impostato.

Rain Check automáticamente desactiva sus aspersores cuando el agua en el recipiente colector atiene un nivel preestablecido. Cuando el agua evapora, el sistema de riego vuelve a operar normalmente.

(Nota: La evaporación del agua del recipiente es tan rápida o más que en el suelo.)

Rain Check se puede utilizar con cualquier controlador de rociadores de 24 VCA, pero sólo puede cerrar 3 de las válvulas que estén funcionando en forma simultánea. (máximo de 1 Amp)

**NO UTILICE el Rain Check si su sistema utiliza relé de arranque de bomba directo (interruptor que funciona sin flujos).**

## A. PARTES

1. Recipiente colector de lluvia
2. Fusible (3 Amp.)
3. Terminales para Conexión de Cable
4. Orificios para Montaje
5. Cables 2 x 1.5 mm<sup>2</sup> (#18 AWG)
6. Base de Montaje Ajustable
7. Tornillo para Remover la Tapa
8. Ajuste del Nivel de Lluvia
9. Sensores

## B. UBICACIÓN

1. Instale el Rain Check en una área abierta donde pueda acumular lluvia. Coloque el pluviómetro a una altura fuera del alcance del vandalismo.
2. **NO INSTALE** el Rain Check donde el recipiente colector pueda acumular agua proveniente de aspersores, canales, arboles, techos, etc.
3. **NO INSTALE** el Rain Check en lugares donde pueda acumular basura o hojas de arboles.
4. **NO INSTALE** el Rain Check en un área sujeto a vientos fuertes.

## C. INSTALACIÓN

1. Retire el recipiente colector de lluvia.
2. Mantenga el Rain Check en posición normal y destornille la parte inferior.
3. Remueva la cubierta.
4. Utilice las terminales para conectar dos alambres de 1,5mm<sup>2</sup> (#18 AWG) aprobados para uso subterráneo. Estos alambres deberán ser suficientemente largos para hacer conexión con el alambre común de la válvula o alcanzar la terminal común del controlador.
5. Devuelva la cubierta a su lugar.
6. Atornille la cubierta.
7. Reintegre el recipiente colector de lluvia.

## D. EJEMPLOS DE INSTALACIÓN ELÉCTRICA

1. Utilice conectadores de alambre resistentes al agua como "King," DBY, DBM DBR.

Diagramas de instalación eléctrica proveídos para:

2. Controladores sin terminales para sensor
3. Controlador ESP-LX+ de Rain Bird
4. Controlador Clase E de Rain Bird

## E. FUNCIONAMIENTO

Ajuste el nivel de lluvia para establecer el nivel a ser medido por los sensores. Este ajuste determina cuanta agua deberá acumularse en el recipiente colector para prevenir el riego automático.

- Extremo Izquierdo = nivel mínimo de 3,2 mm (1/8")
- Extremo Derecho = nivel mínimo de 12,6 mm (1/2")

## F. PRUEBA

- Asegúrese que el recipiente colector este seco.
- Comience un ciclo de riego manualmente.
- Añade agua al recipiente colector mientras el sistema este regando.
- Si el Rain Check esta funcionando debidamente, el sistema dejara de regar.

De Rain Check stopt beregening wanneer het water in het opvangbakje een bepaald niveau bereikt. Automatische beregening begint weer wanneer het water in het opvangbakje verdampt is (Let op: water in het opvangbakje droogt even snel of sneller dan de bodem)

De Rain Check kan worden gebruikt met elke beregeningsautomaat met 24 V AC output voor bediening van de kleppen, maar kan alleen elke drie kleppen afsluiten als deze tegelijkertijd werken (maximaal 1 AMP).

Gebruik het RAIN CHECK APPARAAT NIET voor systemen met een direkt werkend pompstart relais.

## A. ONDERDELEN

1. Opvangbakje
2. Zekering (3 Amp)
3. Draadverbindingsschroeven
4. Gaten voor ophanging
5. Bedrading 2 x 1,5 mm<sup>2</sup>
6. Afstelbare ophangbasis
7. Schroef om deksel te verwijderen
8. Schuif voor afstelling van regenval
9. Voelers

## B. PLAATSING

1. De Rain Check dient te worden geïnstalleerd op een open plaats waar de natuurlijke regen goed kan worden opgevangen en op een zodanige hoogte dat vandalisme vermeden wordt, bijvoorbeeld een hek, buitenmuur etc.
2. Installeer de Rain Check NIET op een plaats waar water erin kan vallen van een sproeier, dakgoot, bomen, daken etc.
3. Installeer de Rain Check NIET op een plaats waar bladeren en andere rommel erin kan vallen.
4. Installeer de Rain Check NIET op een plaats waar het hard waait.

## C. INSTALLATIE

1. Trek het opvangbakje uit
2. Hou de Rain Check rechtop en verwijder de schroef aan de onderkant
3. Verwijder de bovenkant
4. Gebruik de verbindingsschroeven om twee 1,5 mm<sup>2</sup> draden geschikt voor installatie ondergronds vast te maken. De draden moeten lang genoeg zijn om ze te verbinden met de gemeenschappelijke draad naar de 6. kleppen of naar de gemeenschappelijke aansluiting aan de automaat.
5. Plaats de deksel terug.
6. Schroef de deksel vast.
7. Plaats het opvangbakje terug.

## D. VOORBEELDEN VAN BEDRADING

1. Gebruik watervaste draadverbinders zoals "King", DBY, DBM, DBR.

Bedradingsschemas worden bijgeleverd voor:

2. Beregeningsautomaten zonder sensor aansluiting
3. Rain Bird ESP-LX+ Automaat
4. Rain Bird E Class Automaat

## E. BEDIENING

Beweeg de schuif voor instelling van de regenval om het niveau van de sensors in te stellen. Deze instelling bepaalt hoeveel water zich in het opvangbakje moet bevinden om automatische beregening te voorkomen.

- Uiterste linker stand = minimum niveau van 3,2 mm
- Uiterste rechter stand = minimum niveau van 12,6 mm

## F. TEST

- Verzeker u dat het opvangbakje droog is.
- Start handmatig een beregeningscyclus.
- Voeg water toe aan het opvangbakje terwijl het systeem actief is.
- Wanneer de Rain Check goed geïnstalleerd is zal het systeem stoppen.

## RAIN CHECK DA RAIN BIRD - DISPOSITIVO DE DESLIGAMENTO AUTOMÁTICO PELA CHUVA

Rain Check desliga os seus aspersores automaticamente quando a água no recipiente coletor atinge um nível pre-estabelecido. Quando a água evapora, o sistema de irrigação volta a operar normalmente.

(Nota: o recipiente coletor seca ao mesmo tempo, ou até mesmo mais rápido do que o solo.)

Rain Check pode ser utilizado com qualquer controlador de 24 VCA, embora só possa desativar 3 válvulas quaisquer simultaneamente enquanto ativo (máximo de 1 A).

**NÃO UTILIZE** o dispositivo Rain Check se o seu sistema tem relés de partida da bomba com acionamento direto (interruptor que funciona sem fluxos).

### A. PARTES

1. Recipiente coletor de chuva
2. Fuso (3 ampères)
3. Parafusos para conectar os fios
4. Buracos para instalação
5. Fios 2 x 1.5 mm<sup>2</sup> (#18AWG)
6. Base de instalação ajustável
7. Parafuso para remover a tampa
8. Dial para ajustar o nível de chuva
9. Sensores

### B. LOCALIZAÇÃO

1. Instale o Rain Check em uma área aberta para poder coletar chuva sem obstruções. Coloque o dispositivo em uma altura que fique fora do alcance de vandalismo.
2. **NÃO INSTALE** o Rain Check onde o recipiente coletor possa coletar água de aspersores, calhas, árvores, telhados, etc.
3. **NÃO INSTALE** o Rain Check em um lugar onde possa acumular partículas ou folhas de árvores.
4. **NÃO INSTALE** o Rain Check em uma área com muito vento.

### C. INSTALAÇÃO

1. Puxe o recipiente coletor de chuva para fora.
2. Segure o Rain Check na posição normal e tire o parafuso da parte de baixo.
3. Tire a tampa.
4. Use os parafusos para conectar dois fios de 1,5 mm<sup>2</sup> (#18AWG) aprovados para uso subterrâneo. Os fios têm que ser suficientemente compridos para conectar com o fio comum da válvula ou com o terminal comum do controlador.
5. Ponha a tampa de volta no lugar.
6. Instale o parafuso da tampa.
7. Coloque o recipiente coletor de volta no lugar.

### D. EXEMPLOS DE INSTALAÇÃO ELÉTRICA

1. Use fios conectores resistentes à água como "King", DBY, DBM DBR.

Diagramas de instalação elétrica estão incluídos para:

2. Controladores sem terminal para sensores
3. Controlador ESP-LX+ da Rain Bird
4. Controlador E Class da Rain Bird

### E. OPERAÇÃO

Ajuste o dial do nível de chuva para estabelecer o nível a ser medido pelos sensores. Este ajuste determina quanta água tem que estar no recipiente coletor para prevenir a irrigação automática.

- Dial na extremidade esquerda = nível mínimo de 3,2 mm (1/8")
- Dial na extremidade direita = nível mínimo de 12,6 mm (1/2")

### F. TESTE

1. Certifique-se que o recipiente coletor está seco.
2. Comece um ciclo de irrigação manualmente.
3. Coloque água no recipiente coletor quando o ciclo estiver funcionando.
4. Se o Rain Check está funcionando adequadamente, a irrigação deve parar.

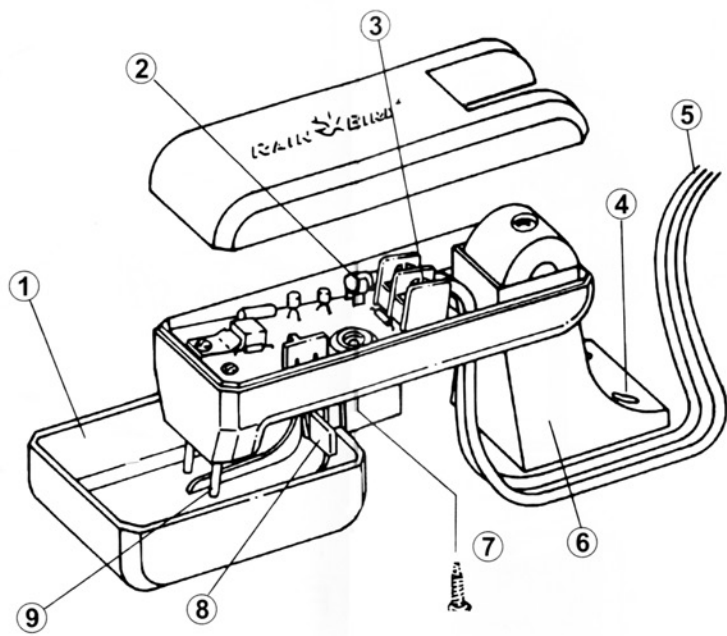
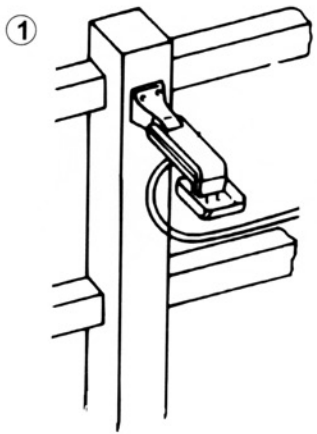

**A****B**

C

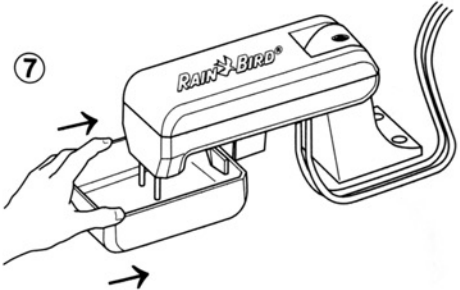
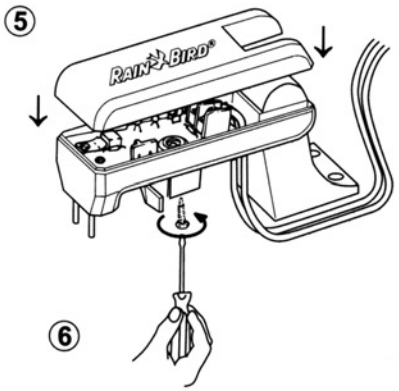
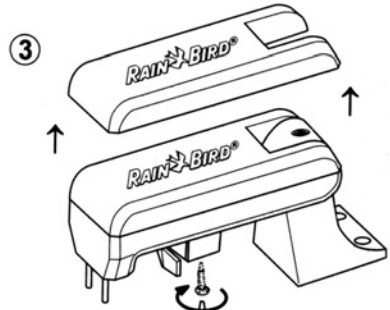
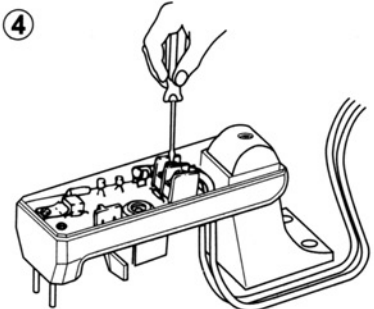
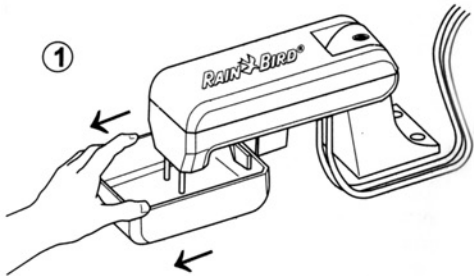

**D**

**1**

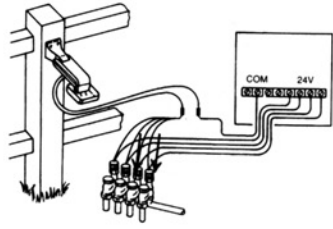

**2**

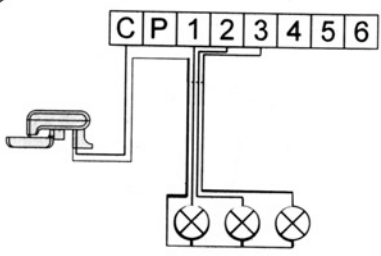

**3**

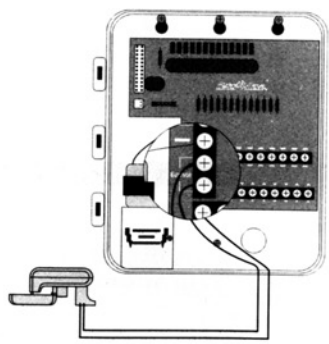

**4**

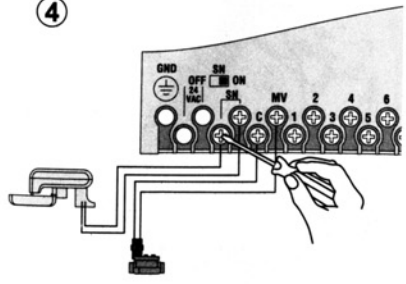

**E**

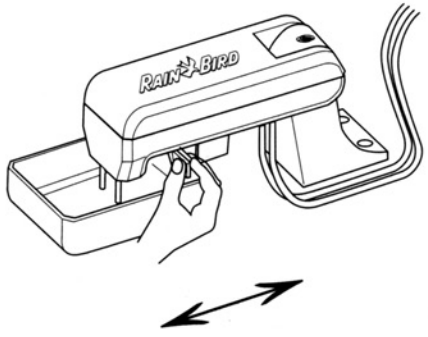

**F**

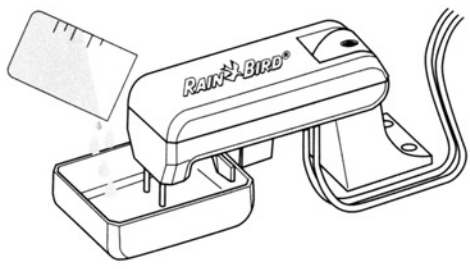



**RAIN BIRD (U.S.A.) INTERNATIONAL, INC.**

145 North Grand Avenue  
Glendora, CA 91741, USA  
Tel. (626) 963-9311 - Tix 4720843  
Fax (626) 963-4287

**RAIN BIRD (AUSTRALIA) PTY. LTD.**

P.O. Box 3149  
Doncaster East Vic. 3109  
Australia  
Tel. (61) 39-846-7500 - Fax (61) 39-846-5570

**RAIN BIRD IN SOUTH AFRICA**

P.O. Box 1260  
Strubens Valley 1735  
South Africa  
Tel. (27) 11-958-1930 - Fax (27) 11-958-1931

**RAIN BIRD EUROPE S.A.R.L.**

535 rue Georges Claude, BP 72000  
13792 Aix-en-Provence CEDEX 3 - FRANCE  
Tél. (33) 4 42 24 44 61 - Tix 410094  
Fax (33) 4 42 24 24 72

**RAIN BIRD FRANCE S.A.R.L.**

415 , rue Louis Armand, BP 72000  
13792 Aix-en-Provence CEDEX 3 - FRANCE  
Tél. 04 42 24 44 61 - Tix 410094  
Fax 04 42 24 24 72

**RAIN BIRD IBERICA S.A.**

C/San Vicente, n°3  
28220 Majadahonda, Madrid - ESPAÑA

**RAIN BIRD DEUTSCHLAND GmbH.**

Siedlerstraße 46  
D-71126 Gäufelden-Nebringen - DEUTSCHLAND  
Tel. 07032-99010 - Fax 07032-9901-11

© Registered trademark of Rain Bird Sprinkler Mfg. Corp.  
P/N 634217-D <http://www.rainbird.com>

