

INSTRUCTIES VOOR INSTALLATIE HOOGWAARDIGE REGELKLEP

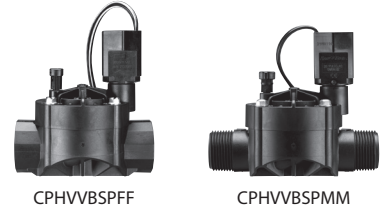

CPHVVBSPFF 26 x 34 mm

TECHNISCHE SPECIFICATIES

Circulatie	0,05 – 6,82 m ³ /h (0,8 – 113 l/min)
Druk	1,0 – 10,3 bar (15 – 150 psi)
Electronica	24 VAC (50/60 Hz)

VOOR U DE REGELKLEP INSTALLEERT

- Zorg dat de hoeveelheid water, druk en circulatie voldoende is.
 - Spoel het systeem door totdat het water helder is.
 - Voor de beste prestatie installeert u een drukregulator als de waterdruk uitkomt boven de 10,3 bar (150 psi).
 - Als het water niet zuiver is, plaats dan een 100 mesh of een nog fijner filter.
 - Niet gebruiken met water warmer dan 43,3°C (125°F).
- Raadpleeg lokale bouwcodes voor de vereisten op het gebied van loodgieterij en electronica.**

STAPPEN VOOR INSTALLATIE

(Alleen voor gebruik buiten)

Sluit pijp en adapters aan op regelklep

TIP: Het gebruik van pijpverbindingen (B) aan zowel de inlaats- als de uitlaatzijde van de klep zoals afgebeeld vereenvoudigt de installatie aanzienlijk en maakt het mogelijk deze opnieuw aan te spannen om lekken te dichtten. De verbindingen kunnen ook voorgemonteerd worden op een werkblad, zodat de klep in de toekomst gemakkelijker kan worden onderhouden/vervangen.

1. Breng PTFE-draadafdichtingstape aan op alle buitenschroefdraad (A en C). **GEBRUIK GEEN** pijpafdichtingspasta, dit zal uw systeem beschadigen. Monteer in de getoonde volgorde en draai vast.
2. Draai de wartel (B) vast en test het geheel in de klepkast.

⚠ PAS OP

Zorg dat de pijlen op de klep in de juiste circulatierichting wijzen.

3. Als u tevreden bent over hoe de verschillende componenten geïnstalleerd zijn, reinig de uiteinden dan zodat deze aan elkaar gelijmd kunnen worden met lak, en breng de lijm aan.

Sluit de bedrading van de klep aan

TIP: Gebruik alleen waterdichte connectoren (gel caps) en meeraderige directe grondkabels.

4. Verbind de gemeenschappelijke draad van de regelaar (meestal wit) met een van de twee draden van de ventielmagneet. Het maakt niet uit welke.
5. Bevestig de overblijvende draad van de klep aan de draadkleur voor dat betreffende gedeelte.

De klep handmatig bedienen

6. Om de klep door te spoelen, zet u het water aan en opent u de ontluchtingsschroef gedurende één hele minuut (hierdoor worden kleinere vuildeeltjes weggespoeld).
7. Draai de ontluchtingsschroef vast en test het systeem. Als de klep niet volledig sluit, controleer de magneet de ontluchtingsschroef dan op lekkage.
8. Als de klep nog altijd niet volledig sluit, verwijder dan de kap, spoel door en plaats deze terug.

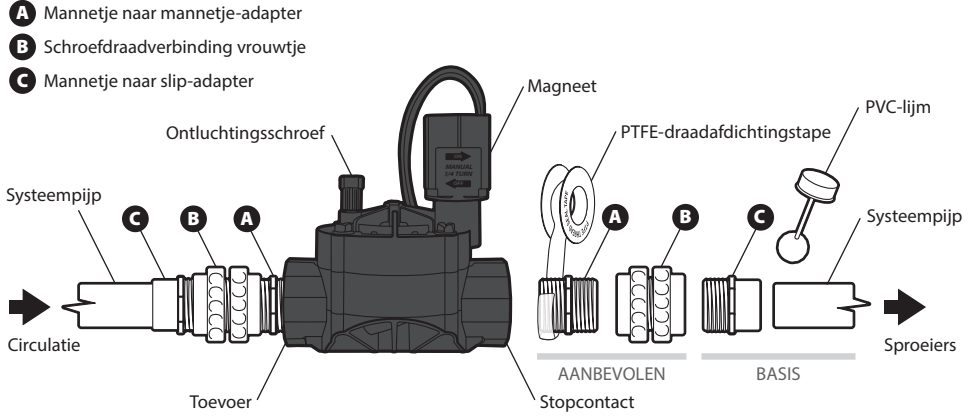

CPHVVBSPMM 25 mm

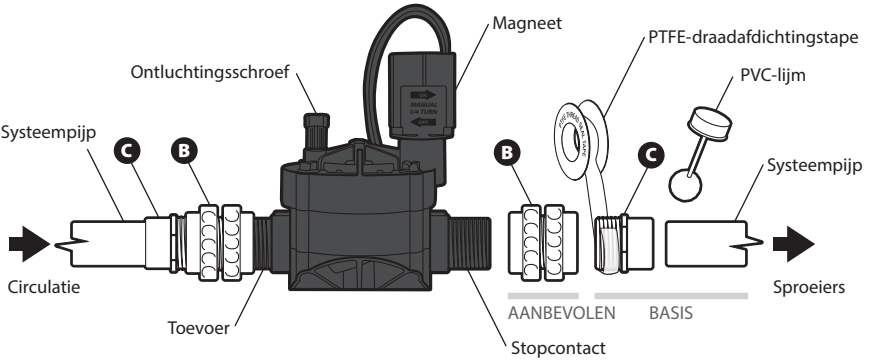

PROBLEEMOPLOSSING

Probleem Lek aan de regelklep

Oplossing Controleer pijpfittingen, magneet, ontluchtingsschroef, enz. Indien nodig opnieuw aandraaien of vervangen.

Probleem Lekkage aan sproeikoppen (klep sluit niet)

Oplossing *Mogelijke oorzaak 1:* Vuil. Open de ontluchtingsschroef. Spoel een minuut lang door. Open de magneet, spoel vijf minuten lang door.

Mogelijke oorzaak 2: Externe lekkage op de klep. Zie hierboven.

Probleem Sproeiers gaan niet aan (regelklep gaat niet open)

Oplossing *Mogelijke oorzaak 1:* Beschadigd of losgekoppeld snoer. Inspecteer en herstel voor zover nodig.

Mogelijke oorzaak 2: Beschadigde magneet. Vervang magneet. Kit # SRKCP/CPF.

Mogelijke oorzaak 3: Beschadigd diafragma. Verwijder kap (bovenzijde) en vervang diafragma. Kit # DRK-JTV.

LET OP: Laat het systeem als u het's winters niet gebruikt, leeglopen om HV-kleppen te beschermen tegen bevriezing.

BEDRADING

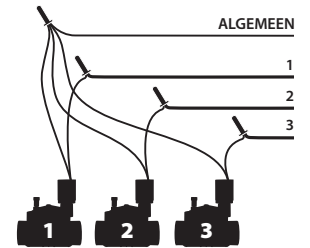

Gefabriceerd in Mexico

RAIN BIRD CORPORATION
6991 East Southpoint Road, Tucson, AZ 85756, USA

UK Authorised Representative
Comply Express Ltd., Unit C2, Coalport House, Stafford Park 1, Telford TF3 3BD, UK

Imported in EU by RAIN BIRD EUROPE
Bât A, Parc Clamar, 240 rue René Descartes - BP 40072 - 13792 Aix-en-Provence, CEDEX 3, France
EUconsumerhelp@rainbird.eu

www.rainbird.com
© Registered trademark of Rain Bird Corporation
© 2024 Rain Bird Corporation
Rev. 05/24



AFGEDANKTE ELEKTRISCHE EN ELEKTRONISCHE APPARATUUR (WEEE)
Dit symbool betekent dat afgedankte elektrische en elektronische apparatuur (WEEE) niet met het huisvuil mag worden weggegooid. Voor correct gebruik, terugwinning en recycling dient u dit product naar de daarvoor bestemde inzamelpunten te brengen. Rain Bird heeft voldaan aan de nationale verplichtingen in het kader van de EU WEEE Directive door zich te registreren in die landen waar Rain Bird als importeur actief is. Rain Bird heeft er ook voor gekozen zich aan te sluiten bij WEEE Compliance Schemes in sommige landen om klanten te helpen hun afgedankte apparatuur te verwijderen.