

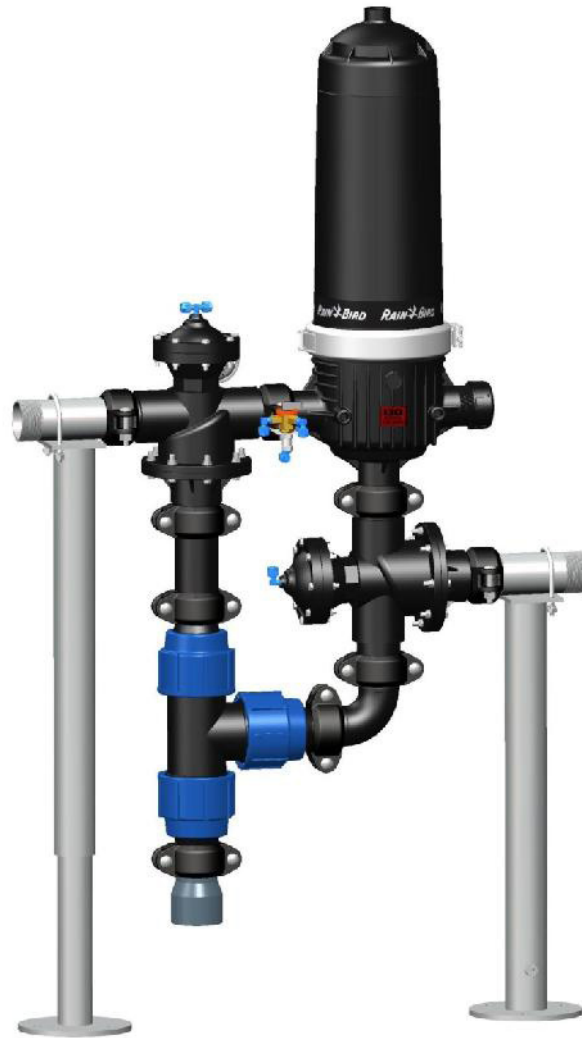

## Rain Bird HDF Serie 1X2

Manual de Usuario



# ÍNDICE

1. Símbolo.....	3
2. Información importante .....	4
3. Introducción .....	5
4. Cómo funciona.....	6
4.1 Fase de filtración.....	6
4.2 Fase de retrolavado.....	7
5. Identificación del producto .....	8
5.1 Identificación de la pieza de montaje.....	8
5.2 Etiquetado de productos.....	8
5.3 Identificación de la parte del filtro .....	9
6. Instrucciones de instalación.....	10
6.1 Paso 1 de instalación:.....	10
6.2 Ajuste de la altura del equipo.....	11
6.3 Asegurando el equipo .....	11
6.4 Conexión de los colectores principales, entrada, salida y drenaje .....	11
7. Conexión de la unidad de control .....	12
8. Instrucciones de operación .....	13
8.1 Antes de empezar.....	13
8.2 Puesta en funcionamiento .....	13
9. Mantenimiento .....	14
9.1 Inspección de los filtros.....	15
9.2 Limpieza manual de las anillas .....	15
9.3 Comprobando las juntas tóricas del cartucho filtrante:.....	16
9.4 Eliminación del elemento móvil de la base del cartucho filtrante (Clapeta):.....	16
9.5 Inspeccionando los elementos del pistón: .....	16
9.6 Comprobación de los componentes .....	17
10. Posibles problemas y soluciones.....	18
11. Garantía.....	20

# 1. SÍMBOLO

La información de advertencia y seguridad que se proporciona es solo una guía; utilice todos los métodos de seguridad y prevención de accidentes necesarios para garantizar su seguridad.

El uso indebido del equipo puede causar lesiones a las personas y daños a la propiedad o al medio ambiente. El uso inadecuado o la modificación del equipo anula su garantía.

## Sistema de símbolos utilizados en este manual:



**El incumplimiento de las instrucciones y advertencias podría causar lesiones a las personas, daños al equipo o a las áreas circundantes.**



**El incumplimiento de las instrucciones y advertencias podría causar lesiones graves y riesgos eléctricos.**

## 2. INFORMACIÓN IMPORTANTE

El equipo de filtración Rain Bird ha sido diseñado para filtrar el agua, de acuerdo con las condiciones de funcionamiento descritas en este manual y en la etiqueta del equipo.

- Los sistemas de filtración Rain Bird **NO** están diseñados para la filtración de líquidos peligrosos (como los especificados en la sección 2 del artículo 2 del Comité Ejecutivo 67/548/CEE de 27 de junio de 1967) o líquidos para uso alimentario.
- Este equipo ha sido diseñado y fabricado para satisfacer los requisitos comunicados al fabricante por el cliente. Cualquier cambio en su uso podría causar daños no cubiertos por la garantía.
- Guarde este manual para que el usuario del equipo pueda familiarizarse con él.
- Estas son las instrucciones generales para el funcionamiento seguro del equipo. Estas instrucciones no son una lista completa; el usuario debe adoptar todas las medidas de seguridad que sean necesarias para garantizar su seguridad.
- Siga las instrucciones descritas en este manual.
- No abra la abrazadera del filtro cuando el equipo esté presurizado, podría causar lesiones graves a las personas, al equipo o al área circundante.
- Utilice el equipo de protección personal adecuado (ropa de trabajo apropiada, gafas de seguridad, botas con puntera de acero y otros elementos de protección personal).
- Determinar la compatibilidad química entre los materiales del equipo y las características del agua a filtrar.
- Antes de usar el equipo, asegúrese de que todas las cubiertas estén bien cerradas y las conexiones en buenas condiciones.
- Asegúrese de que el equipo esté despresurizado leyendo los medidores (0 PSI) en el colector de entrada y salida de los filtros antes de exponer el interior del equipo a la atmósfera (antes de abrir cualquier filtro, quitar un acoplamiento...)
- No olvide cerrar el cierre de seguridad de la pinza. Evitará que se abra accidentalmente.
- No exceda la presión máxima o los intervalos de operación (presión, temperatura, PH y caudal) indicados en los Datos Técnicos.
- En zonas de con peligro de heladas, vacíe el sistema de filtración para evitar daños.

### 3. INTRODUCCIÓN

Gracias por seleccionar un sistema de filtración de discos Rain Bird HDF 1X2. Lea este manual cuidadosamente ya que le ayudará a encontrar respuestas a la mayoría de sus preguntas.

SI TIENE ALGUNA PREGUNTA O NECESITA INFORMACIÓN ADICIONAL; POR FAVOR CONTÁCTENOS AL (520) 806-5620 o [filters@RainBird.com](mailto:filters@RainBird.com)

Los sistemas de filtros de anillas HDF de Rain Bird están sujetos a estrictas pruebas de control de calidad y se fabrican bajo un proceso de producción que cumple con los requisitos de la norma ISO 9001/2000.

Rain Bird está comprometido con el medio ambiente, y los sistemas de filtración de los filtros de anillas HDF Serie 2 de Rain Bird están certificados bajo el Sistema de Gestión Medioambiental de la norma ISO 14001.

**Este manual incluye instrucciones y advertencias para la correcta instalación, funcionamiento y mantenimiento del equipo.**



## 4. CÓMO FUNCIONA

Los filtros de disco HDF 1X2 de Rain Bird consisten en un elemento filtrante compuesto de anillas ranuradas que permite la retención de partículas de un tamaño superior al grado de filtración requerido. El equipo combina las ventajas de los filtros de anillas con las de los efectos helicocentrífugos del Rain Bird HDF 1X2.

El sistema lleva a cabo dos fases independientes, una llamada FASE DE FILTRACIÓN y otra llamada FASE DE RETROLAVADO.

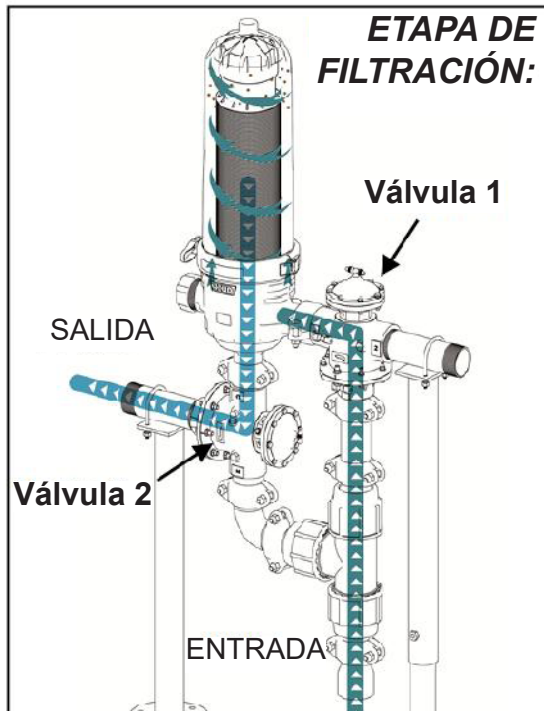

### 4.1 Fase de filtración

En la fase de filtración, el agua es transportada desde el colector de entrada, a través de la válvula de tres vías de retrolavado (válvula 1), al interior del filtro a través de la entrada.

Una vez que el agua entra en el filtro, los únicos caminos a seguir son los canales de las anillas. Las partículas son atrapadas por los canales de las anillas.

El cartucho se comprime por la acción del muelle y la propia energía hidráulica.

El agua filtrada pasa por la válvula hidráulica de 2" y pasa por el resto de la instalación. El colector de salida se encarga de recoger el agua filtrada y llevarla al exterior.

Gracias al efecto helicocentrífugo de los filtros, el número de retrolavados se reduce drásticamente, minimizando el consumo de agua.

Esto se consigue gracias al diseño pendiente de patente situado en la base del cartucho.



## 4.2 Fase de retrolavado

A través de la alimentación de la cámara de válvulas de tres vías, se cierra la entrada de agua al filtro, conectando el interior del filtro con el colector de drenaje, iniciando así la limpieza por retrolavado.

El agua filtrada, dada por el retrolavado Especial T, se introduce en el filtro.

La energía hidráulica disponible se utiliza para superar la presión ejercida por el resorte en el cartucho de anillas, generando una descompresión debido al desplazamiento del pistón (elevación).

La liberación de las anillas crea una rotación debido a la proyección tangencial del agua proveniente de las barras de alimentación que al mismo tiempo se utilizan como elemento estructural para el cartucho de anillas

El final del retrolavado coincide con el cierre de la salida de drenaje y la apertura del colector de salida, lo que permite que el agua procedente del colector de alimentación entre en el interior del filtro. Esto permite a los sistemas restablecer la fase de filtración.

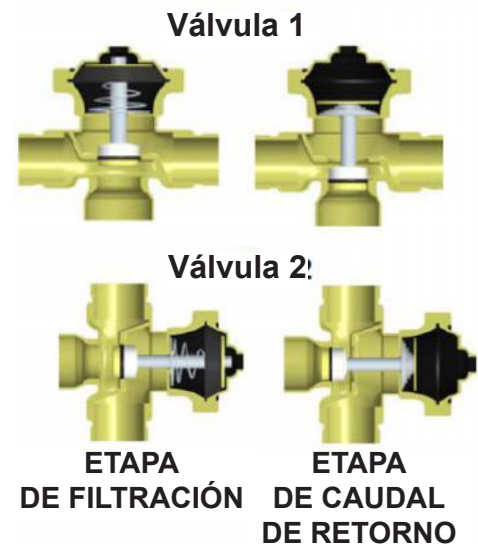
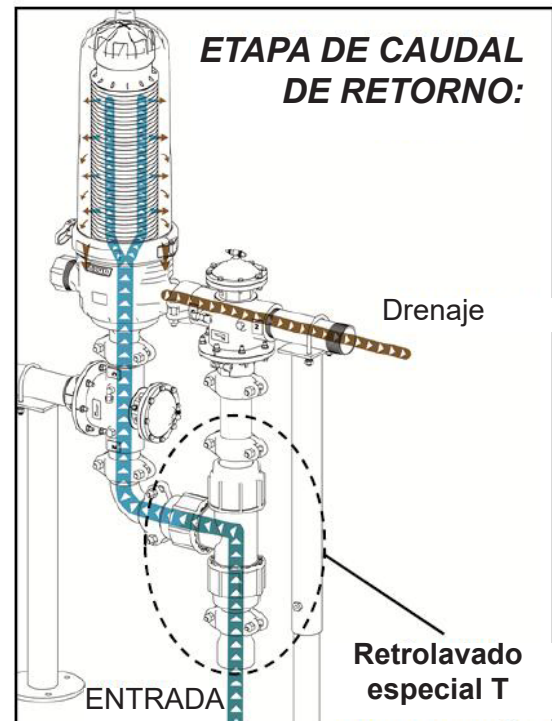

## 5. IDENTIFICACIÓN DEL PRODUCTO

### 5.1 Identificación de la pieza de montaje

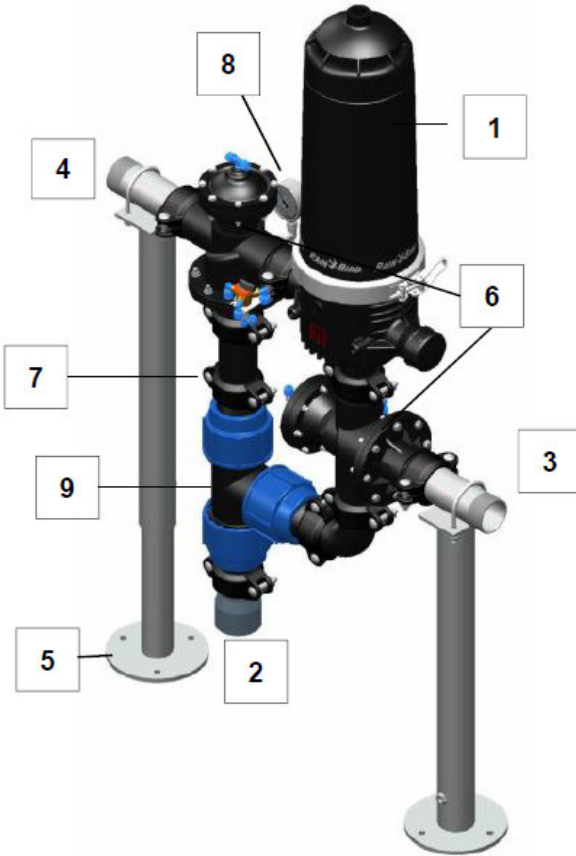

COMPONENTES	
Nº	DESCRIPCIÓN
1	FILTRO DE ANILLAS HDF RAIN BIRD
2	COLECTOR DE ENTRADA - CONEXIÓN ESTRIADA
3	COLECTOR DE SALIDA - CONEXIÓN ESTRIADA
4	COLECTOR DE DRENAJE
5	MÚLTIPLES SOPORTES
6	VÁLVULA HIDRÁULICA DE 3 VÍAS 2"
7	ACOPLAMIENTO VICTAULIC 2"
8	MANÓMETRO 0 - 10 bares / 145 psi
9	FILTRO AUXILIAR 3/4" KIT
10	UNIDADES DE CONTROL

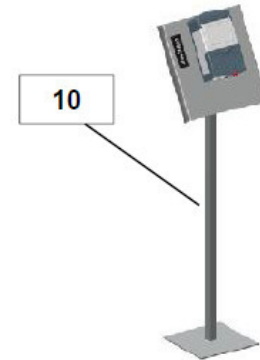

### 5.2 Etiquetado de productos

El equipo se identifica con dos etiquetas, una se coloca en uno de los colectores principales y la otra en los filtros.

Fabricante	<b>RAIN BIRD</b>	
Modelo	<b>ENSAMBLAJE DEL FILTRO DE DISCO HDF 1X2/2G</b>	
Temperatura máx.	Max. Temperatura 140°F - 60°C	Presión máx 145 psi (10 bares)
Año de fabricación	Fecha 2013	Serie XXXXX/001



*La modificación o eliminación de esta etiqueta anula cualquier garantía e impide la identificación del equipo.*

— Presión máx

— Número de serie



### 5.3 Identificación de la parte del filtro



COMPONENTES	
	DESCRIPCIÓN
1	GORRA CORPORAL
2	ABRAZADERA
3	CUERPO
4	ETIQUETA DE CLASIFICACIÓN EN MICRONES
5	CARTUCHO AUTOMÁTICO
6	CUERPO DE LA JUNTA DE SELLADO

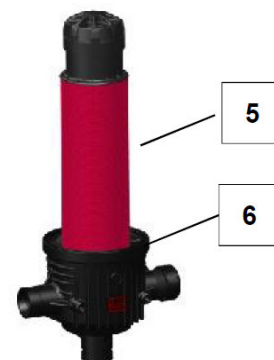

	DESCRIPCIÓN
7	PISTÓN DEL MARCO
8	ANILLAS
9	MARCO DEL CARTUCHO FILTRANTE

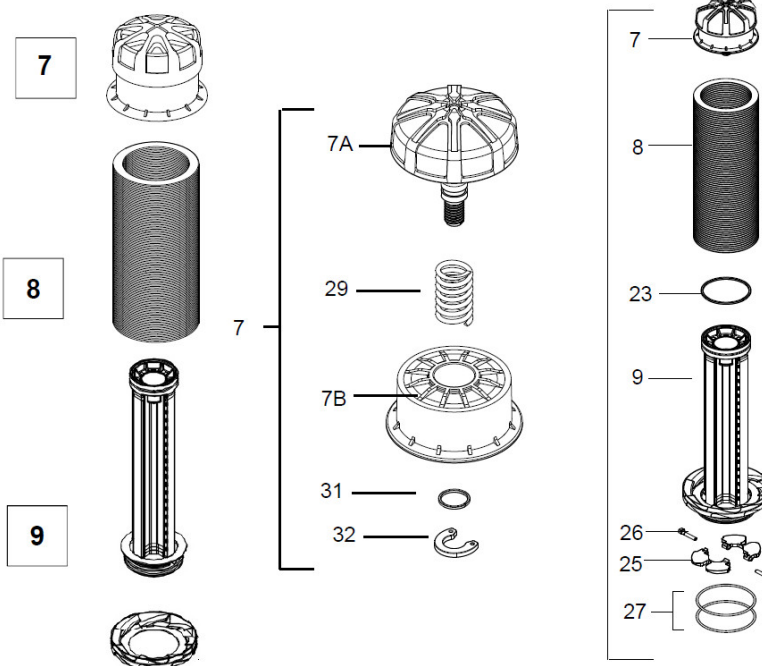

Para solicitar piezas de repuesto, por favor indique el número de serie del conjunto

	DESCRIPCIÓN	VÁLVULAS DE RETENCIÓN CON ACCESORIOS	JUEGO DE JUNTAS DE PISTÓN	MUELLES	KIT DE MANTENIMIENTO	CARTUCHO FILTRANTE MARCO O-RING	MARCO DE LA JUNTA	JUNTA DE PISTÓN
29	MUELLE DE PISTÓN			1	1			
31	JUNTA TÓRICA 13 x 2		2		2			
32	CLIP		1		1	1		
23	JUNTA DE PISTÓN 92,6 x 100 x 4		1		1	1		10
25	VÁLVULA DE RETENCIÓN	1			1			
26	VALVULA DE CONTROL	1			1			
27	MARCO DE LA JUNTA				2	2	10	

## 6. INSTRUCCIONES DE INSTALACIÓN

- La instalación debe ser hecha por **PERSONAL CALIFICADO**.
- La ubicación para la instalación del equipo debe hacerse en tierra firme.
- Debe tener en cuenta el peso del equipo cuando decida usar las eslingas.
- Asegúrese de que la longitud del sistema de elevación es correcta para que el sistema de filtración esté en posición horizontal cuando se levante.
- Asegure el equipo al sistema de elevación para evitar accidentes.
- Siga todas las instrucciones de operación y seguridad para el transporte del equipo.



### 6.1 Paso 1 de instalación:

El equipo del **Sistema de Filtración de Disco HDF 1X2 de Rain Bird** se envía en una caja semi-ensamblada. Por favor, siga los pasos siguientes para una instalación adecuada.

1. Desembale el equipo con cuidado y compruebe que no hay ningún daño evidente.
2. Confirme que todos los parámetros de la instalación se cumplen de acuerdo con los del equipo.
3. Puede modificar la altura del equipo con los soportes ajustables. Una vez que los soportes estén en su lugar, ajusten su altura según sea necesario. Debido a las dimensiones del equipo, la altura de los elementos debe ajustarse de manera que la parte superior del colector de drenaje se coloque a una distancia de 843 mm del suelo. La separación entre los elementos debe ser de 560 mm.
4. Atornille el casquillo de acero inoxidable a las salidas de las válvulas hidráulicas de tres vías. Es muy importante usar sellador en los hilos en las roscas.
5. Ensamblar el equipo, conectando los colectores de entrada, salida y drenaje usando sus conexiones.
6. Instale un manómetro de glicerina de 0-145 psi (0-10) bar para medir la presión que entra en la válvula. Se recomienda usar sellador líquido o LOCTITE 5331, pero no en exceso.
7. Ponga la tapa de 2 pulgadas de NPT en la salida abierta de la base del filtro. La tapa no necesita ser sellada porque está provista de una junta tórica.
8. Coloque el cartucho en la base del filtro. Una vez que esto se haya completado, coloque la tapa en la unidad y cierre la pinza.
9. Revise todas las conexiones del equipo y asegure la base al suelo para evitar la vibración.

Para cerrar el filtro compruebe si hay restos en la junta de la base. Instale cuidadosamente la tapa y cierre la abrazadera del filtro. Para cerrar la abrazadera, coloque el perno en el asiento ranurado y ajuste la palanca, luego sujete el dispositivo antiapertura y enrosque el tornillo de seguridad sin forzarlo.

## 6.2 Ajuste de la altura del equipo

Puede modificar la altura del equipo con los soportes ajustables. Antes de hacerlo, es importante asegurarse de que el equipo está correctamente apoyado por un sistema de elevación. Una vez que esto se ha asegurado, desenrosque los tornillos de los soportes y ajuste la altura con ayuda del sistema de elevación. El equipo debe estar siempre horizontal cuando se posiciona.

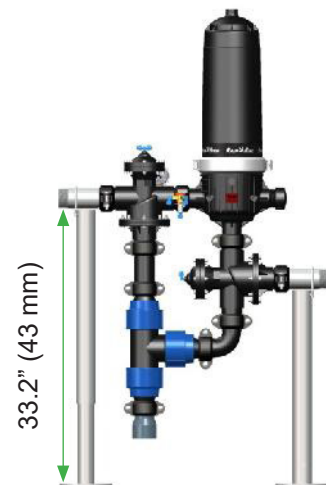

**Verifique que el equipo esté apoyado por el sistema de elevación antes de desenroscar los tornillos M10 de los soportes.**



## 6.3 Asegurando el equipo

Antes de asegurar el equipo al suelo, verifique que el equipo esté nivelado. Asegure el equipo al suelo utilizando los tornillos o pernos del tipo apropiado para el tipo de suelo sobre el que se va a apoyar el equipo. Los tornillos deben colocarse en los agujeros del colector de 10 mm de diámetro.



## 6.4 Conexión de los colectores principales, entrada, salida y drenaje

Las principales conexiones de los colectores (colectores de entrada y salida) están ranuradas. Utilice los accesorios suministrados (según sea necesario) para conectar el equipo al resto del sistema.

El colector de drenaje tiene un acoplamiento ranurado de PVC de fábrica que se pega a un tubo de PVC de 3". Conecte los colectores de entrada, salida y drenaje con sus correspondientes conexiones.

## 7. CONEXIÓN DE LA UNIDAD DE CONTROL

Los microtubos y las uniones están etiquetados según la siguiente nomenclatura:

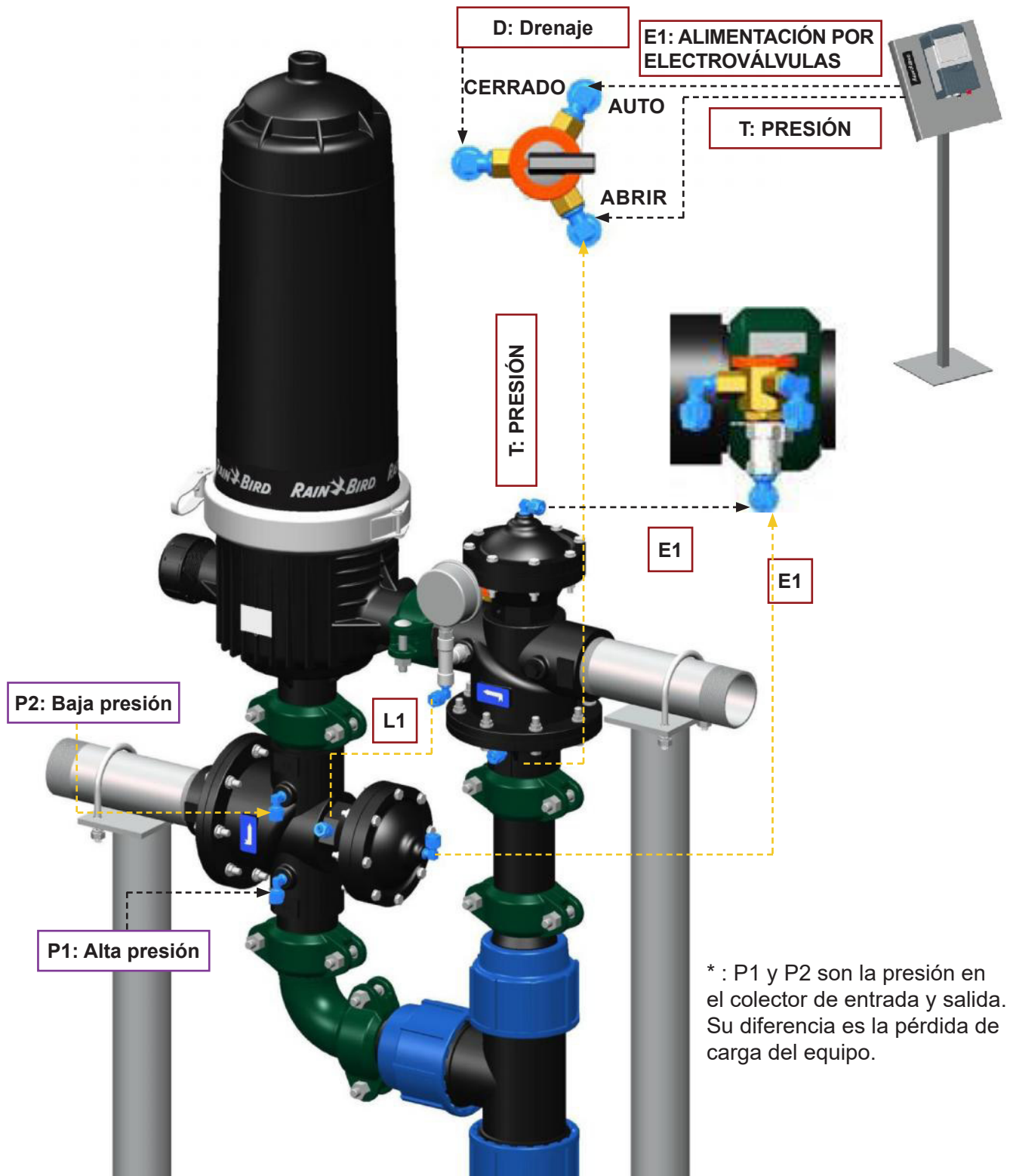

## 8. INSTRUCCIONES DE OPERACIÓN

### 8.1 Antes de empezar



- Antes de operar el equipo, utilice una protección personal adecuada (ropa apropiada, gafas de seguridad, guantes y otros elementos de protección personal).
- Asegúrese de que la velocidad de caudal, la presión, la temperatura y el PH estén permitidos por las especificaciones del equipo (indicadas en los datos técnicos del equipo) antes de la puesta en marcha. No trabaje fuera de las condiciones de trabajo recomendadas.
- Presión del equipo: Asegúrese de que el filtro esté despresurizado antes de abrirlo.
- Asegúrese de que todos los filtros estén bien cerrados para evitar fugas. No olvide cerrar el clip de seguridad de la pinza. Esto evitará que se abra accidentalmente.
- Asegúrese de que la llave del filtro auxiliar se abre **antes de poner en marcha el equipo**
- Recomendamos la instalación de una válvula aguas arriba y aguas abajo para aislar el sistema durante las operaciones de mantenimiento.



1. Coloque el número correcto de discos en cada filtro.
2. Ajústelo hasta que la base del filtro esté recta.
3. Instale la tapa.
4. Cierre la pinza.
5. Compruebe el ajuste de la tapa de cada filtro.
6. La batería del filtro está lista para funcionar.

### 8.2 Puesta en funcionamiento

- Conecte el sistema de bombeo para la entrada de agua.
- Asegúrese de que las condiciones de operación (presión, temperatura, caudal y pH) están de acuerdo con las especificaciones.
- Monitoree la pérdida de carga del equipo.
- Siga las instrucciones del Manual del Controlador del Equipo.

## 9. MANTENIMIENTO

**Mantenimiento del equipo.** Los intervalos de mantenimiento dependen de las condiciones de funcionamiento, las características del agua que se va a filtrar, la duración del funcionamiento, el número de retrolavados y la recuperación de la presión diferencial después de los retrolavados. Rain Bird recomienda que el mantenimiento se realice cada tres meses para los componentes, lo que significa el desmontaje del elemento filtrante. *La frecuencia real debe ser determinada por el usuario* de acuerdo con las características particulares de su instalación.

- **Asegúrese de que el equipo está despresurizado antes de exponer su interior a la atmósfera.**
- **Todo el mantenimiento debe ser realizado por un profesional calificado.**
- **Verifique que el equipo esté apoyado por el sistema de elevación antes de desenroscar los tornillos M10 de los soportes.**



A continuación se presentan algunas recomendaciones generales de mantenimiento:

- Cada vez que encienda el equipo realice una inspección visual.
- No permita que las partículas se sequen en las anillas. Active un retrolavado justo antes de detener el equipo, si no se va a utilizar durante un período prolongado.
- Observa la pérdida de carga del equipo así como su recuperación después de los retrolavados.

### ACCIONES DIARIAS

1. Inspección visual del equipo.
2. Compruebe si hay fugas en el equipo.
3. Compruebe las condiciones de funcionamiento (presión, temperatura, caudal, PH).
4. Evaluación de la pérdida de carga del equipo (P1\* - P2\*).

### ACCIÓN PERIÓDICA

1. Revise el anillo de la base.
2. Compruebe el estado de limpieza de los filtros. Si están muy sucios, limpie las anillas manualmente.
3. Active manualmente un retrolavado para comprobar el funcionamiento de las fases de retrolavado y confirmar que todas las estaciones funcionan correctamente.
4. Revise las juntas.
5. Revise los elementos del pistón.
6. Revise el filtro de admisión de 3/4" pulgadas.
7. Revise el filtro de admisión de 1/4" de pulgada.
8. Mantenimiento de los acoplamientos ranurados.

## 9.1 Inspección de los filtros

- **Equipo de presión:**
- **Asegúrese de que el filtro esté despresurizado antes de abrirlo.**
- **Si es necesario, limpie solo las anillas en una solución ácida.**
- **Si se usa una solución ácida para limpiar las anillas, utilice la protección adecuada (ropa, gafas, guantes, protector facial...) Consulte la hoja de seguridad del producto utilizado.**
- **No toque ninguna parte del filtro con la solución ácida, excepto los discos**



- **No mezcle anillas de diferentes filtros para evitar cambios en el número de anillas por cartucho filtrante.**
- **La colocación incorrecta del cartucho filtrante puede causar roturas.**
- **Compruebe la compatibilidad química entre el lubricante utilizado en la base del elemento filtrante y los materiales del filtro.**



## 9.2 Limpieza manual de las anillas

1. Abra la pinza y quite la tapa.
2. Retire el cartucho filtrante con cuidado.
3. Gire el pistón hasta que se libere; quite el pistón.
4. Quite las anillas.
5. Para ensamblar el cartucho filtrante se procede al revés.
6. Coloque todas las anillas.
7. Enrosque el pistón haciendo una suave presión al mismo tiempo que se gira para su ajuste.
8. Lubrique la junta tórica de la base del cartucho filtrante, con vaselina neutra si es posible.
9. Coloque el cartucho filtrante empujando cuidadosamente hacia abajo
10. Cierre el filtro.

Limpie los discos con agua limpia o una solución ácida si no puede eliminar la suciedad. En cuyo caso se deben seguir las medidas de protección según la hoja de seguridad en relación con el ácido a utilizar.



Extracción de anillas



Instalación de las anillas

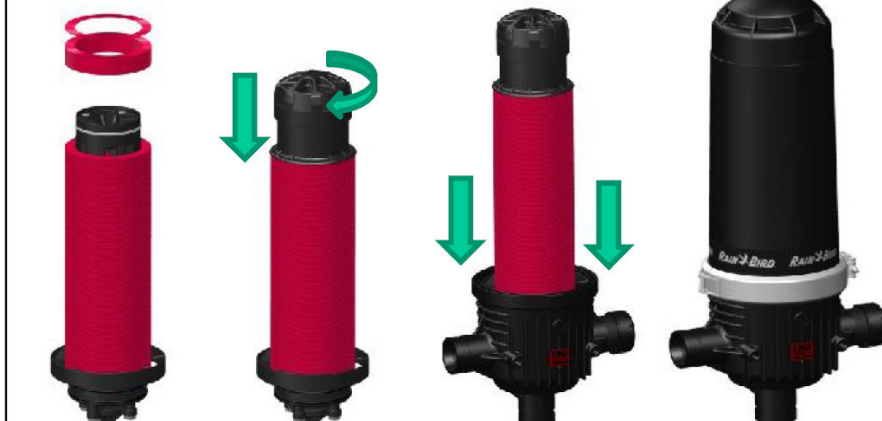

### 9.3 Comprobando las juntas tóricas del cartucho filtrante:

1. Enrosque el pistón del cartucho filtrante con una ligera presión y gire para ajustar.
2. Lubricar el área de las juntas
3. Inserte el cartucho filtrante empujando cuidadosamente en la base del filtro.
4. Vuelva a colocar la tapa y cierre la pinza

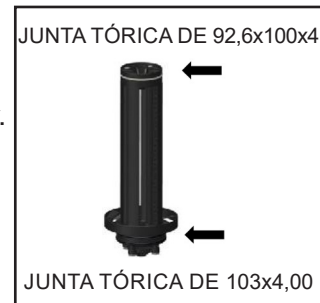

### 9.4 Eliminación del elemento móvil de la base del cartucho filtrante (Clapeta):

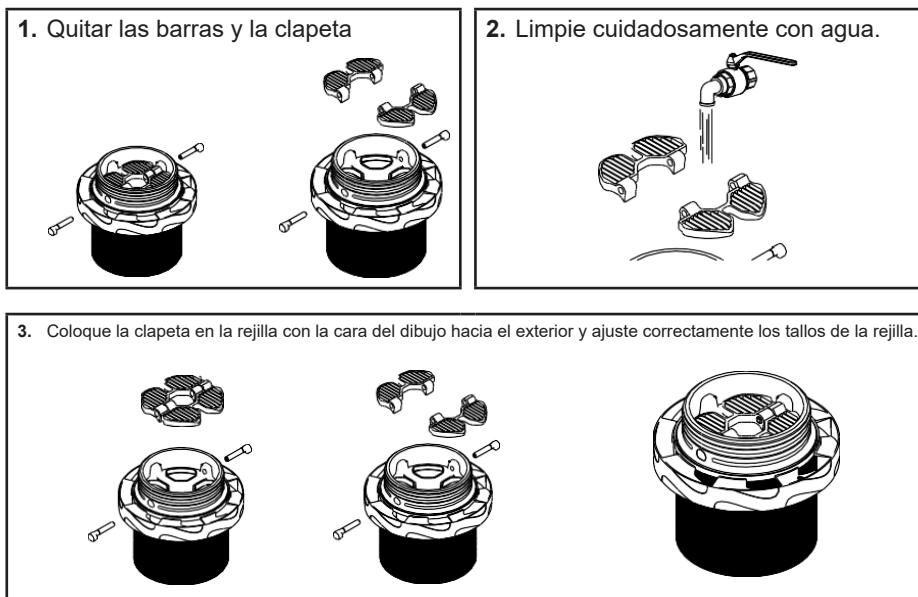

### 9.5 Inspeccionando los elementos del pistón:

1. Quite el anillo del clip con un par de alicates de punta recta insertando las puntas en los agujeros del anillo y abriéndolo. Separe la pieza L de la pieza H.
2. Compruebe la junta tórica alojada en la pieza L. Compruebe el muelle de la pieza A.
3. Aplique lubricante en la varilla roscada de la pieza H.
4. Instale una arandela en el resorte y la otra en la varilla de la pieza H.
5. Instale la pieza L en el eje de la pieza H. Coloque el anillo de sujeción en el eje de la pieza L usando los alicates hasta que se asiente en la ranura de la varilla.

Separe la pieza L de la pieza H.

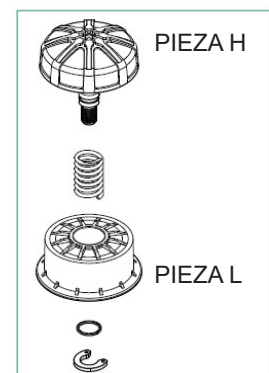
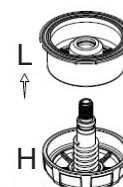

Colocar el pistón en el cartucho filtrante, lubricar la base del cartucho filtrante con un producto químicamente compatible con el material del filtro e insertar el cartucho filtrante; empujándolo cuidadosamente en la base del filtro.

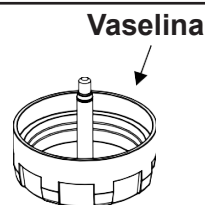



## 9.6 Comprobación de los componentes

Asegúrese de que el equipo esté despresurizado antes de realizar cualquier operación de mantenimiento, en la que el interior del equipo esté expuesto a la atmósfera.



### A. Mantenimiento de los acoplamientos ranurados

- I. Desmonte el acoplamiento ranurado con una llave.
- II. Aplique grasa a la junta de acoplamiento.
- III. Ensamble el acoplamiento.

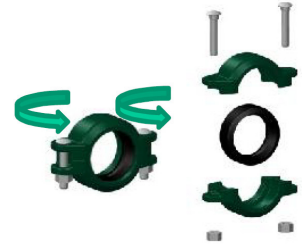

### B. Comprobando los filtros de admisión de 1/4"

- I. Desconecte los microtubos P1 y P2.
- II. Retire los filtros de entrada 1/4" en los colectores de entrada y salida con una llave.
- III. Límpielos.
- IV. Reemplazar el filtro 1/4" de los colectores con una llave, aplicando sellador a las roscas.
- V. Conecte los microtubos de mando P1 y P2 a los codos masculinos de 8 x 1/8".

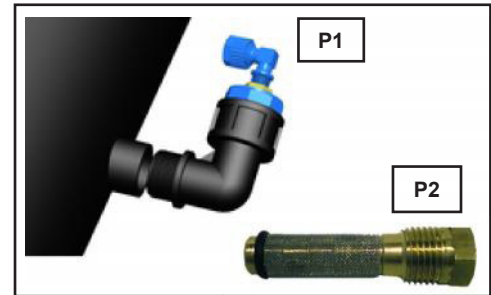

*Aplicar demasiado Sellador o forzar los hilos puede dañarlos*



### C. Comprobando el filtro auxiliar

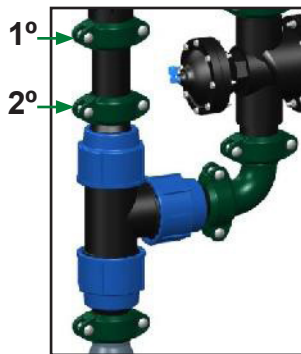

Desenganche el acoplamiento superior y el inferior (clave n. 22)



Desconecte

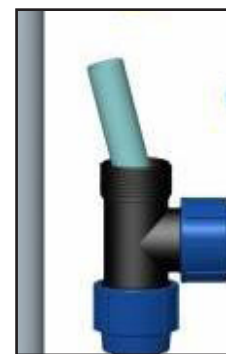

Limpie el cartucho de la placa de acero perforado

## 10. POSIBLES PROBLEMAS Y SOLUCIONES

### NO SE HACEN RETROLAVADOS

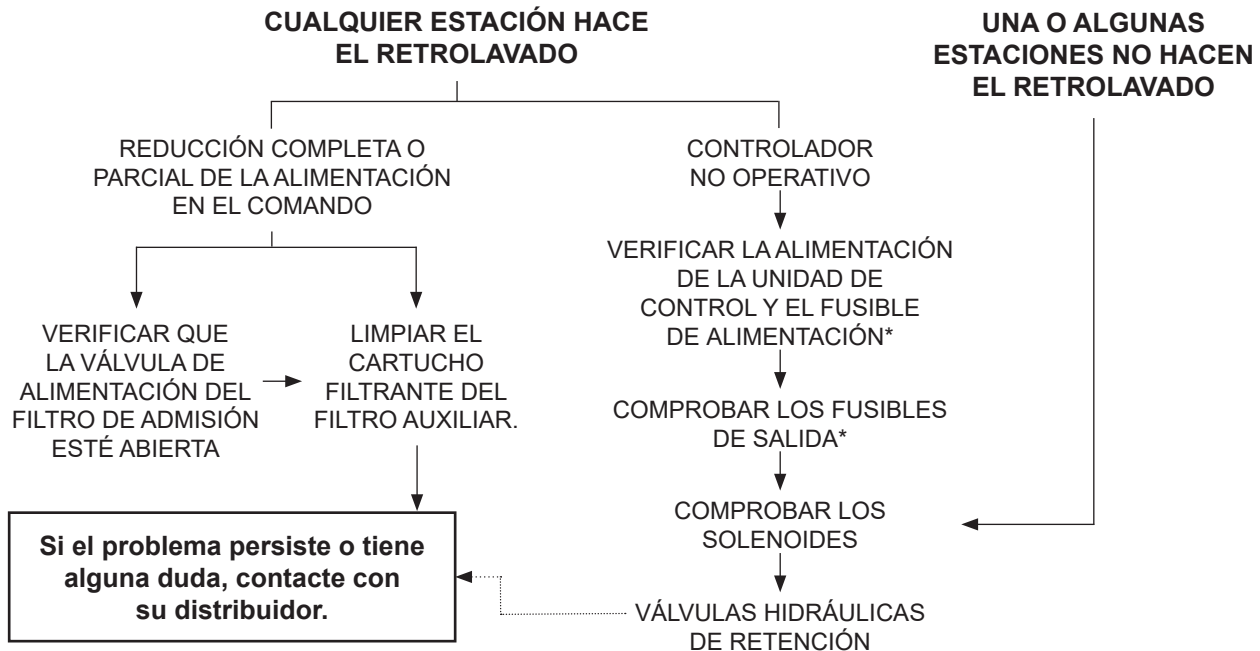

### AGUA EN EL COLECTOR DE DRENAJE

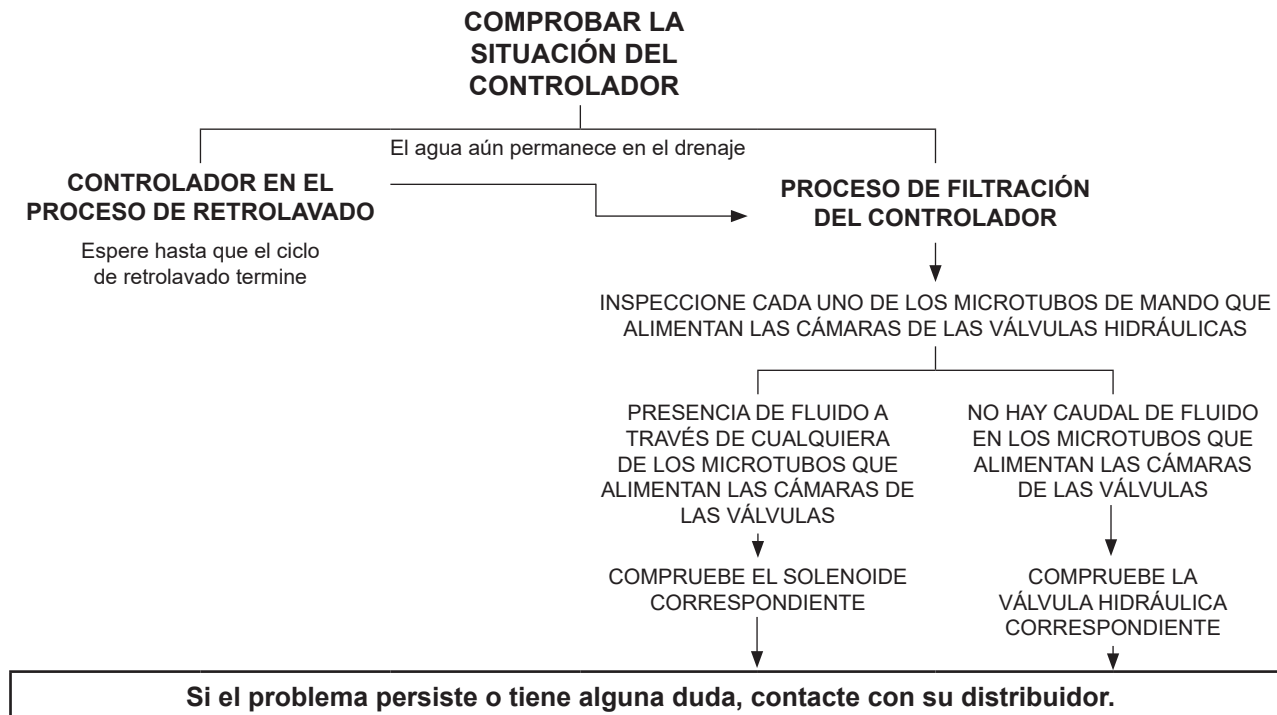

## RETROLAVADOS CONTINUOS O DEMASIADO FRECUENTES

### ACTIVAR UN RETROLAVADO Y COMPROBAR LA PRESIÓN EN EL COLECTOR DE SALIDA

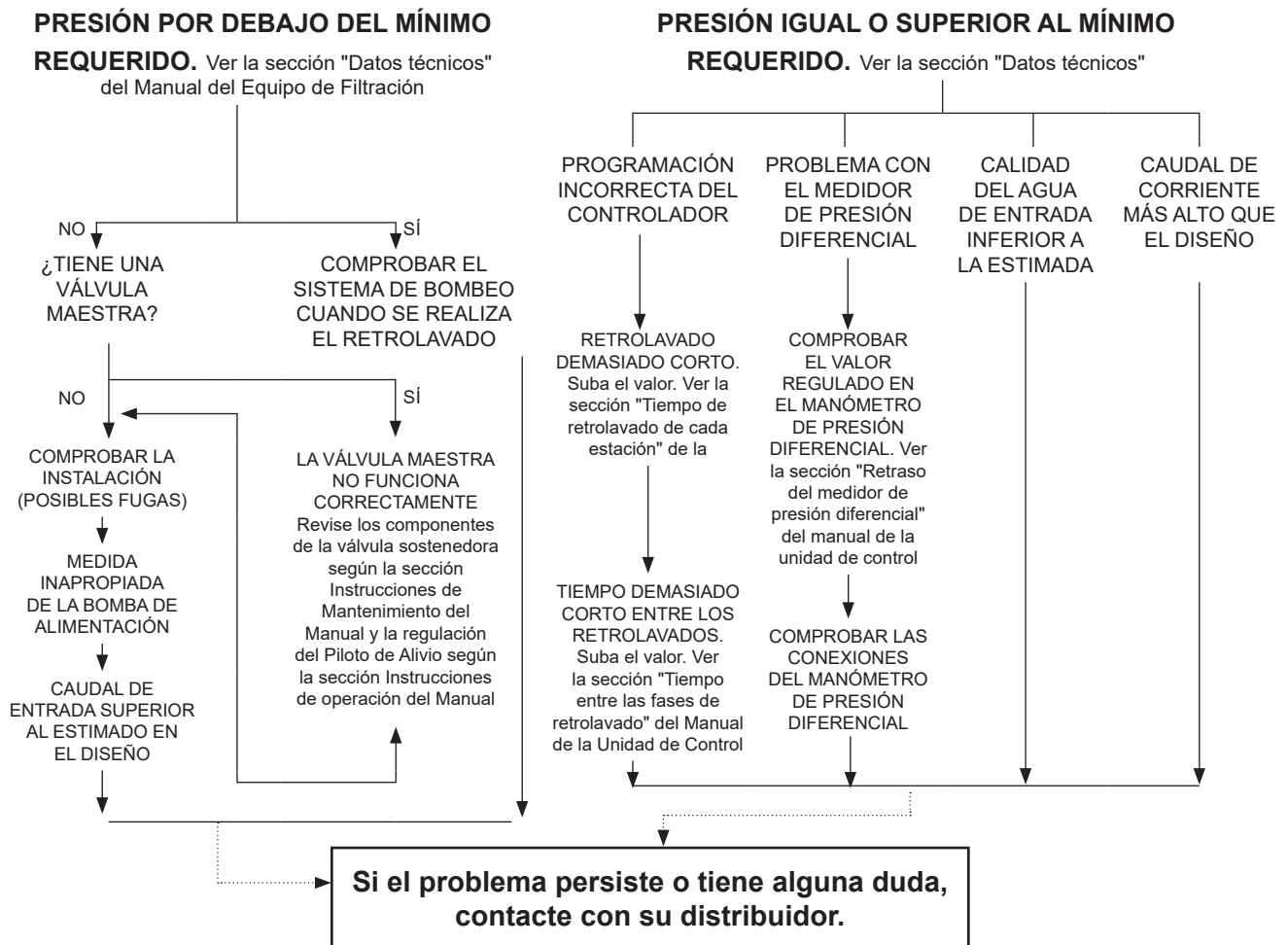

# 11. GARANTÍA

## Política de satisfacción del cliente profesional de los productos de filtración Rain Bird Términos y condiciones

Rain Bird garantiza que sus productos de filtración están libres de defectos de fabricación durante un año a partir de la fecha de puesta en marcha autorizada, pero no más allá de dieciséis meses a partir de la fecha de la factura.

Si la puesta en marcha o mantenimiento no los realiza un representante autorizado de Rain Bird, cuando así se requiera, se anularán estos términos y condiciones.

Siempre que todas las responsabilidades de instalación, puesta en marcha y funcionamiento se hayan ejecutado correctamente, Rain Bird sustituirá o reparará, a su elección, cualquier pieza que se encuentre defectuosa bajo el uso normal recomendado durante este período. Las reparaciones realizadas y las piezas usadas por cuenta de Rain Bird deben tener la autorización por escrito de Rain Bird antes de proceder con las reparaciones. Si así se solicita, Rain Bird puede asesorar sobre la solución de un defecto durante el periodo efectivo de esta Política de satisfacción del cliente. Sin embargo, no se prestará ningún servicio, sustitución o reparación bajo esta Política de satisfacción del cliente mientras el cliente esté incumpliendo cualquier pago adeudado a Rain Bird.

Rain Bird no aceptará responsabilidad por los costes asociados con la retirada, sustitución o reparación de equipos en ubicaciones de difícil acceso y la evaluación se determinará bajo el exclusivo criterio de Rain Bird. Las ubicaciones de difícil acceso incluyen (pero no limitado a ellas) lugares en los que se necesite cualquiera de los siguientes:

- 1) Grúas de más de 15 toneladas
- 2) Buceadores
- 3) Barcazas
- 4) Helicópteros
- 5) Dragados
- 6) Retirada de techos o cualquier otro requisito de construcción/reconstrucción
- 7) Cualquier otro medio o requisito inusual

Ese costo extraordinario será responsabilidad del cliente, independientemente de la razón por la que se haya retirado el equipo del servicio.

Los términos y condiciones de esta Política de satisfacción del cliente no cubren daños, pérdidas o lesiones causadas o resultantes de:

- 1) Uso incorrecto, abuso o falta de mantenimiento rutinario (incluir los procedimientos de preparación para el invierno).
- 2) Bombeo de líquidos que no sean agua fresca, según lo define la Agencia de Protección Medioambiental de EE. UU., a menos que Rain Bird incluya específicamente estos otros líquidos y sus concentraciones.
- 3) Uso de pesticidas (incluidos insecticidas, fungicidas y herbicidas), sin cloro u otros biocidas fuertes.
- 4) Exposición a electrolisis, erosión o abrasión.
- 5) Uso o presencia de gases o productos químicos a menos que estos materiales y sus concentraciones se especifiquen en la oferta de Rain Bird.
- 6) Voltajes de suministro eléctrico por encima o por debajo de los especificados para el correcto funcionamiento de la estación de bombeo.
- 7) Pérdida o inversión de fase eléctrica.
- 8) Uso de alimentación eléctrica diferente de la especificada en la oferta original.
- 9) Suministros eléctricos configurados no WYE como delta abierto, variadores de fase u otras formas de suministros trifásicos desequilibrados.
- 10) Toma de tierra inadecuada o exposición a suministros eléctricos sin disyuntores o protección con fusibles.
- 11) Uso del panel de control como desconexión de servicio.
- 12) Rayos, terremotos, inundaciones, tormentas y otros fenómenos naturales.
- 13) Fallo del sello de estanqueidad de la bomba (a menos que el fallo se produzca durante la puesta en marcha inicial).
- 14) Cualquier daño o pérdida en plantas, equipamientos o aguas subterráneas o lesiones causados por el fallo o uso indebido de un sistema de inyección o concentración inapropiada de productos químicos o nutrientes para plantas introducidos en la estación de bombeo por un sistema de inyección.
- 15) Cualquier fallo de almacenaje de nutrientes o productos químicos o de equipos de contención de vertidos o instalaciones asociadas con la ubicación de la estación de bombeo.

Estos términos y condiciones constituyen la totalidad de la Política de satisfacción del cliente de Rain Bird. Rain Bird no ofrece ninguna otra garantía adicional con respecto al sistema de bombeo o sus componentes. Rain Bird no ofrece ninguna garantía implícita, con respecto a la idoneidad para un propósito particular o la comerciabilidad del sistema de bombeo o sus componentes. En el caso de componentes o sistemas de inyección fabricados por terceros (según se indique en la oferta de la estación de bombeo), Rain Bird no ofrece ninguna garantía y estos elementos están cubiertos exclusivamente, y en la medida que así se establezca, por la garantía de los fabricantes respectivos. Rain Bird no será responsable ante el cliente o cualquier otra persona o entidad por cualquier responsabilidad, pérdida o daño causado o supuestamente causado, directa o indirectamente, por el sistema de filtro o por cualquier sistema de inyección. Rain Bird no será responsable por daños incidentales, consecuentes, colaterales o indirectos o retrasos o pérdida de beneficios o pérdida de uso o cualquier otro daño relacionado con las operaciones del cliente, ni por aquellas causadas por fenómenos naturales. En ningún caso y bajo ninguna circunstancia la responsabilidad de Rain Bird será superior al precio neto de venta para la estación de bombeo de Rain Bird Corporation.

Las leyes relacionadas con las garantías y renunciaciones de garantía varían de unos estados a otros, de unas jurisdicciones a otras, de unas provincias a otras y de unos países a otros y, por tanto, algunas de las limitaciones expresadas anteriormente podrían no serle aplicables.

**RAIN BIRD**

**ENSAMBLAJE  
DEL FILTRO ASSY  
HDF 1X2/2G**

Temperatura máx.  
140°F - 60°C

Presión máx  
145 psi (10 bares)

Fecha 2013

**Serie XXXXX/001**

**Rain Bird Corporation**

Tel. (520) 741-6100

Fax: (520) 741-6191

Correo electrónico: [Filters@Rain Bird.com](mailto:Filters@RainBird.com)

<http://www.RainBird.com>