

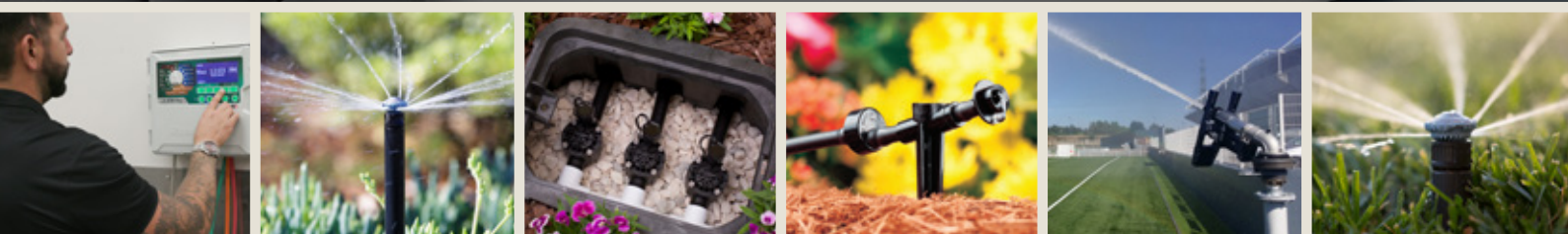

## Produits d'arrosage automatique des espaces verts Catalogue international 2021



L'utilisation Intelligente de l'Eau™



## Ensemble, nous pouvons changer les choses

Chez Rain Bird, nous pensons qu'économiser l'eau est une responsabilité qui incombe à chacun d'entre nous. En installant des systèmes plus performants et en montrant à nos clients comment les utiliser efficacement, notre industrie peut contribuer de manière décisive à l'effort de préservation des ressources en eau. En unissant nos compétences et nos efforts, nous pouvons vraiment changer les choses.

Vous trouverez sur le site « 25 idées de Rain Bird » une série de conseils et d'astuces issues de la longue expérience de notre entreprise, présente depuis plus de 80 ans sur le secteur de l'irrigation. Ces solutions sont disponibles sur le site [25ways.rainbird.com](http://25ways.rainbird.com). Chacun peut les utiliser librement et les décliner dans différentes configurations, afin d'améliorer l'efficacité de l'arrosage.

## Les conseils d'économie d'eau de Rain Bird

Retrouvez sur le site [25ways.rainbird.com](http://25ways.rainbird.com) notre liste complète de conseils et procédés d'économie d'eau dans chacune des catégories suivantes.



Amélioration de votre système existant



Comment déterminer les heures propices à l'arrosage



Éviter l'arrosage excessif



Utiliser des produits adaptés

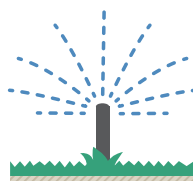

Assurer une diffusion précise de l'arrosage



Renouveler vos espaces verts

## Une technologie d'arrosage visant à économiser l'eau adaptée à toutes les applications

Concevoir et installer des solutions d'irrigation Rain Bird complètes, c'est faire le choix d'un système plus efficace que vous conserverez pendant de nombreuses années. Quels que soient vos besoins en arrosage, Rain Bird vous offre des solutions économes en eau adaptées à toutes les applications de votre prochain projet paysager.



Tuyères  
Page 8



Sondes et compteurs  
Page 77



Tuyères et buses  
rotatives  
Page 15



Gestion centralisée  
Page 83

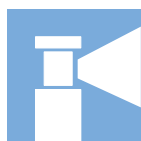

Arroseurs  
Page 30



Arrosage goutte-  
à-goutte  
Page 95



Vannes  
Page 50



Filtration  
Page 133



Programmateurs  
Page 63



Ressources  
Page 140

*Tous les modèles ne sont pas répertoriés. Tous les modèles ne sont pas disponibles sur tous les marchés. Consultez votre tarif public ou contactez votre représentant commercial Rain Bird pour connaître les disponibilités locales de chaque modèle.*

## Anatomie d'un système résidentiel économe en eau\*

Ce guide de conception met en valeur les produits et la technologie Rain Bird permettant de conserver une végétation en bonne santé en utilisant moins d'eau.

### Tuyères

Régulateur de pression incorporée

Buses à haut rendement

Dispositifs à clapet anti-vidange Seal-A-Matic™ (SAM)

Tuyères pour eau non potable

p. 8



### Programmateurs et sondes

Programmateurs automatiques avec

Technologies de programmeur intelligent

Dispositifs d'arrêt automatique

p. 63



### Arrosage goutte-à-goutte

Dispositifs d'arrosage au plus près des racines des plantes

p. 95

\*Les déclarations d'économie d'eau dépendent d'une conception, installation et maintenance correctes des produits d'arrosage. Les économies d'eau réalisées varient d'un utilisateur à l'autre selon les conditions météorologiques, le système d'arrosage, les conditions du site et les pratiques d'irrigation précédentes.



### Arroseurs

- Régulation de pression incorporé
- Buses à haut rendement
- Dispositifs à clapet anti-vidange

p. 30



### Buses rotatives

p. 17



### Vannes

p. 50

## Anatomie d'un système commercial économe en eau\*

Ce guide de conception commerciale met en valeur les produits et la technologie Rain Bird permettant de conserver une végétation en bonne santé en utilisant moins d'eau.

### Tuyères

Régulateur de pression incorporée

Buses à haut rendement

Dispositifs à clapet anti-vidange Seal-A-Matic™ (SAM)

Tuyères pour eau non potable

p. 8

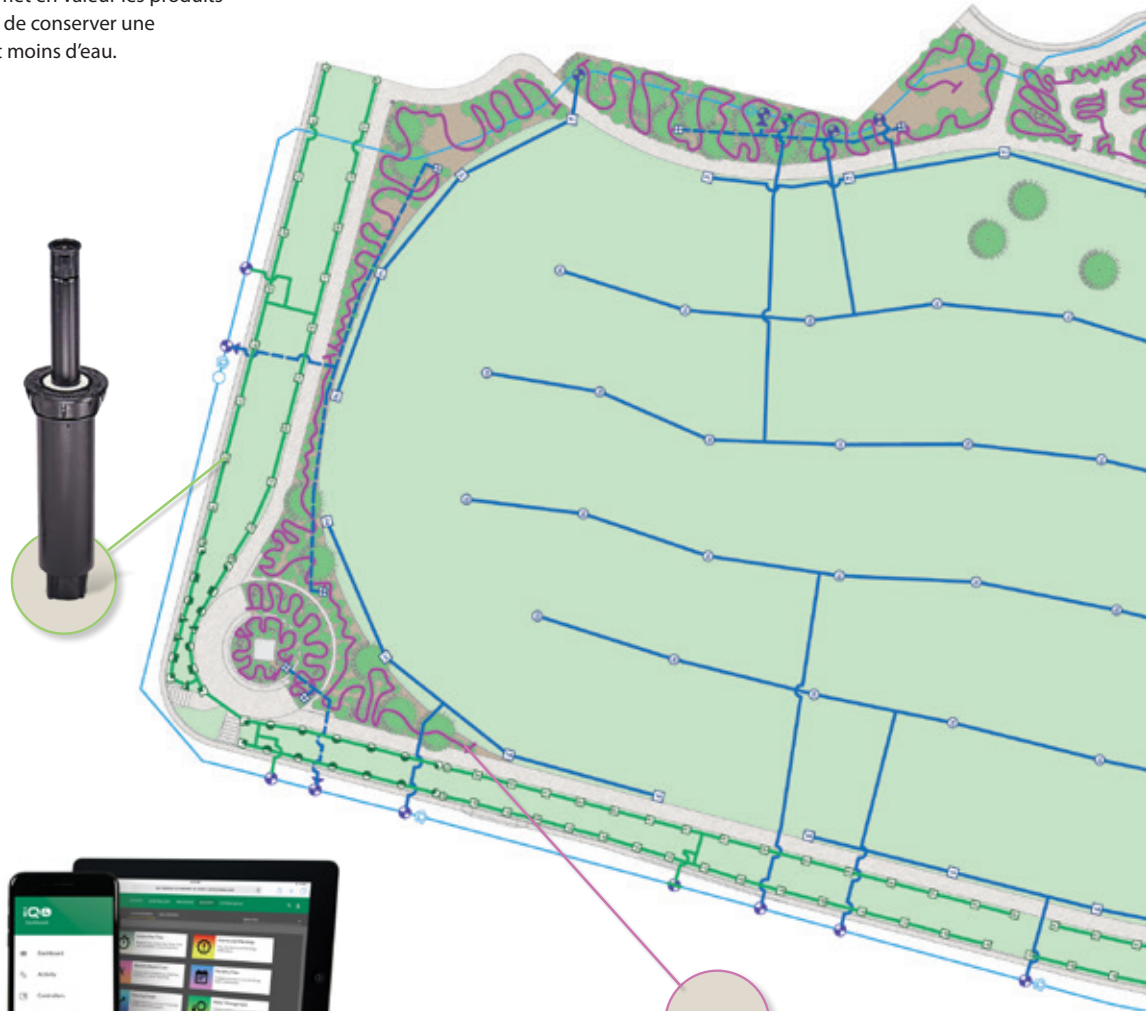

### Systèmes de gestion centralisée

Cycle d'arrosage basé sur l'ET

Gestion du débit

Surveillance du débit/détection des fuites Cycle + Soak™

p. 83



### Arrosage goutte-à-goutte

Dispositifs d'arrosage au plus près des racines des plantes

p. 95

*\*Les déclarations d'économie d'eau dépendent d'une conception, installation et maintenance correctes des produits d'arrosage. Les économies d'eau réalisées varient d'un utilisateur à l'autre selon les conditions météorologiques, le système d'arrosage, les conditions du site et les pratiques d'irrigation précédentes.*



### Goutteurs en ligne enterrés

p. 95



### Vannes

p. 50



### Arroseurs

Régulateur de pression incorporée

Buses à haut rendement

Dispositifs à clapet anti-vidange

Résistance au vandalisme

p. 30



### Programmateurs et sondes

Programmateurs automatiques avec fonctions d'économie d'eau

Dispositifs d'arrêt automatique

p. 63



## Tuyères

### Produits principaux

	1802, 1804, 1806	1812	1800 SAM	1800 SAM-PRS	US-400	Gicleurs 1300/ 1400	PA-80 PA-85	RD-04, RD-06	RD1800 SAM- PRS-F	RD1800 SAM- PRS-45-F
Applications principales										
Espaces verts	●		●	●	●			●	●	●
Pentes			●	●	●				●	●
Couvre-sols/arbustes	●	●	●	●	●	●	●	●	●	●
Systèmes haute pression				●		●	●	●	●	●
Systèmes basse pression	●	●			●	●	●	●		
Zones de vent fort	●	●	●	●	●	●	●	●	●	●
Eau non potable							●	●	●	●
Risque de vandalisme/dégradation									●	●
Eaux sales								●	●	●



### Conseils d'économie d'eau

- Le régulateur breveté intégré maintient une pression de fonctionnement optimale et limite les pertes d'eau de plus de 70 % en cas de retrait ou d'endommagement d'une buse. Il élimine également le gaspillage de l'eau en supprimant le phénomène de brumisation dû à une trop forte pression.
- Économisez l'eau, arrêtez les écoulements aux points bas et réduisez les coups de bélier en empêchant l'eau de s'écouler hors des tuyaux à la fin de l'arrosage avec des tuyères de la série 1800/RD1800 équipées d'un clapet anti-vidange SAM (Seal-A-Matic™).
- La technologie Flow Shield exclusive, disponible dans la série RD1800, réduit jusqu'à 90 % les pertes d'eau lors du retrait d'une buse, éliminant ainsi les écoulements inacceptables synonymes de coûts.



## Série UNI-Spray™

Tuyères compactes et fiables pour une grande variété d'applications

### Caractéristiques

- Grâce à leur couvercle profilé, les tuyères UNI-Spray sont quasiment invisibles une fois installées
- Leur fabrication en matériaux durables dont l'acier inoxydable, qui résiste à la corrosion, leur assure une grande longévité, même à de hautes pressions ou en conditions extrêmes
- Un joint racler actionné par pression évite un écoulement excessif et un gaspillage d'eau tout en empêchant l'introduction de débris lors de la rétractation
- Composé de deux pièces, le mécanisme à cliquet offre une excellente durabilité
- Garantie fabricant de trois ans

### Plage de fonctionnement

- Espacement : 0,8 à 7,3 m\*\*
- Pression : 1,0 à 4,8 bar

### Spécifications

- Passage de l'eau : 0 à 0,75 bar ou plus ; 0,04 m<sup>3</sup>/h ; 0,60 l/m dans les autres cas

### Modèles\*

Sélection des modèles affichés. Consultez votre tarif public pour connaître l'ensemble des disponibilités.

- US400 : hauteur de soulèvement de 10 cm, corps uniquement
- US410 : hauteur de soulèvement de 10 cm avec VAN-10
- US412 : hauteur de soulèvement de 10 cm avec VAN-12
- US415 : hauteur de soulèvement de 10 cm avec VAN-15
- US418 : hauteur de soulèvement de 10 cm avec VAN-18

### Modèles pré-équipés de buses à haut rendement\*

- US408HE : hauteur de soulèvement de 10 cm avec HE-VAN-8
- US410HE : hauteur de soulèvement de 10 cm avec HE-VAN-10
- US412HE : hauteur de soulèvement de 10 cm avec HE-VAN-12
- US415HE : hauteur de soulèvement de 10 cm avec HE-VAN-15

\* La tuyère UNI-Spray est compatible avec toutes les buses Rain Bird



Buses à secteur variable  
haute performance  
(2,4 m, 3,0 m, 3,7 m ou 4,6 m)  
sont disponibles  
pré-installées

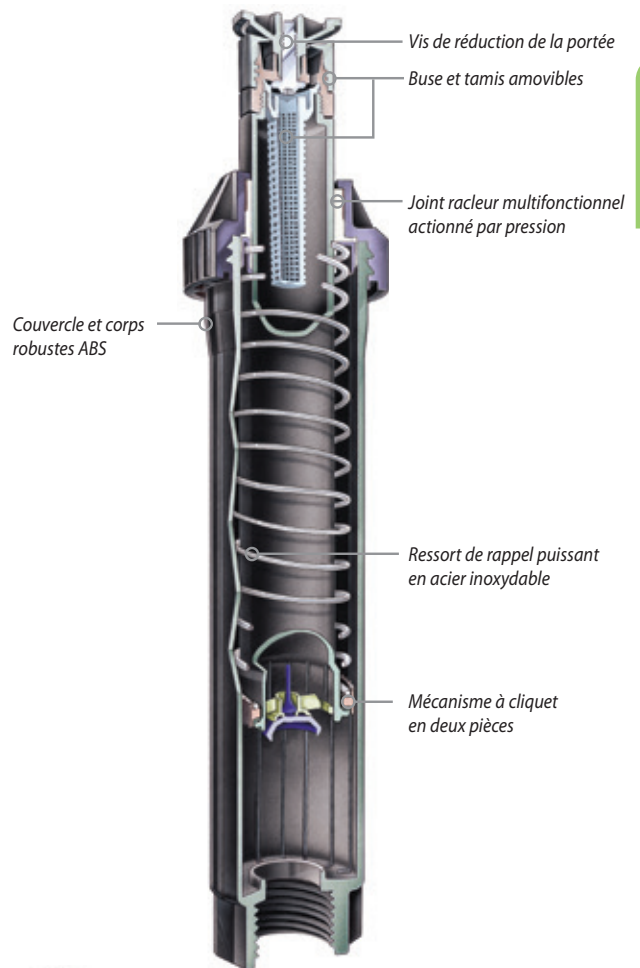

UNI-Spray™

### Comment commander

#### US - 4 - 10HE

Série de buses  
Buse HE-VAN  
Buse R-VAN18

Corps  
10,2 cm (4")

Modèle  
UNI-Spray

## Série 1800®

La tuyère d'arrosage n° 1 dans le monde entier

### Caractéristiques

- Le joint racleur moulé dans le couvercle offre une résistance incomparable au colmatage, à la pression et aux agressions extérieures
- Fabriqué dans un plastique éprouvé résistant aux UV et doté de pièces en acier inoxydable, garantissant une longue durée de vie du produit
- Rinçage automatique et précis lors de la rétraction de la tige, éliminant les débris et assurant une rétraction sans soucis dans tous les types de sols
- Composé de deux pièces, le mécanisme à cliquet offre une excellente durabilité
- Garantie commerciale de cinq ans

### Plage de fonctionnement

- Espacement : 0,8 à 7,3 m\*\*
- Pression : 1,0 à 4,8 bar

### Spécifications

- Passage de l'eau : 0 à 0,6 bar ou plus ; 20 l/h dans les autres cas

### Dimensions/modèles

**Sélection des modèles affichés. Consultez votre tarif public pour connaître l'ensemble des disponibilités.**

- Entrée fileté femelle NPT de 13 mm
- Modèles et hauteur :
  - 1802 : hauteur du corps 10 cm ; hauteur de soulèvement 5 cm
  - 1804 : hauteur du corps 15 cm ; hauteur de soulèvement 10 cm
  - 1806 : hauteur du corps 23 cm ; hauteur de soulèvement 15 cm
  - 1812 : hauteur du corps 40 cm ; hauteur de soulèvement 30 cm
- Diamètre de surface exposée : 5,7 cm

\* Les unités 1806 et 1812-SAM, SAMPRS et SAM-PRS-45 ne disposent pas d'une entrée latérale

\*\* 0,8 à 4,6 m avec buses de tuyères Rain Bird (séries SQ, U, HE-VAN) ;  
2,4 à 7,3 m avec buses rotatives Rain Bird (R-VAN)

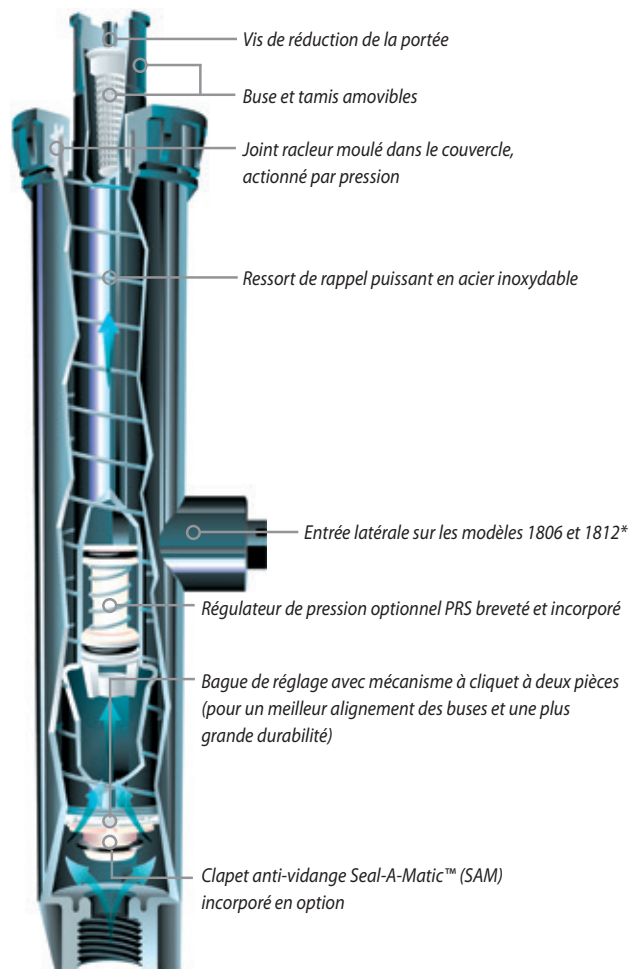

Série 1800



### Comment commander

#### 1804 SAM-PRS

##### Option

- SAM : clapet anti-vidange Seal-A-Matic™
- PRS : régulateur de pression (2,1 bar)
- P45 : régulateur de pression (3,1 bar)

##### Hauteur de soulèvement

- 1802 : hauteur de soulèvement de 5 cm
- 1804 : hauteur de soulèvement de 10 cm
- 1806 : hauteur de soulèvement de 15 cm
- 1812 : hauteur de soulèvement de 30 cm

##### Modèle

Tuyères série 1800

## Séries 1800®-SAM, 1800®-PRS, 1800®-P45, 1800®-SAM-PRS, 1800®-SAM-P45

10,2 cm, 15,2 cm, 30,5 cm

### Caractéristiques

- **Série 1800® SAM :** clapet anti-vidange Seal-A-Matic™ (SAM) intégré. Plus besoin d'installer des clapets anti-vidange sous la tuyère. Retient l'eau dans les conduites secondaires, même en cas de variation de niveau allant jusqu'à 4,2 m, ce qui limite l'usure des pièces en minimisant les coups de bélier au démarrage.
- **Série 1800® PRS :** maintient une pression de sortie constante à 2,1 bar. Le régulateur de pression PRS incorporé à la tige simplifie la conception du système. Élimination du phénomène de brumisation en cas de trop forte pression. Permet d'économiser du temps et de l'argent.
- **Série 1800®-P45 :** maintient une pression de sortie constante à 3,1 bar. Le régulateur de pression P45 incorporé à la tige simplifie la conception du système. Élimination du phénomène de brumisation en cas de trop forte pression. Permet d'économiser du temps et de l'argent.
- **Série 1800® SAM PRS :** offre toutes les fonctions SAM et PRS de la série 1800. Répond aux exigences de toutes les zones d'arrosage, quelles que soient les variations d'altitude ou de pression de l'eau.
- **Série 1800® SAM-P45 :** offre toutes les fonctions des modèles SAM et PRS de la série 1800. Maintient une pression de sortie constante de 3,1 bar, même en cas de pressions d'entrée variables. Garantit une performance maximale des tuyères et buses, même avec des pressions d'entrée variables. Maintient une pression constante indépendamment des buses utilisées.

### Caractéristiques

- 10,2 cm, 15,2 cm, 30,5 cm
- Capacité du modèle SAM : maintient une colonne d'eau de 4,2 m maximum ; 0,4 bar
- Les modèles PRS et P45 régulent la pression de la buse à une moyenne de 2,1 bar ou 3,1 bar, avec une pression d'entrée pouvant atteindre 4,8 bar
- Passage de l'eau : 0 à 0,6 bar ou plus ; 0,02 m³/h ; 0,36 l/m dans les autres cas
- Installation : entrée latérale ou inférieure
- L'entrée latérale n'est pas recommandée dans les climats froids
- Garantie commerciale de cinq ans

### Modèles 1800®-SAM

- 1804-SAM : hauteur de soulèvement de 10 cm
- 1806-SAM : hauteur de soulèvement de 15 cm
- 1812-SAM : hauteur de soulèvement de 30 cm

### Modèles 1800®-PRS

- 1804 PRS : hauteur de soulèvement de 10 cm
- 1806 PRS : hauteur de soulèvement de 15 cm
- 1812 PRS : hauteur de soulèvement de 30 cm

### Modèles 1800®-P45

- 1804 P45 : hauteur de soulèvement de 10 cm
- 1806 P45 : hauteur de soulèvement de 15 cm
- 1812 P45 : hauteur de soulèvement de 30 cm

### Modèles 1800®-SAM-PRS

- 1804-SAM-PRS : hauteur de soulèvement de 10 cm
- 1806-SAM-PRS : hauteur de soulèvement de 15 cm
- 1812-SAM-PRS : hauteur de soulèvement de 30 cm

### Modèles 1800® SAM-P45

- 1804-SAM-P45 : hauteur de soulèvement de 10 cm
- 1806-SAM-P45 : hauteur de soulèvement de 15 cm
- 1812-SAM-P45 : hauteur de soulèvement de 30 cm

### Plage de fonctionnement

- Espacement : 0,8 à 7,3 m\*
- Pression : 1,0 à 4,8 bar



1800-SAM



1800-PRS



1800-PRS-45



1800-SAM-PRS

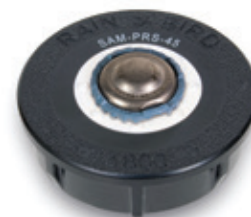

1800-SAM-P45



Si utilisation des tuyères de régulation de la pression de 2,1 et 3,1 bar

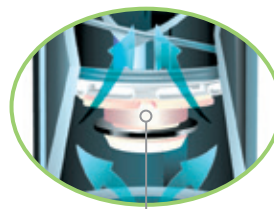

Le clapet anti-vidange Seal-A-Matic intégré empêche le drainage au point bas, ce qui est idéal pour une utilisation en cas d'altitude variable

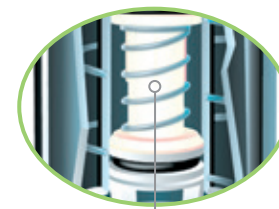

Le régulateur de pression breveté incorporé compense les pressions élevées ou variables de l'eau afin de garantir une performance optimale

\* 0,8 à 5,5 m avec buses de tuyères Rain Bird (séries SQ, MPR, VAN, HE-VAN, U) ; 2,4 à 7,3 m avec buses rotatives Rain Bird (R-VAN)

## Tuyères de la série RD1800™

Une conception robuste pour des applications difficiles

### Caractéristiques

- Le joint racler à trois balais breveté équilibre avec précision le rinçage, le débit et la protection contre les débris afin d'optimiser la performance et la durée de vie lors du soulèvement et de la rétraction. Un rinçage de précision lors du soulèvement et de la rétraction évacue les débris et assure la rétraction effective de la tige, quel que soit le type de sols.
- Des poches à débris spéciales retiennent les éléments de colmatage et les extraient du circuit afin d'éviter tout risque de dégâts à long terme. Pièces mises au point pour résister à la corrosion en présence d'eau recyclée traitée contenant du chlore.
- Série RD1800™ SAM PRS** : offre toutes les fonctions SAM et PRS de la série RD1800. Répond aux exigences de toutes les zones d'arrosage, quelles que soient les variations d'altitude ou de pression de l'eau.
- Série RD1800™ SAM P45** : offre toutes les fonctions des modèles SAM et P45 de la série RD1800. Garantit une performance maximale des tuyères et buses, même avec des pressions d'entrée variables. Recommandé pour une utilisation avec des buses rotatives (R-VAN).
- Série RD1800™ Flow-Shield™** : Produit un jet d'eau vertical bas débit visible à au moins 61 m lorsqu'une buse a été retirée.
- Tuyères série RD1800™ pour eau non potable** : Peut remplacer les capuchons clipsables et les couvercles violets moulés. Utilisation de textes d'avertissement explicites en anglais, « DO NOT DRINK », et espagnol, « NO BEBA », (eau non potable) et du symbole international désignant l'eau non potable.

### Plage de fonctionnement

- Espacement : 0,8 à 7,3 m
- Pression : 1,0 à 6,9 bar

### Spécifications

- 10,2 cm ; 15,2 cm ; 30,5 cm
- Capacité du SAM : maintient une colonne d'eau de 4,2 m maximum ; 0,3 bar
- Passage de l'eau : Modèles SAM : 0 à 1,0 bar ou plus ; 0,1 m<sup>3</sup>/h ; 0,03 l/s dans les autres cas  
Tous les autres modèles : 0 à 0,7 bar ou plus ; 0,1 m<sup>3</sup>/h ; 0,03 l/s dans les autres cas
- Les modèles SAM-PRS régulent la pression de la buse à une moyenne de 2,1 bar, avec une pression d'entrée pouvant atteindre 6,9 bar
- Les modèles SAM-P45 régulent la pression de la buse à une moyenne de 3,1 bar, avec une pression d'entrée pouvant atteindre 6,9 bar
- Garantie commerciale de cinq ans

### Dimensions

- Entrée fileté femelle NPT 1/2"

### Modèles

10 cm	15 cm	30 cm
RD04	—	—
RD04-NP	—	—
RD04-S-P-30-NP	RD06-S-P-30-NP	RD12-S-P-30-NP
RD04-S-P-30-F	RD06-S-P-30-F	RD12-S-P-30-F
RD04-S-P-30-F-NP	RD06-S-P-30-F-NP	RD12-S-P-30-F-NP
RD04-S-P-45-NP	RD06-S-P-45-NP	RD12-S-P-45-NP
RD04-S-P-45-F	RD06-S-P-45-F	RD12-S-P-45-F
RD04-S-P-45-F-NP	RD06-S-P-45-F-NP	RD12-S-P-45-F-NP



Série RD1800



Si utilisation des tuyères de régulation de la pression de 2,1 et 3,1 bar



Couvercle standard



Couvercle eau non potable

### Comment commander

#### RD-XX - X - Buse

**Buse**  
Voir les spécifications des buses des séries R-VAN, U, MPR, VAN, HE-VAN et SQ pour plus d'informations.

**Caractéristiques optionnelles**  
S : Clapet anti-vidange Seal-A-Matic™  
P30 : régulateur de pression incorporée à 2,1 bar (30 psi)  
P45 : régulateur de pression incorporée à 3,1 bar (45 psi)  
F : Technologie Flow-Shield™  
NP : indication de l'utilisation d'eau non potable sur le couvercle

#### Modèle

RD-04 : hauteur de soulèvement de 10 cm  
RD-06 : hauteur de soulèvement de 15 cm  
RD-12 : hauteur de soulèvement de 30,5 cm

#### Remarques :

Commander les arroseurs et les buses séparément.

### Couvercle NP 1800®

Couvercle pour tuyère d'eau non potable 1800

#### Caractéristiques

- Conçu pour une excellente tenue sur les tuyères de la série 1800
- Couverture en plastique violet pour une identification facile de l'alimentation en eau non potable
- Avertissement « Do Not Drink » indiqué en anglais et en espagnol
- Se clipse sur tous les couvercles des tuyères de la série 1800®

#### Modèle

- 1800-NP



1800-NP

### PA

Adaptateur en plastique pour arbustes

#### Caractéristiques

- Adaptateur pour buses Rain Bird pour une utilisation avec des allonges à filetage NPT 1/2" (15/21)
- Compatible avec le tamis de filtration de protection de la série 1800 sans colmatage (fourni avec la buse) et les tamis de la série PCS
- Structure en plastique durable et résistante à la corrosion
- Adaptateur pour arbustes en plastique pour eau non potable

#### Spécifications

- Entrées taraudées 1/2" (15/21)
- Les filetages supérieurs fins sont compatibles avec toutes les buses Rain Bird

#### Modèle

- PA-8S
- PA-8S-NP



PA-8S

PA-8S-NP

### PA-80

Adaptateur en plastique

#### Caractéristiques

- Adaptateur pour tuyères Rain Bird pour une utilisation avec des gicleurs ou buses à filetage NPT 1/2" (15/21)
- Structure thermoplastique solide et résistante aux UV
- Facile à installer. Aucun outil requis

#### Dimensions

- Hauteur : 3,8 cm ; 2,0 cm au-dessus de 1 800

#### Modèle

- PA-80



PA-80

### 1800®-EXT

Extension en plastique

#### Caractéristiques

- Structure thermoplastique résistante aux UV pour une longue durabilité
- Compatible avec toutes les tuyères et buses Rain Bird. Exception : ne peut pas être utilisée avec les gicleurs

#### Modèle

- 1800-EXT



1800-EXT

### PA-8S-PRS et PA-8S-P45

Adaptateur pour arbustes avec régulation de pression 30 et 45 psi

#### Caractéristiques

- Adaptateur pour buses pour une utilisation avec des allonges à filetage NPT 1/2" (15/21)
- Régulateur de pression PRS breveté incorporé. Aucune pièce à installer sur site. Permet d'économiser du temps et de l'argent
  - Maintient une pression constante de 2,1 bar ou 3,1 bar
  - Limite les pertes d'eau jusqu'à 70 % si la buse est retirée ou endommagée. Permet d'économiser de l'eau et de l'argent. Réduit l'engagement de la responsabilité. Recommandé pour les zones sujettes au vandalisme
- Compatible avec toutes les buses en plastique Rain Bird
- Structure thermoplastique solide résistante aux UV

#### Plage de fonctionnement

- Pression : 1,0 à 4,8 bar
- Débit : 0,05 à 0,91 m<sup>3</sup>/h ; 0,06 à 15,0 l/m

#### Spécifications

- Entrée fileté femelle 1/2"
- Les filetages supérieurs fins sont compatibles avec toutes les buses Rain Bird
- Hauteur : 13,3 cm

#### Modèles

- PA-8S-PRS
- PA-8S-P45



PA-8S-PRS et PA-8S-P45

### Tuyau flexible de la série SPX

Tuyau flexible avec cannelures hélicoïdales pour un montage articulé flexible pour les tuyères et arroseurs

#### Caractéristiques et avantages

##### • SPX-FLEX100

- La flexibilité accrue permet au tuyau d'être placé efficacement autour des décors paysagers, des terrasses et des terrains inégaux afin d'obtenir le résultat souhaité
- La surface texturée rend le produit facile à manipuler, ce qui améliore l'efficacité du travail, même par temps pluvieux
- Ne s'entortille pas
- L'installation simple et rapide réduit les coûts liés au matériel et à la main-d'œuvre
- L'installation rapide donne plus de temps pour l'installation de systèmes supplémentaires et les sources de revenus supplémentaires

#### Spécifications

- Diamètre intérieur : 1,24 cm
- Pression de fonctionnement : 5,5 bar
- Température : 43 °C

#### Modèles

- SPX-FLEX-100 : bobine de 30 m (100")



SPX-FLEX100

#### SPX-FLEX

Tuyau extra-flexible résistant à la torsion



- Excellente qualité
- DÉSORMAIS 25 % plus flexible

## Cannelures hélicoïdales de la série SB

Un complément naturel au tuyau flexible de la série SPX

### Caractéristiques et avantages

- Les raccords sont fabriqués à partir d'acétal solide pour que le raccordement du tuyau flexible soit simple et rapide
- Insertion facile par emboîtement. Aucune colle ou pince nécessaire pour l'installation
- La lèvre cannelée permet un raccordement fiable et moins susceptible de présenter des fuites

SB-CPLG



SBA-050



SBE-075



SBE-050



SB-TEE



- La diversité des formes et des tailles permet à l'installateur de choisir le raccordement le plus adapté à l'application
- La longueur augmentée et la lèvre cannelée empêchent les déboîtements, ce qui réduit le risque de devoir rappeler l'installateur

### Spécifications

- Pression de fonctionnement : 5,5 bar
- Température : jusqu'à 43 °C

### Modèles

- SB-CPLG : jonction 1/2" x raccord cannelé 1/2"
- SBA-050 : NPT M 1/2" x adaptateur de jonction 1/2"
- SBE-075 : NPT M 3/4" x coude cannelé 1/2"
- SBE-050 : NPT M 1/2" x coude cannelé 1/2"
- SB-TEE : jonction 1/2" x jonction 1/2" x té cannelé 1/2"

## Série SA

Montages articulés pour le raccordement de tuyères et de tuyaux latéraux.

### Caractéristiques

- Alternative de qualité aux tuyaux flexibles/cannelures hélicoïdales montés localement qui n'est pas couverte par la garantie du fabricant
- La gamme complète de produits prend en charge un grand nombre de solutions d'entretien Parcs & Jardins
- Raccords techniques complémentaires et tuyères pour inspirer la confiance dans les caractéristiques des produits

### Spécifications

- Les caractéristiques de fonctionnement des montages articulés Rain Bird correspondent ou surpassent les caractéristiques de fonctionnement de la plupart des tuyères de 1,3 cm et des arroseurs de 1,9 cm
- Pression de fonctionnement : jusqu'à 5,5 bar
- Coup de pression : jusqu'à 15,5 bar
- Température : jusqu'à 43 °C
- Débit maximal : 0,5 l/s

### Modèles

Sélection des modèles affichés. Consultez votre tarif public pour connaître l'ensemble des disponibilités.

	Longueur	Entrée/sortie
• SA-6050	15,2 cm	1/2" (1,3 cm)
• SA-125050	30,5 cm	1/2" (1,3 cm)



Série SA

### Comment commander

#### SA 12 5050

Entrée/sortie  
050 : 1,3 cm x 1,3 cm  
5050 : 1,3 cm x 1,3 cm  
7575 : 1,9 cm x 1,9 cm

Longueur  
18" (45,7 cm)  
12" (30,5 cm)  
6" (15,2 cm)

Modèle  
Montage articulé

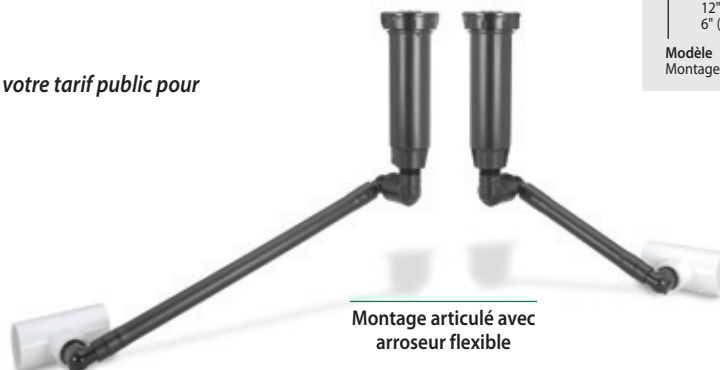

Montage articulé avec arroseur flexible



## Tuyères et buses rotatives

### Produits principaux

	Buses rotatives		Tuyères à secteur réglable		Tuyères à secteur fixe	
Applications principales	R-VAN Meilleure	HE-VAN Meilleure	VAN Standard	Série U Meilleure	MPR Standard	
Espaces verts	●	●	●	●	●	
Pentes	●					
Bandes étroites	●				●	
Petits espaces	●	●				
Parterre	●	●	●	●	●	
Haut rendement	●	●		●		
Vent fort	●	●		●		
Haute pression	●	●				

Consultez la page 105 pour plus d'informations sur les buses pour arrosage en carré de la série SQ.



### Conseils d'économie d'eau

- Les buses rotatives distribuent l'eau de manière plus uniforme grâce à des jets rotatifs à plus faible débit, ce qui réduit significativement le ruissellement et l'érosion.
- Les buses HE-VAN sont entièrement réglables de 0 à 360 degrés avec une uniformité et une efficacité élevées. Les buses HE-VAN peuvent réduire le nombre de variations à effectuer pour couvrir l'ensemble d'un terrain. Disponible avec différents rayons allant de 2,4 m à 4,6 m, cette buse à haut rendement couvre l'ensemble de vos besoins.
- Les buses de la série U sont des buses à double orifice avec lequel la distribution de l'eau est plus uniforme. L'eau s'écoulant des deux orifices se combine afin de former un jet d'eau continu et d'éliminer les manques pour permettre une couverture plus uniforme de l'ensemble de la zone à arroser.



## Qu'est-ce qu'une buse haute performance ?

### Les buses traditionnelles effectuent un arrosage irrégulier

Avec une buse classique, il est possible qu'une partie de votre gazon ne reçoive pas suffisamment d'eau, tandis que d'autres en reçoivent trop. Une grande partie de l'eau peut être perdue par évaporation ou brumisation.

### Les buses haute performance garantissent un arrosage uniforme

Les buses haute performance offrent une meilleure répartition de l'arrosage. Et qui dit meilleure couverture dit aussi temps d'arrosage réduit, sans compromettre la vitalité de l'herbe. Ce temps d'arrosage réduit vous permettra de réduire votre consommation d'eau jusqu'à 25 % par rapport aux buses traditionnelles. De plus, les buses haute performance de Rain Bird sont conçues pour générer des gouttelettes plus grosses afin de limiter la dérive due au vent.

## Débit standard ou faible ?

### Buses à faible débit

Ce type de buse est préconisé sur les sols en pente ou compacts afin de réduire le ruissellement. Par conséquent, les durées d'arrosage sont plus longues.

### Buses à débit standard

Ce type de buse est préconisé pour l'arrosage à courte distance ou dans les cas de restriction des temps d'arrosage par arrêté municipal.

Faible débit		Débit standard			
Buses rotatives haute performance		Buses haute performance		Buses standard	
<p>R-VAN</p>		<p>HE-VAN</p>	<p>Série U</p>	<p>VAN</p>	<p>MPR</p>
Secteur réglable (45° à 270°)	Plein cercle (360°)	Secteur réglable	Secteur fixe	Secteur réglable	Secteur fixe



## Buses R-VAN

Haute performance, multi-jet

Les buses rotatives réglables R-VAN Rain Bird® permettent d'économiser davantage d'eau, sont plus faciles à utiliser et moins onéreuses que les buses rotatives du marché. Leurs jets épais et leurs grosses gouttes d'eau sont plus résistants au vent pour acheminer l'eau jusqu'à la zone souhaitée. Ces buses R-VAN sont plus faciles à utiliser grâce à leur secteur et leur portée réglable manuellement.

### Caractéristiques

- Débit uniforme sur l'ensemble de la portée et du secteur
- Faible pluviométrie réduisant le ruissellement et l'érosion
- Réglage du secteur et de la portée sans outil
- La vidange par simple traction élimine les débris et la poussière de la buse
- Performances constantes à haute pression, sans brumisation
- Compatibles avec tous les modèles de tuyères Rain Bird, d'allonges et d'adaptateurs
- L'installation d'arroseurs Rain Bird 5000 MPR assure une pluviométrie constante entre 2,4 m et 10,7 m
- Garantie fabricant de trois ans

### Caractéristiques de fonctionnement

- Plage de pression : 2,1 à 3,8 bar
- Pression de fonctionnement recommandée : 3,1 bar
- Espacement : 2,4 à 7,3 m
- Réglages : Secteur et portée doivent être réglés lorsque l'arrosage est en cours

### Modèles

#### 2,4 à 4,6 m

- R-VAN14 : Secteur réglable 45° - 270°
- R-VAN14-360 : plein cercle 360°

#### 4,0 à 5,5 m

- R-VAN18 : Secteur réglable 45° - 270°
- R-VAN18-360 : plein cercle 360°

#### 5,2 à 7,3 m

- R-VAN24 : Secteur réglable 45° - 270°
- R-VAN24-360 : plein cercle 360°

### Buses pour plate bande

- R-VAN-LCS : 1,5 x 4,6 m angle gauche
- R-VAN-RCS : 1,5 x 4,6 m angle droit
- R-VAN-SST : 1,5 x 9,1 m buse latérale

<sup>1</sup> Rain Bird recommande l'utilisation de tuyères 1800 P45 afin de maintenir des performances de buse optimales



Buses R-VAN

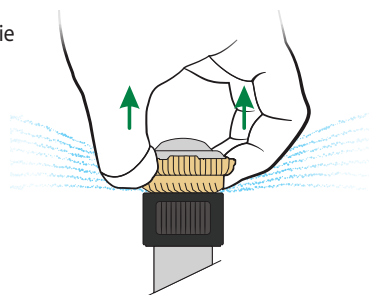

Soulever fortement pour l'évacuation

Pour une performance optimale, utilisez les tuyères 1800 ou RD1800 de Rain Bird réglées à 3,1 bar.



### Comment commander

#### R-VAN

#### 18-360

##### Plage de portée

2,4 à 4,6 m  
R-VAN14 : 45° - 270°  
R-VAN14-360 : 360°

##### 4,0 à 5,5 m

R-VAN18 : 45° - 270°  
R-VAN18-360 : 360°

##### 5,2 à 7,3 m

R-VAN24 : 45° - 270°  
R-VAN24-360 : 360°

##### Buses pour plate bande

R-VAN-LCS : 1,5 x 4,6 m  
R-VAN-RCS : 1,5 x 4,6 m  
R-VAN-SST : 1,5 x 9,1 m

#### Modèle

Buse rotative réglable R-VAN

Les buses R-VAN satisfont aux normes en matière de buses haute performance.

L'uniformité de distribution DU(LQ) moyenne des produits applicables est supérieure à 0,65.

Produit	Type	Portée	DU(LQ)
R-VAN	Multi-jet	2,4 à 7,3 m	> 0,70



2,4 m à 4,6 m

4,0 m à 5,5 m

5,2 m à 7,3 m

Buses pour  
plate bande



**R-VAN14**  
45° - 270°



**R-VAN14-360**  
360°



**R-VAN18**  
45° - 270°



**R-VAN18-360**  
360°



**R-VAN24**  
45° - 270°



**R-VAN24-360**  
360°



**R-VAN-LCS**  
1,5 x 4,6 m  
angle gauche



**R-VAN-SST**  
1,5 x 9,1 m  
buse latérale



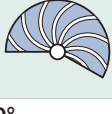
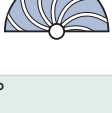
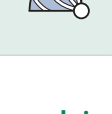

**R-VAN-RCS**  
1,5 x 4,6 m  
angle droit

## Buses secteur réglable (45° à 270°) 2,4 à 4,6 m

R-VAN14 2,4 à 4,6 m						
Buse	Pression bar	Portée m	Débit m³/h	Débit l/m	Précip. mm/h	Précip. mm/h
270° 	2,1	4,0	0,19	3,18	16	19
	2,4	4,0	0,20	3,29	17	19
	2,8	4,3	0,21	3,48	15	18
	<b>3,1</b>	<b>4,3</b>	<b>0,21</b>	<b>3,56</b>	<b>16</b>	<b>18</b>
	3,4	4,6	0,25	4,20	16	19
210° 	2,1	4,0	0,15	2,46	16	19
	2,4	4,0	0,15	2,57	17	19
	2,8	4,3	0,16	2,73	15	18
	<b>3,1</b>	<b>4,3</b>	<b>0,17</b>	<b>2,76</b>	<b>16</b>	<b>18</b>
	3,4	4,6	0,20	3,26	16	19
180° 	2,1	4,0	0,13	2,12	16	19
	2,4	4,0	0,13	2,20	17	19
	2,8	4,3	0,14	2,31	15	18
	<b>3,1</b>	<b>4,3</b>	<b>0,14</b>	<b>2,38</b>	<b>16</b>	<b>18</b>
	3,4	4,6	0,17	2,80	16	19
90° 	2,1	4,0	0,06	1,06	16	19
	2,4	4,0	0,07	1,10	17	19
	2,8	4,3	0,07	1,17	16	18
	<b>3,1</b>	<b>4,3</b>	<b>0,07</b>	<b>1,21</b>	<b>15</b>	<b>18</b>
	3,4	4,6	0,08	1,40	16	19
3,8	4,6	0,09	1,48	17	20	

## Buses secteur réglable (45° à 270°) 4,0 à 5,5 m

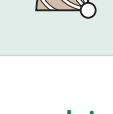
R-VAN18 4,0 à 5,5 m						
Buse	Pression bar	Portée m	Débit m³/h	Débit l/min	Précip. mm/h	Précip. mm/h
270° 	2,1	4,9	0,29	4,77	17	19
	2,4	4,9	0,31	5,11	16	19
	2,8	5,2	0,32	5,38	16	19
	<b>3,1</b>	<b>5,2</b>	<b>0,34</b>	<b>5,72</b>	<b>16</b>	<b>19</b>
	3,4	5,5	0,36	5,94	15	18
210° 	2,1	4,9	0,22	3,71	16	19
	2,4	4,9	0,24	3,97	17	20
	2,8	5,2	0,25	4,16	16	19
	<b>3,1</b>	<b>5,2</b>	<b>0,27</b>	<b>4,43</b>	<b>16</b>	<b>20</b>
	3,4	5,5	0,28	4,62	16	18
180° 	2,1	4,9	0,19	3,22	17	19
	2,4	4,9	0,21	3,44	16	19
	2,8	5,2	0,22	3,71	16	19
	<b>3,1</b>	<b>5,2</b>	<b>0,23</b>	<b>3,82</b>	<b>16</b>	<b>19</b>
	3,4	5,5	0,24	4,05	15	18
90° 	2,1	4,9	0,10	1,59	17	19
	2,4	4,9	0,11	1,78	16	19
	2,8	5,2	0,11	1,89	16	19
	<b>3,1</b>	<b>5,2</b>	<b>0,11</b>	<b>1,89</b>	<b>16</b>	<b>19</b>
	3,4	5,5	0,12	2,04	15	18
3,8	5,5	0,13	2,20	15	18	

## Buses plein cercle (360°) 2,4 à 4,6 m

R-VAN14-360 2,4 à 4,6 m						
Buse	Pression bar	Portée m	Débit m³/h	Débit l/min	Précip. mm/h	Précip. mm/h
360° 	2,1	4,0	0,25	4,16	16	18
	2,4	4,0	0,25	4,24	16	19
	2,8	4,3	0,28	4,62	15	18
	<b>3,1</b>	<b>4,3</b>	<b>0,29</b>	<b>4,81</b>	<b>16</b>	<b>18</b>
	3,4	4,6	0,32	5,34	15	18
3,8	4,6	0,33	5,49	16	18	

## Buses plein cercle (360°) 4,0 à 5,5 m

R-VAN18-360 4,0 à 5,5 m						
Buse	Pression bar	Portée m	Débit m³/h	Débit l/min	Précip. mm/h	Précip. mm/h
360° 	2,1	4,9	0,38	6,25	16	18
	2,4	4,9	0,38	6,32	16	19
	2,8	5,2	0,41	6,81	15	18
	<b>3,1</b>	<b>5,2</b>	<b>0,42</b>	<b>7,00</b>	<b>16</b>	<b>18</b>
	3,4	5,5	0,47	7,76	15	18
	3,8	5,5	0,48	7,99	16	18





**Remarque :** toutes les buses R-VAN sont testées sur des tuyères de 10 cm

- Disposition en carré à 50 % du diamètre arrosé
- ▲ Disposition en triangle à 50 % du diamètre arrosé

Données de performance relevées sans vent

- R-VAN24 et R-VAN24-360 : ne pas réduire la portée à moins de 5,2 m
- R-VAN18 et R-VAN18-360 : ne pas réduire la portée à moins de 4,0 m
- R-VAN14 et R-VAN18-360 : ne pas réduire la portée à moins de 2,4 m

Buses secteur réglable (45° à 270°) 5,2 à 7,3 m

R-VAN24		5,2 à 7,3 m				
Buse	Pression bar	Portée m	Débit m <sup>3</sup> /h	Débit l/min	Précip. mm/h	Précip. mm/h
270° 	2,1	5,8	0,41	6,81	16	19
	2,4	6,1	0,44	7,38	16	18
	2,8	6,7	0,52	8,74	15	18
	<b>3,1</b>	<b>7,0</b>	<b>0,57</b>	<b>9,54</b>	<b>15</b>	<b>18</b>
	3,4	7,3	0,64	10,67	16	19
210° 	2,1	5,8	0,32	5,30	16	19
	2,4	6,1	0,35	5,75	16	18
	2,8	6,7	0,41	6,81	15	18
	<b>3,1</b>	<b>7,0</b>	<b>0,45</b>	<b>7,42</b>	<b>15</b>	<b>18</b>
	3,4	7,3	0,50	8,29	16	19
180° 	2,1	5,8	0,27	4,54	16	19
	2,4	6,1	0,30	4,92	16	18
	2,8	6,7	0,35	5,83	15	18
	<b>3,1</b>	<b>7,0</b>	<b>0,38</b>	<b>6,36</b>	<b>15</b>	<b>18</b>
	3,4	7,3	0,43	7,12	16	19
90° 	2,1	5,8	0,14	2,27	16	19
	2,4	6,1	0,15	2,46	16	18
	2,8	6,7	0,17	2,91	15	18
	<b>3,1</b>	<b>7,0</b>	<b>0,19</b>	<b>3,18</b>	<b>15</b>	<b>18</b>
	3,4	7,3	0,21	3,56	16	19
3,8	7,3	0,22	3,63	16	19	

Buses plein cercle (360°) 5,2 à 7,3 m

R-VAN24-360		5,2 à 7,3 m				
Buse	Pression bar	Portée m	Débit m <sup>3</sup> /h	Débit l/min	Précip. mm/h	Précip. mm/h
360° 	2,1	5,8	0,53	8,90	16	18
	2,4	6,1	0,57	9,54	15	18
	2,8	6,7	0,71	11,85	16	18
	<b>3,1</b>	<b>7,0</b>	<b>0,79</b>	<b>13,17</b>	<b>16</b>	<b>19</b>
	3,4	7,3	0,82	13,67	15	18
3,8	7,3	0,85	14,16	16	18	

Remarque : toutes les buses R-VAN sont testées sur des tuyères de 10 cm

■ Disposition en carré à 50 % du diamètre arrosé

▲ Disposition en triangle à 50 % du diamètre arrosé

Données de performance relevées sans vent

R-VAN24 et R-VAN24-360 : ne pas réduire la portée à moins de 5,2 m

R-VAN18 et R-VAN18-360 : ne pas réduire la portée à moins de 4,0 m

R-VAN14 et R-VAN18-360 : ne pas réduire la portée à moins de 2,4 m

Réglages faciles

Buses secteur réglable

R-VAN14, R-VAN18, R-VAN24

RÉGLAGE DE LA PORTÉE

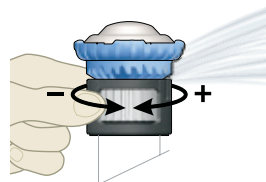

RÉGLAGE DU SECTEUR

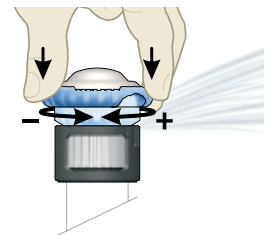

Buses plein cercle

R-VAN14-360, R-VAN18-360, RVAN24-360

RÉGLAGE DE LA PORTÉE

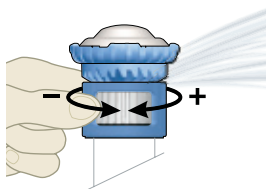

Buses pour plate bande

R-VAN-LCS, R-VAN-RCS, R-VAN-SST

RÉGLAGE DE LA TAILLE

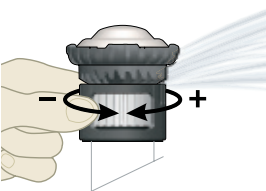

Le saviez-vous ?

**Vous pouvez utiliser les buses R-VAN et les arroseurs MPR de la série 5000 sur la même zone !**

- Débit proportionnel à la surface (MPR) de 2,4 m à 10,7 m
- Meilleure couverture -> 0,70 DU[LQ]
- Jets épais efficaces même en cas de vent, aussi bien de près que de loin



## Buses pour plate bande (coin gauche, côté, coin droit)

R-VAN-LCS		1,5 x 4,6 m					
Buse	Pression bar	Taille m	Débit m <sup>3</sup> /h	Débit l/min	Précip. mm/h	Précip. mm/h	
Buse	2,1	1,2 x 4,3	0,04	0,68	16	16	
Buse angle gauche	2,4	1,5 x 4,6	0,05	0,83	14	14	
	2,8	1,5 x 4,6	0,05	0,87	15	15	
	<b>3,1</b>	<b>1,5 x 4,6</b>	<b>0,05</b>	<b>0,91</b>	<b>16</b>	<b>16</b>	
	3,4	1,5 x 4,6	0,06	0,95	16	16	
	3,8	1,8 x 4,9	0,06	1,06	14	14	

R-VAN-RCS		1,5 x 4,6 m					
Buse	Pression bar	Taille m	Débit m <sup>3</sup> /h	Débit l/min	Précip. mm/h	Précip. mm/h	
Buse	2,1	1,2 x 4,3	0,04	0,68	16	16	
Buse angle droit	2,4	1,5 x 4,6	0,05	0,83	14	14	
	2,8	1,5 x 4,6	0,05	0,87	15	15	
	<b>3,1</b>	<b>1,5 x 4,6</b>	<b>0,05</b>	<b>0,91</b>	<b>16</b>	<b>16</b>	
	3,4	1,5 x 4,6	0,06	0,95	16	16	
	3,8	1,8 x 4,9	0,06	1,06	14	14	

R-VAN-SST		1,5 x 9,1 m					
Buse	Pression bar	Taille m	Débit m <sup>3</sup> /h	Débit l/min	Précip. mm/h	Précip. mm/h	
Buse	2,1	1,2 x 8,5	0,08	1,36	16	16	
Buse latérale	2,4	1,5 x 9,1	0,10	1,67	14	14	
	2,8	1,5 x 9,1	0,10	1,74	15	15	
	<b>3,1</b>	<b>1,5 x 9,1</b>	<b>0,11</b>	<b>1,82</b>	<b>16</b>	<b>16</b>	
	3,4	1,5 x 9,1	0,11	1,89	16	16	
	3,8	1,8 x 9,8	0,13	2,12	14	14	

**Remarque :** toutes les buses R-VAN sont testées sur des tuyères de 10 cm  
Données de performance relevées sans vent

- Disposition en ligne droite se basant sur 50 % de chevauchement du jet pour LCS, SST et RCS
- ▲ Disposition en triangle se basant sur 50 % de chevauchement du jet pour LCS, SST et RCS

## Deux fois moins de modèles R-VAN sont nécessaires pour couvrir les angles de 45° à 360°



### De précieux gains en matière de bénéfice net

- Des durées d'arrosage plus courtes permettent d'économiser de l'eau et de l'énergie
- La faible pluviométrie réduit le ruissellement qui génère gaspillage et érosion coûteuse
- Moins de buses nécessaires pour couvrir une zone, ce qui permet de réduire les coûts de stock



### Augmentation de l'efficacité d'arrosage jusqu'à 30 %

- Les jets rotatifs doux permettent d'obtenir une couverture uniforme lorsque la pluviométrie est faible
- La technologie multi-jet optimise l'absorption pour des pelouses plus saines
- Les gouttelettes plus grandes et les jets plus épais résistent au vent et permettent de conserver l'eau dans la zone où elle est nécessaire

## Buses série HE-VAN

Buses haute performance à secteur réglable

### Caractéristiques

- Les buses HE-VAN assurent une couverture homogène, vous permettant de raccourcir vos cycles d'arrosage jusqu'à 35 % afin d'économiser de l'eau et de l'argent. Elles offrent plus de 40 % d'amélioration de la couverture homogène par rapport aux buses à secteur variable du marché
- Le jet unique des buses HE-VAN offre une couverture supérieure et une excellente résistance aux vents. La trajectoire des jets à faible hauteur et les grosses gouttes d'eau évitent la brumisation et l'évaporation afin que la juste quantité d'eau soit apportée au bon endroit. L'arrosage optimal au pied de l'arroseur élimine les points secs autour de la tuyère
- En projetant l'eau exactement à la portée spécifiée, les buses HE-VAN offrent le résultat le plus propre de tous les systèmes VAN actuels
- En réduisant les durées d'arrosage par zone (par rapport à d'autres générations de buses), les buses HE-VAN respectent plus facilement les fenêtres d'arrosage strictes, vous faisant ainsi économiser de l'eau et de l'argent
- Avec une adaptabilité totale de 0° à 360°, vous arrosez efficacement les espaces verts de toutes formes, gagnez du temps et utilisez moins de buses
- Le débit proportionnel à la surface arrosée vous permet d'installer des buses HE-VAN, MPR et série U de Rain Bird dans la même zone
- Les buses HE-VAN sont dotées d'un « clic » perceptible au toucher qui permet d'éviter les écarts de réglage avec le temps
- Garantie fabricant de trois ans

### Plage de fonctionnement

- Espacement : 1,8 à 4,6 m <sup>1</sup>
- Pression : 1,0 à 2,1 bar
- Pression optimale : 2,1 bar <sup>2</sup>

### Modèles

- HE-VAN-08 : 1,8 à 2,4 m
- HE-VAN-10 : 2,4 à 3,0 m
- HE-VAN-12 : 2,7 à 3,7 m
- HE-VAN-15 : 3,7 à 4,6 m

<sup>1</sup> Ces plages de portées sont basées sur la pression relevée à la buse elle-même

<sup>2</sup> Rain Bird recommande l'utilisation de tuyères RD1800 PRS/1800 afin de maintenir des performances de buse optimales en cas de pressions élevées

Collier en arc ajustable de 0 à 360 degrés



Disponibles dans les modèles 2,4 m, 3,0 m, 3,7 m et 4,6 m

Vis d'ajustement en acier inoxydable pour régler le débit et la portée, jusqu'à 25 % de réduction de la portée

S'adapte à toutes les tuyères série Rain Bird® 1800®, les tuyères série UNI-Spray™ et les adaptateurs pour arbustes Rain Bird

Pour une performance optimale, utilisez les tuyères réglées à 2,1 bar Rain Bird 1800 ou RD1800



### Comment commander

#### HE-VAN-15

Plage de portée  
8 : 1,8 à 2,4 m  
10 : 2,4 à 3,0 m  
12 : 2,7 à 3,7 m  
15 : 3,7 à 4,6 m

Fonction  
VAN : secteur variable

Modèle  
Buse à haut rendement







Les buses HE-VAN satisfont aux normes en matière de buses haute performance.

L'uniformité de distribution DU(LQ) moyenne des produits applicables est supérieure à 0,65.

Produit	Type	Portée	DU(LQ)
HE-VAN	Tuyère, secteur variable	1,8 m à 4,6 m	> 0,70





### Série HE-VAN 8

Angle de trajectoire de 24°

Buse	Pression bar	Portée m	Débit m³/h	Débit l/m	■ Précip mm/h	▲ Précip mm/h
	1,0	1,5	0,19	3,14	82	95
	1,4	1,8	0,22	3,62	66	76
	1,7	2,1	0,25	4,05	54	62
	2,1	2,4	0,27	4,43	45	52
	1,0	1,5	0,14	2,35	82	95
	1,4	1,8	0,16	2,72	66	76
	1,7	2,1	0,18	3,04	54	62
	2,1	2,4	0,20	3,33	45	52
	1,0	1,5	0,10	1,57	82	95
	1,4	1,8	0,11	1,81	66	76
	1,7	2,1	0,12	2,02	54	62
	2,1	2,4	0,13	2,22	45	52
	1,0	1,5	0,05	0,78	82	95
	1,4	1,8	0,05	0,91	66	76
	1,7	2,1	0,06	1,01	54	62
	2,1	2,4	0,07	1,11	45	52





### Série HE-VAN 12

Angle de trajectoire de 23°

Buse	Pression bar	Portée m	Débit m³/h	Débit l/m	■ Précip mm/h	▲ Précip mm/h
	1,0	2,7	0,38	6,33	50,5	58,3
	1,4	3,0	0,44	7,31	47,3	54,6
	1,7	3,4	0,49	8,18	43,7	50,4
	2,1	3,7	0,54	8,96	40,2	46,4
	1,0	2,7	0,28	4,75	50,5	58,3
	1,4	3,0	0,33	5,48	47,3	54,6
	1,7	3,4	0,37	6,16	43,7	50,4
	2,1	3,7	0,40	6,72	40,2	46,4
	1,0	2,7	0,19	3,17	50,5	58,3
	1,4	3,0	0,22	3,66	47,3	54,6
	1,7	3,4	0,25	4,09	43,7	50,4
	2,1	3,7	0,27	4,48	40,2	46,4
	1,0	2,7	0,09	1,58	50,5	58,3
	1,4	3,0	0,11	1,83	47,3	54,6
	1,7	3,4	0,12	2,04	43,7	50,4
	2,1	3,7	0,13	2,24	40,2	46,4





### Série HE-VAN 10

Angle de trajectoire de 27°

Buse	Pression bar	Portée m	Débit m³/h	Débit l/m	■ Précip mm/h	▲ Précip mm/h
	1,0	2,1	0,29	4,78	64	74
	1,4	2,4	0,34	5,52	56	65
	1,7	2,7	0,37	6,17	50	57
	2,1	3,1	0,41	6,76	44	51
	1,0	2,1	0,22	3,59	64	74
	1,4	2,4	0,25	4,14	56	65
	1,7	2,7	0,28	4,63	50	57
	2,1	3,1	0,31	5,07	44	51
	1,0	2,1	0,15	2,39	64	74
	1,4	2,4	0,17	2,76	56	65
	1,7	2,7	0,19	3,09	50	57
	2,1	3,1	0,21	3,38	44	51
	1,0	2,1	0,07	1,20	64	74
	1,4	2,4	0,08	1,38	56	65
	1,7	2,7	0,09	1,54	50	57
	2,1	3,1	0,10	1,69	44	51

### Série HE-VAN 15

Angle de trajectoire de 25°

Buse	Pression bar	Portée m	Débit m³/h	Débit l/m	■ Précip mm/h	▲ Précip mm/h
	1,0	3,4	0,59	9,91	52,9	61,1
	1,4	3,7	0,69	11,44	51,3	59,3
	1,7	4,3	0,77	12,79	42,2	48,7
	2,1	4,6	0,84	14,01	40,2	46,5
	1,0	3,4	0,45	7,43	52,9	61,1
	1,4	3,7	0,51	8,58	51,3	59,3
	1,7	4,3	0,58	9,59	42,2	48,7
	2,1	4,6	0,63	10,51	40,2	46,5
	1,0	3,4	0,30	4,95	52,9	61,1
	1,4	3,7	0,34	5,72	51,3	59,3
	1,7	4,3	0,38	6,39	42,2	48,7
	2,1	4,6	0,42	7,00	40,2	46,5
	1,0	3,4	0,15	2,48	52,9	61,1
	1,4	3,7	0,17	2,86	51,3	59,3
	1,7	4,3	0,19	3,20	42,2	48,7
	2,1	4,6	0,21	3,50	40,2	46,5

**Remarque :** toutes les buses HE-VAN sont testées avec des soulèvements de 10 cm

■ Disposition en carré à 50 % du diamètre arrosé

▲ Disposition en triangle à 50 % du diamètre arrosé

Données de performance relevées sans vent

**Remarque :** il n'est pas recommandé de réduire la portée de la buse au-delà de 25 % par rapport à la portée normale

## Buses série U

Buses de tuyère à double orifice consommant jusqu'à 30 % d'eau en moins <sup>1</sup>

### Caractéristiques

- L'orifice supplémentaire pour l'arrosage au pied de l'arroseur permet de minimiser les taches brunes autour de la tuyère et d'éliminer les irrégularités de couverture. Ainsi, l'ensemble de la zone d'arrosage est couverte de façon uniforme
- Meilleure couverture pour un arrosage efficace. Réduit la consommation d'eau jusqu'à 30 %
- Débit proportionnel à la surface avec les buses MPR et Rain Bird HE-VAN
- Garantie commerciale de cinq ans

### Plage de fonctionnement

- Espacement : 1,7 à 4,6 m <sup>2</sup>
- Pression : 1,0 à 2,1 bar
- Pression optimale : 2,1 bar <sup>3</sup>

### Modèles

- Série U-8 : buses plein cercle, demi-cercle et quart de cercle 2,4 m
- Série U-10 : buses plein cercle, demi-cercle et quart de cercle 3,1 m
- Série U-12 : buses plein cercle, demi-cercle et quart de cercle 3,7 m
- Série U-15 : buses plein cercle, demi-cercle et quart de cercle 4,6 m

<sup>1</sup> Lorsque les buses de série U à double orifice sont installées à la place des buses standard pour toutes les tuyères de la zone. Les résultats peuvent varier en fonction de conditions propres au site, telles que l'espacement des arroseurs, le vent, la température, le sol et le type de pelouse.

<sup>2</sup> Ces plages sont basées sur la pression relevée à la buse elle-même.

<sup>3</sup> Rain Bird recommande l'utilisation de tuyères RD1800 PRS/1800 afin de maintenir des performances de buse optimales en cas de pressions élevées.



Buses série U



Buses de série U avec tamis



Les buses de série U offrent une meilleure répartition de l'eau plus uniforme. Les débits d'eau des deux orifices se combinent pour former un jet d'eau continu. Élimine les manques d'irrigation pour une couverture plus uniforme sur l'ensemble de la zone d'arrosage

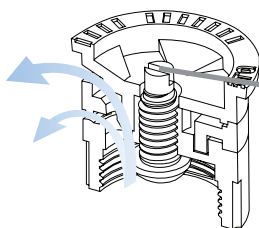

Compatible avec toutes les tuyères et tous les adaptateurs pour arbustes Rain Bird

Vis de réglage en acier inoxydable pour régler le débit et la portée

Pour une performance optimale, utilisez les tuyères 1800 ou RD1800 de Rain Bird réglées à 2,1 bar.



### Comment commander

#### U12H

Plage de portée  
8 : 1,7 à 2,4 m  
10 : 2,1 à 3,1 m  
12 : 2,7 à 3,7 m  
15 : 3,4 à 4,6 m

Modèle  
Buses série U



Implantation  
F : plein cercle  
H : demi-cercle  
Q : quart de cercle



Les buses de série U satisfont aux normes en matière de buses haute performance.



L'uniformité de distribution DU(LQ) moyenne des produits applicables est supérieure à 0,65.



Produit	Type	Portée	DU(LQ)
Série U	Tuyère, secteur fixe	1,8 m à 4,6 m	> 0,70



Série U8						
Angle de trajectoire de 10°						
Buse	Pression bar	Portée m	Débit m³/h	Débit l/m	Précip mm/h	Précip mm/h
	1,0	1,7	0,16	2,8	72	84
	1,5	2,1	0,20	3,4	58	68
	2,0	2,4	0,23	3,9	48	55
	2,1	2,4	0,24	4,0	40	46
	1,0	1,7	0,08	1,4	72	84
	1,5	2,1	0,10	1,7	57	66
	2,0	2,4	0,12	1,9	47	54
	2,1	2,4	0,12	2,0	40	46
	1,0	1,7	0,04	0,7	70	81
	1,5	2,1	0,05	0,8	57	66
	2,0	2,4	0,06	1,0	48	55
	2,1	2,4	0,06	1,0	40	46

Série U10						
Angle de trajectoire de 12°						
Buse	Pression bar	Portée m	Débit m³/h	Débit l/m	Précip mm/h	Précip mm/h
	1,0	2,1	0,26	4,4	52	60
	1,5	2,6	0,30	5,3	47	55
	2,0	3,0	0,34	6,1	41	48
	2,1	3,1	0,37	6,2	40	46
	1,0	2,1	0,13	2,2	52	60
	1,5	2,6	0,15	2,6	47	55
	2,0	3,0	0,17	3,1	41	48
	2,1	3,1	0,19	3,1	40	46
	1,0	2,1	0,07	1,1	52	60
	1,5	2,6	0,08	1,3	47	55
	2,0	3,0	0,08	1,5	41	48
	2,1	3,1	0,09	1,6	40	46

Série U12						
Angle de trajectoire de 23°						
Buse	Pression bar	Portée m	Débit m³/h	Débit l/m	Précip mm/h	Précip mm/h
	1,0	2,7	0,40	6,8	55	63
	1,5	3,2	0,48	8,3	47	54
	2,0	3,6	0,59	9,7	46	53
	2,1	3,7	0,60	9,8	44	51
	1,0	2,7	0,20	3,4	55	63
	1,5	3,2	0,24	4,2	47	54
	2,0	3,6	0,30	4,8	46	53
	2,1	3,7	0,30	4,9	44	51
	1,0	2,7	0,10	1,7	55	63
	1,5	3,2	0,12	2,1	47	54
	2,0	3,6	0,15	2,4	46	53
	2,1	3,7	0,15	2,5	44	51

Série U15						
Angle de trajectoire de 23°						
Buse	Pression bar	Portée m	Débit m³/h	Débit l/m	Précip mm/h	Précip mm/h
	1,0	3,4	0,60	9,8	52	60
	1,5	3,9	0,72	11,8	47	55
	2,0	4,5	0,84	13,7	41	48
	2,1	4,6	0,84	14,0	40	46
	1,0	3,4	0,30	4,9	52	60
	1,5	3,9	0,36	5,9	47	55
	2,0	4,5	0,42	6,9	41	48
	2,1	4,6	0,42	7,0	40	46
	1,0	3,4	0,15	2,5	52	60
	1,5	3,9	0,18	2,9	47	55
	2,0	4,5	0,21	3,4	41	48
	2,1	4,6	0,21	3,5	40	46

**Remarque :** toutes les buses de série U sont testées avec des soulèvements de 10 cm

- Disposition en carré à 50 % du diamètre arrosé
- ▲ Disposition en triangle à 50 % du diamètre arrosé

Données de performance relevées sans vent

La portée se réfère à l'espacement recommandé entre les produits. Les portées réelles le long du secteur peuvent varier



## Buses série VAN

Buses à secteur variable

### Caractéristiques





- Une simple rotation du collier central, sans outil spécifique, permet d'augmenter ou de réduire le réglage du secteur, ce qui les rend parfaitement adaptées à l'arrosage des zones présentant des formes irrégulières
- Identification rapide de la portée des buses grâce au code couleur, même lorsque le système n'est pas en fonctionnement
- Les buses VAN 12, 15 et 18 ont des débits proportionnels à la surface avec les buses MPR Rain Bird
- Garantie fabricant de trois ans

### Réglages faciles







### Série VAN 4

Angle de trajectoire de 0°

Buse	Pression bar	Portée m	Débit m³/h	Débit l/m	Précip mm/h	Précip mm/h
	1,0	0,9	0,14	2,3	189	218
	1,5	1,0	0,17	2,8	183	215
	2,0	1,2	0,20	3,3	152	176
	2,1	1,2	0,20	3,3	152	176
	1,0	0,9	0,12	2,0	198	229
	1,5	1,0	0,14	2,3	187	216
	2,0	1,2	0,16	2,7	148	171
	2,1	1,2	0,17	2,8	157	181
	1,0	0,9	0,07	1,2	173	200
	1,5	1,0	0,09	1,5	180	208
	2,0	1,2	0,10	1,7	139	161
	2,1	1,2	0,10	1,7	139	161
	1,0	0,9	0,05	0,8	247	285
	1,5	1,0	0,06	0,9	240	277
	2,0	1,2	0,06	1,1	167	193
	2,1	1,2	0,07	1,1	194	224

### Série VAN 6

Angle de trajectoire de 0°

Buse	Pression bar	Portée m	Débit m³/h	Débit l/m	Précip mm/h	Précip mm/h
	1,0	1,2	0,19	3,2	144	166
	1,5	1,5	0,23	3,8	112	129
	2,0	1,8	0,27	4,5	91	105
	2,1	1,8	0,27	4,5	91	105
	1,0	1,2	0,18	3,0	167	193
	1,5	1,5	0,21	3,5	124	143
	2,0	1,8	0,24	4,1	99	114
	2,1	1,8	0,25	4,2	103	119
	1,0	1,2	0,10	1,6	139	161
	1,5	1,5	0,11	1,9	98	113
	2,0	1,8	0,13	2,2	80	92
	2,1	1,8	0,14	2,3	86	99
	1,0	1,2	0,06	1,0	167	193
	1,5	1,5	0,07	1,2	124	143
	2,0	1,8	0,08	1,4	99	114
	2,1	1,8	0,08	1,4	99	114

Remarque : toutes les buses VAN sont testées avec des soulèvements de 10 cm

■ Disposition en carré à 50 % du diamètre arrosé

▲ Disposition en triangle à 50 % du diamètre arrosé

### Plage de fonctionnement

- Espacement : 0,9 m à 5,5 m<sup>1</sup>
- Pression : 1,0 à 2,1 bar
- Pression optimale : 2,1 bar<sup>2</sup>

### Modèles

- Série VAN 4 : 0,9 à 1,2 m
- Série VAN 6 : 1,2 à 1,8 m
- Série VAN 8 : 1,8 à 2,4 m
- Série VAN 10 : 2,1 à 3,1 m
- Série VAN 12 : 2,7 à 3,7 m
- Série VAN 15 : 3,4 à 4,6 m
- Série VAN 18 : 4,3 à 5,5 m

<sup>1</sup> Ces plages de portées sont basées sur la pression relevée à la buse elle-même.

<sup>2</sup> Rain Bird recommande l'utilisation de tuyères 1800-PRS afin de maintenir des performances de buse optimales en cas de pressions élevées.



Fournie avec un tamis de filtration bleu (0,5 mm x 0,5 mm)

Buse série Van

Pour une performance optimale, utilisez les tuyères 1800-SAM-PRS ou RD1800-SAM-PRS de Rain Bird réglées à 2,1 bar



### Comment commander





#### 8 VAN

Plage de portée  
4 : 0,9 à 1,2 m  
6 : 1,2 à 1,8 m  
8 : 1,8 à 2,4 m  
10 : 2,1 à 3,0 m  
12 : 2,7 à 3,7 m  
15 : 3,4 à 4,6 m  
18 : 4,3 à 5,5 m

Type de buse  
VAN : Buse à secteur variable

### Série VAN 8

Angle de trajectoire de 5°





Buse	Pression bar	Portée m	Débit m³/h	Débit l/m	Précip mm/h	Précip mm/h
	1,0	1,8	0,27	4,6	91	105
	1,5	2,1	0,32	5,4	79	91
	2,0	2,3	0,38	6,3	78	90
	2,1	2,4	0,39	6,4	74	86
	1,0	1,8	0,25	4,2	103	119
	1,5	2,1	0,30	4,9	91	105
	2,0	2,3	0,34	5,8	86	99
	2,1	2,4	0,35	5,9	81	94
	1,0	1,8	0,19	3,2	117	135
	1,5	2,1	0,23	3,8	104	120
	2,0	2,3	0,26	4,4	98	113
	2,1	2,4	0,27	4,5	94	109
	1,0	1,8	0,12	1,9	148	171
	1,5	2,1	0,14	2,3	127	147
	2,0	2,3	0,16	2,7	121	140
	2,1	2,4	0,16	2,7	111	128

Données de performance relevées sans vent

Remarque : il n'est pas recommandé de réduire la portée de la buse au-delà de 25 % par rapport à la portée normale





### Série VAN 10

Angle de trajectoire de 10°

Buse	Pression bar	Portée m	Débit m³/h	Débit l/m	Précip mm/h	Précip mm/h
	1,0	2,1	0,44	7,3	96	111
	1,5	2,4	0,53	9,0	89	103
	2,0	2,7	0,57	9,8	76	88
	2,1	3,1	0,59	9,8	63	73
	1,0	2,1	0,33	5,5	96	111
	1,5	2,4	0,4	6,8	89	103
	2,0	2,7	0,43	7,8	76	88
	2,1	3,1	0,48	7,9	68	79
	1,0	2,1	0,22	3,7	96	111
	1,5	2,4	0,27	4,6	89	103
	2,0	2,7	0,29	5,3	76	88
	2,1	3,1	0,33	5,5	71	82
	1,0	2,1	0,11	1,8	96	111
	1,5	2,4	0,13	2,3	89	103
	2,0	2,7	0,14	2,7	76	88
	2,1	3,1	0,17	2,8	73	85





### Série VAN 12

Angle de trajectoire de 15°

Buse	Pression bar	Portée m	Débit m³/h	Débit l/m	Précip mm/h	Précip mm/h
	1,0	2,7	0,35	5,80	48	55
	1,5	3,2	0,44	7,37	43	50
	2,0	3,6	0,52	8,75	41	47
	2,1	3,7	0,54	9,02	40	46
	1,0	2,7	0,26	4,35	48	55
	1,5	3,2	0,33	5,53	43	50
	2,0	3,6	0,39	6,56	41	47
	2,1	3,7	0,41	6,76	40	46
	1,0	2,7	0,17	2,90	48	55
	1,5	3,2	0,22	3,69	43	50
	2,0	3,6	0,26	4,37	41	47
	2,1	3,7	0,27	4,51	40	46
	1,0	2,7	0,09	1,45	48	55
	1,5	3,2	0,11	1,84	43	50
	2,0	3,6	0,13	2,19	41	47
	2,1	3,7	0,14	2,25	40	46





### Série VAN 15

Angle de trajectoire de 23°

Buse	Pression bar	Portée m	Débit m³/h	Débit l/m	Précip mm/h	Précip mm/h
	1,0	3,4	0,60	9,8	52	60
	1,5	3,9	0,72	11,8	47	55
	2,0	4,5	0,84	13,7	41	48
	2,1	4,6	0,84	14,0	40	46
	1,0	3,4	0,45	7,4	52	60
	1,5	3,9	0,54	8,8	47	55
	2,0	4,5	0,63	10,3	41	48
	2,1	4,6	0,63	10,5	40	46
	1,0	3,4	0,30	4,9	52	60
	1,5	3,9	0,36	5,9	47	55
	2,0	4,5	0,42	6,9	41	48
	2,1	4,6	0,42	7,0	40	46
	1,0	3,4	0,15	2,5	52	60
	1,5	3,9	0,18	2,9	47	55
	2,0	4,5	0,21	3,4	41	48
	2,1	4,6	0,21	3,5	40	46

### Série VAN 18

Angle de trajectoire de 26°

Buse	Pression bar	Portée m	Débit m³/h	Débit l/m	Précip mm/h	Précip mm/h
	1,0	4,3	0,96	15,9	52	60
	1,5	4,8	1,07	18,0	47	55
	2,0	5,4	1,20	19,8	41	48
	2,1	5,5	1,21	20,1	40	46
	1,0	4,3	0,72	12,0	52	60
	1,5	4,8	0,80	13,5	47	55
	2,0	5,4	0,90	14,8	41	48
	2,1	5,5	0,91	15,1	40	46
	1,0	4,3	0,48	8,0	52	60
	1,5	4,8	0,54	9,0	47	55
	2,0	5,4	0,60	9,9	41	48
	2,1	5,5	0,61	10,1	40	46
	1,0	4,3	0,24	4,0	52	60
	1,5	4,8	0,27	4,5	47	55
	2,0	5,4	0,30	5,0	41	48
	2,1	5,5	0,30	5,0	40	46

**Remarque :** toutes les buses VAN sont testées avec des soulèvements de 10 cm

- Disposition en carré à 50 % du diamètre arrosé
- ▲ Disposition en triangle à 50 % du diamètre arrosé

Données de performance relevées sans vent

**Remarque :** il n'est pas recommandé de réduire la portée de la buse au-delà de 25 % par rapport à la portée normale

## Le saviez-vous ?

**Vous pouvez utiliser les buses HE-VAN pour disposer d'une meilleure couverture et économiser de l'eau par rapport aux buses VAN.**

- Jets plus larges et gouttes d'eau plus grosses pour mieux résister au vent.
- Meilleur arrosage au pied de l'arroseur et sur les bords de la zone.
- Les durées d'arrosage plus courtes permettent d'économiser jusqu'à 35 % d'eau.



## Buses de tuyère MPR

Buses à débit proportionnel à la surface

### Caractéristiques

- Débits proportionnels à la surface sur l'ensemble des secteurs et dispositions des séries 5, 8, 10, 12 et 15 pour une meilleure distribution de l'eau et pour un design flexible
- Les buses MPR sont utilisées par plus d'installateurs que toutes les autres marques combinées
- Identification rapide de la portée et du secteur grâce aux buses Top Color-coded™ même lorsque le système n'est pas en fonctionnement
- Garantie fabricant de trois ans

### Plage de fonctionnement

- Espacement : 0,9 à 4,6 m<sup>1</sup>
- Pression : 1 à 2,1 bar
- Pression optimale : 2,1 bar<sup>2</sup>



Buses MPR Rain Bird®, la référence du secteur

### Modèles

- Série 5 : buses plein cercle, demi-cercle et quart de cercle
- Série 8 : buses plein cercle, demi-cercle et quart de cercle
- Série 8 FLT : conçue pour des applications à trajectoires plus basses, notamment dans les zones venteuses
- Buses de la série 10
- Buses de la série 12
- Série 15 : buses plein cercle, demi-cercle et quart de cercle
- Buses pour plate-bande de la série 15

<sup>1</sup> Ces plages de portées sont basées sur la pression relevée à la buse elle-même.

<sup>2</sup> Rain Bird recommande l'utilisation de tuyères 1800 PRS afin de maintenir des performances de buse optimales en cas de pressions élevées.



Buse et tamis MPR

Pour une performance optimale, utilisez les tuyères réglées à 2,1 bar Rain Bird 1800 ou RD1800





### Comment commander

5 F



Implantation  
F : plein cercle  
H : demi-cercle  
Q : quart de cercle

Plage de portée MPR  
5 : 1,1 à 1,5 m  
8 : 1,7 à 2,4 m  
10 : 2,1 à 3,1 m  
12 : 2,7 à 3,7 m  
15 : 3,4 à 4,6 m

Série MPR 5						
Angle de trajectoire de 5°						
Buse	Pression bar	Portée m	Débit m <sup>3</sup> /h	Débit l/m	Précip mm/h	Précip mm/h
5F 	1,0	1,1	0,06	1,1	79	91
	1,5	1,3	0,08	1,4	51	58
	2,0	1,5	0,09	1,6	57	65
	2,1	1,5	0,09	1,6	40	46
5H 	1,0	1,1	0,03	0,5	76	88
	1,5	1,3	0,04	0,7	49	56
	2,0	1,5	0,04	0,7	55	64
	2,1	1,5	0,05	0,9	39	45
5Q 	1,0	1,1	0,02	0,4	76	88
	1,5	1,3	0,02	0,4	49	56
	2,0	1,5	0,02	0,4	55	64
	2,1	1,5	0,02	0,4	39	45

**Remarque :** toutes les buses MPR sont testées avec des soulèvements de 10 cm

- Disposition en carré à 50 % du diamètre arrosé
- ▲ Disposition en triangle à 50 % du diamètre arrosé



Série MPR 8						
Angle de trajectoire de 10°						
Buse	Pression bar	Portée m	Débit m <sup>3</sup> /h	Débit l/m	Précip mm/h	Précip mm/h
8F 	1,0	1,7	0,16	2,8	72	84
	1,5	2,1	0,20	3,4	58	68
	2,0	2,4	0,23	3,9	48	55
	2,1	2,4	0,24	4,0	40	46
8H 	1,0	1,7	0,08	1,4	72	84
	1,5	2,1	0,10	1,7	57	66
	2,0	2,4	0,12	1,9	47	54
	2,1	2,4	0,12	2,0	40	46
8Q 	1,0	1,7	0,04	0,7	70	81
	1,5	2,1	0,05	0,8	57	66
	2,0	2,4	0,06	1,0	48	55
	2,1	2,4	0,06	1,0	40	46

Données de performance relevées sans vent

**Remarque :** il n'est pas recommandé de réduire la portée de la buse au-delà de 25 % par rapport à la portée normale



### Série MPR 10

Angle de trajectoire de 15°

Buse	Pression bar	Portée m	Débit m³/h	Débit l/m	Précip mm/h	Précip mm/h
	1,0	2,1	0,26	4,2	58	67
	1,5	2,4	0,29	4,8	50	58
	2,0	3,0	0,35	6,0	39	45
	2,1	3,1	0,36	6,0	37	43
	1,0	2,1	0,13	2,4	58	67
	1,5	2,4	0,14	2,4	50	58
	2,0	3,0	0,18	3,0	39	45
	2,1	3,1	0,18	3,0	37	43
	1,0	2,1	0,06	1,2	58	67
	1,5	2,4	0,07	1,2	50	58
	2,0	3,0	0,09	1,2	39	45
	2,1	3,1	0,09	1,2	37	43



### Série MPR 12

Angle de trajectoire de 30°

Buse	Pression bar	Portée m	Débit m³/h	Débit l/m	Précip mm/h	Précip mm/h
	1,0	2,7	0,40	6,8	55	63
	1,5	3,2	0,48	8,3	47	54
	2,0	3,6	0,59	9,7	46	53
	2,1	3,7	0,60	9,8	44	51
	1,0	2,7	0,20	3,4	55	63
	1,5	3,2	0,24	4,2	47	54
	2,0	3,6	0,30	4,9	46	53
	2,1	3,7	0,30	4,9	44	51
	1,0	2,7	0,10	1,7	55	63
	1,5	3,2	0,12	2,1	47	54
	2,0	3,6	0,15	2,4	46	53
	2,1	3,7	0,15	2,5	44	51







### Série MPR 15

Angle de trajectoire de 30°

Buse	Pression bar	Portée m	Débit m³/h	Débit l/m	Précip mm/h	Précip mm/h
	1,0	3,4	0,60	9,8	52	60
	1,5	3,9	0,72	11,8	47	55
	2,0	4,5	0,84	13,7	41	48
	2,1	4,6	0,84	14,0	40	46
	1,0	3,4	0,30	4,9	52	60
	1,5	3,9	0,36	5,9	47	55
	2,0	4,5	0,42	6,8	41	48
	2,1	4,6	0,42	7,0	40	46
	1,0	3,4	0,15	2,5	52	60
	1,5	3,9	0,18	2,9	47	55
	2,0	4,5	0,21	3,4	41	48
	2,1	4,6	0,21	3,5	40	46

### Série 15 pour plate bande

Angle de trajectoire de 30°

Buse	Pression bar	l x L m	Débit (m³/h)	Débit l/m
	1,0	1,2 x 4,0	0,10	1,7
	1,5	1,2 x 4,3	0,11	2,0
	2,0	1,2 x 4,3	0,13	2,3
	2,1	1,2 x 4,6	0,14	2,3
	1,0	1,2 x 7,9	0,20	3,4
	1,5	1,2 x 8,5	0,23	4,0
	2,0	1,2 x 8,5	0,25	4,5
	2,1	1,2 x 9,2	0,27	4,6
	1,0	0,8 x 3,2	0,08	1,3
	1,5	1,0 x 3,9	0,09	1,6
	2,0	1,2 x 4,5	0,11	1,8
	2,1	1,2 x 4,6	0,11	1,9
	1,0	0,8 x 3,2	0,08	1,3
	1,5	1,0 x 3,9	0,09	1,6
	2,0	1,2 x 4,5	0,11	1,8
	2,1	1,2 x 4,6	0,11	1,9
	1,0	1,2 x 7,9	0,20	3,4
	1,5	1,2 x 8,5	0,23	4,0
	2,0	1,2 x 8,5	0,25	4,5
	2,1	1,2 x 9,2	0,27	4,6
	1,0	2,7 x 4,6	0,30	5,1
	1,5	2,7 x 4,9	0,33	5,8
	2,0	2,7 x 5,5	0,36	6,5
	2,1	2,7 x 5,5	0,39	6,5

**Remarque :** toutes les buses MPR sont testées avec des soulèvements de 10 cm

■ Disposition en carré à 50 % du diamètre arrosé

▲ Disposition en triangle à 50 % du diamètre arrosé

Données de performance relevées sans vent

**Remarque :** il n'est pas recommandé de réduire la portée de la buse au-delà de 25 % par rapport à la portée normale

## 1300A-F

Gicleur réglable plein cercle

### Caractéristiques

- La vis de réglage en acier inoxydable permet de réguler le débit et la portée pour des espacements compris entre 0,3 m et 0,9 m
- Structure en acier inoxydable et en plastique résistant à la corrosion pour une durée de vie accrue
- Fourni avec un tamis de filtration d'entrée SR-050 1/2" (15/21) pour une installation facile et une résistance aux débris
- Fonctionne sur une vaste plage de pressions
- Garantie commerciale de cinq ans

### Plage de fonctionnement

- Débit : 3,6 à 8,4 l/m
- Espacement : 0,3 à 0,9 m<sup>1</sup>
- Pression : 0,7 à 4,1 bar<sup>2</sup>

### Modèle

- 1300A-F

<sup>1</sup> Ces plages de portées sont basées sur la pression relevée à la buse elle-même

<sup>2</sup> Rain Bird recommande l'utilisation de tuyères 1800 PRS afin de maintenir des performances de buse optimales en cas de pressions élevées



1300A-F

## 1300A-F

Buse	Pression bar	Débit m <sup>3</sup> /h	Débit l/m
F	0,7	0,23	3,6
	1,0	0,26	4,2
	1,5	0,30	4,8
	2,0	0,34	5,4
	2,5	0,39	6,0
	3,0	0,43	7,2
	3,5	0,48	7,8
	4,0	0,52	8,4
	4,1	0,53	8,4

## Série 1400

Gicleurs plein cercle à régulation de pression

### Caractéristiques

- Les faibles débits permettent une absorption optimale de l'eau. Minimisation du ruissellement
- Le débit ne fluctue pas à des pressions comprises entre 1,4 et 6,2 bar
- Le débit ne peut pas être réglé pour une résistance accrue au vandalisme
- Fourni avec un tamis de filtration d'entrée spécial SR-050 1/2" (15/21) pour une installation facile et une résistance aux débris
- L'eau s'écoule en filet sur les modèles 1401 et 1402, et en jet parapluie sur les modèles 1404 et 1408
- Garantie commerciale de cinq ans



Série 1400

### Plage de fonctionnement

- Débit : 1,2 à 7,2 l/m
- Espacement : 0,3 à 0,9 m\*
- Pression : 1,4 à 6,2 bar

### Modèles

- 1401 : 0,06 m<sup>3</sup>/h ; 0,9 l/m ; plein cercle, forme de filet d'eau
- 1402 : 0,11 m<sup>3</sup>/h ; 1,8 l/m ; plein cercle, forme de filet d'eau
- 1404 : 0,23 m<sup>3</sup>/h ; 3,6 l/m ; plein cercle, forme de parapluie
- 1408 : 0,46 m<sup>3</sup>/h ; 7,2 l/m ; plein cercle, forme de parapluie

\* Ces plages de portées sont basées sur la pression relevée à la buse elle-même. Rain Bird recommande l'utilisation de tuyères RD1800 PRS/1800 afin de maintenir des performances de buse optimales en cas de pressions élevées.

## Goutteurs auto-régulants

Modules à débit moyen pour l'arrosage d'arbres et d'arbustes plus grands



PCT-05, PCT-07, PCT-10

- Entrée FPT 1/2" se vissant facilement sur une allonge en PVC 1/2"

### Plage de fonctionnement

- Débit : 18,93, 26,50 et 37,95 l/h
- Pression : 0,7 à 3,5 bar
- Filtration requise : 150 microns

Reportez-vous à la page 104 pour de plus amples informations



## Arroseurs

Produits principaux	Arroseurs à turbines				Arroseurs à impact	
	Série 3500	Série 5000	Série Falcon™ 6504	Série 8005	Série 2045A Maxi-Paw™	Série XLR canon à eau
Applications principales						
Gazon de 4,6 m à 10,7 m	●	●				
Gazon de 7,6 m à 15,2 m		●	●	●	●	
Gazon de plus de 15,2 m			●	●		●
Résidentiel	●	●			●	
Zone d'activité	●	●	●	●	●	●
Zones à risque de vandalisme/ dommages				●		
Pentes	●	●	●	●	●	●
Couvre-sols/arbustes	●	●				
Terrains de sport			●	●		●
Régulation de pression		●				
Zones de vent fort	●	●	●	●	●	●
Herbes hautes		●		●		●
Eau non potable		●	●	●	●	●



### Conseils d'économie d'eau

- La technologie de buse Rain Curtain™ a défini la norme en matière de performances d'économie d'eau pour les buses. La technologie Rain Curtain™ équipe tous les arroseurs Rain Bird.
- Les arroseurs de la série 5000 dotés de la technologie PRS permettent de réduire le gaspillage de l'eau de 15 à 45 %. En éliminant les variations de pression et la surpression, vous économiserez de l'eau et contribuerez à protéger notre environnement.
- Tous les arroseurs équipés de clapets anti-vidange SAM (Seal-A-Matic™) évitent les écoulements des tuyères situées à des niveaux de terrain inférieurs, empêchent le gaspillage de l'eau et éliminent les détériorations des espaces verts dues à l'érosion et aux inondations.

## Série 3500

Arroseur résidentiel compact. Grande facilité d'emploi et excellent rapport qualité/prix

### Caractéristiques

- Les buses Rain Curtain™ assurent une distribution uniforme sur toute la portée, y compris des grosses gouttes résistantes au vent, et un arrosage optimal au pied de l'arroseur. Le résultat : un gazon plus vert et des économies d'eau
- Le joint racler de grande taille évite les fuites et empêche la pénétration des débris dans les composants internes
- Réglage du secteur par le dessus à l'aide d'un simple tournevis plat
- Garantie commerciale de 3 ans

### Options

- Le clapet anti-vidange SAM (Seal-A-Matic™) prend en charge des élévations d'altitude jusqu'à 2,1 m

### Caractéristiques de fonctionnement

- Pluviométrie : 9 à 21 mm/h
- Portée : 4,6 à 10,7 m
- Possibilité de réduire la portée jusqu'à 25 % grâce à la vis de réduction de portée
- Pression : 1,7 à 3,8 bar
- Débit : 2,0 à 17,4 l/m
- Entrée taraudée femelle NPT 1/2"
- Réglage de 40° à 360° pour un arrosage circulaire en plein cercle et en secteur de cercle
- Trajectoire de la buse de 25°

### Modèles

Sélection des modèles affichés. Consultez votre tarif public pour connaître l'ensemble des disponibilités.

- 3504-PC : secteur de cercle/plein cercle avec retour 4"
- 3504-PC-SAM : secteur de cercle/plein cercle avec retour 4" avec SAM



### Performances de buse série 3504

Pression bar	Buse	Portée m	Débit m³/h	Débit l/m	■ Précip. mm/h	▲ Précip. mm/h
1,7	0,75	4,6	0,12	2,04	12	14
	1,0	6,1	0,17	2,91	9	11
	1,5	7,0	0,24	4,01	10	11
	2,0	8,2	0,32	5,30	9	11
	3,0	8,8	0,49	8,21	13	15
	4,0	9,4	0,67	11,24	15	17
2,0	0,75	4,8	0,13	2,24	12	13
	1,0	6,2	0,19	3,14	10	11
	1,5	7,0	0,26	4,35	11	12
	2,0	8,2	0,34	5,74	10	12
	3,0	9,1	0,53	8,87	13	15
	4,0	9,7	0,73	12,17	16	18
2,5	0,75	5,2	0,16	2,58	12	13
	1,0	6,4	0,21	3,55	10	12
	1,5	7,0	0,30	4,94	12	14
	2,0	8,2	0,39	6,51	12	13
	3,0	9,4	0,60	10,03	13	16
	4,0	10,1	0,83	13,82	16	19
3,0	0,75	5,2	0,17	2,86	13	15
	1,0	6,4	0,24	3,93	12	13
	1,5	7,3	0,33	5,49	12	14
	2,0	8,2	0,43	7,17	13	15
	3,0	9,4	0,67	11,13	15	17
	4,0	10,6	0,92	15,32	16	19
3,5	0,75	5,4	0,19	3,09	13	15
	1,0	6,6	0,26	4,27	12	14
	1,5	7,3	0,36	5,97	13	15
	2,0	8,4	0,47	7,79	13	15
	3,0	9,6	0,71	11,90	15	18
	4,0	10,7	1,00	16,66	18	20
3,8	0,75	5,5	0,19	3,22	13	15
	1,0	6,7	0,27	4,47	12	14
	1,5	7,3	0,37	6,25	14	16
	2,0	8,5	0,49	8,14	13	15
	3,0	9,8	0,74	12,30	16	18
	4,0	10,7	1,04	17,41	18	21

Précipitations basées sur un fonctionnement en mode demi-cercle

■ Disposition en carré à 50 % du diamètre arrosé

▲ Disposition en triangle à 50 % du diamètre arrosé

Données de performance relevées sans vent

Les données de performance proviennent d'essais conformes aux normes ASABE ; ASABE S398.1 Voir la page 144 pour consulter la déclaration de certification aux tests ASABE complète.

### Comment commander

#### 3504 - PC - SAM

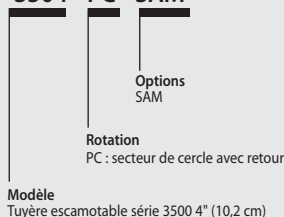

Modèle  
Tuyère escamotable série 3500 4" (10,2 cm)

## Série 5000

Un arroseur conçu pour battre tous les records de fiabilité et de performance du marché

### Caractéristiques

- Le joint racler de grande taille évite les fuites et empêche la pénétration des débris dans les composants internes
- Les buses Rain Curtain™ assurent une distribution uniforme sur toute la portée, y compris des grosses gouttes résistantes au vent, et un arrosage optimal au pied de l'arroseur. Le résultat : un gazon plus vert et des économies d'eau
- Une performance qui a fait ses preuves et une fiabilité testée dans des millions d'installations
- Réglage autonettoyant du secteur évitant l'accumulation de débris
- Garantie commerciale de 5 ans

### Caractéristiques de fonctionnement

- Pluviométrie : 5 à 38 mm/h
- Portée : 7,6 à 15,2 m
- Possibilité de réduire la portée jusqu'à 25 % grâce à la vis de réduction de portée
- Pression : 1,7 à 4,5 bar
- Débit : 3,0 à 36,6 l/m ; 0,17 à 2,19 m<sup>3</sup>/h
- Réglage de 40° à 360° pour un arrosage circulaire en plein cercle et en secteur de cercle
- Trajectoire standard de la buse de 25° Trajectoire à angle bas de la buse de 10° La trajectoire des buses MPR varie entre 12° et 25°

### Caractéristiques optionnelles

- **Fermeture du débit Plus (+) Flow** – « Le couvercle vert ». Réduit les temps d'interventions en rinçant et en amorçant les arroseurs sans faire de va-et-vient sur le programmeur ou les vannes
- **PRS (R)** avec technologie Flow Optimizer Le régulateur de pression à 3,1 bar réduit les factures d'électricité, fournit le débit exact à chaque arroseur, équilibre les lignes latérales et élimine les effets de brumisation
- Le clapet anti-vidange **SAM (Seal-A-Matic™)** prend en charge des élévations d'altitude jusqu'à 2,1 m
- **Allonge en acier inoxydable (SS)** permettant de réduire le vandalisme sur les pelouses publiques (disponibles en modèles 5004 et 5006)

### Modèles

Consulter le tableau « Comment commander » pour connaître les modèles de produits et leurs caractéristiques. Toutes les combinaisons ne sont pas disponibles.

- 5004 : soulèvement de 4" (10 cm)
- 5006 : soulèvement de 6" (15 cm)
- 5012 : soulèvement de 12" (30,5 cm)



Série 5000



5 à 37 mm/h



1,7 à 4,5 bar



3,0 à 36,6 l/m  
0,17 à 2,19 m<sup>3</sup>/h



4" : 10 cm  
6" : 15 cm  
12" : 30,5 cm

4" : 18,5 cm  
6" : 24,5 cm  
12" : 42,9 cm

NPT 3/4"

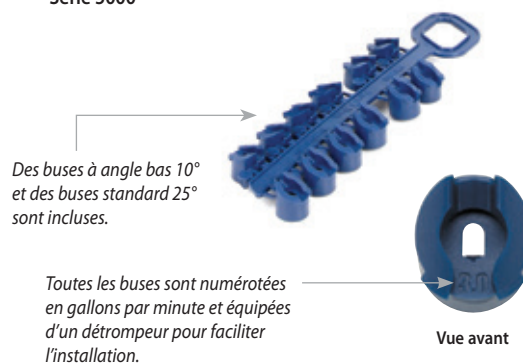

Des buses à angle bas 10° et des buses standard 25° sont incluses.

Toutes les buses sont numérotées en gallons par minute et équipées d'un détrompeur pour faciliter l'installation.

Vue avant

### Comment commander

5004 - + - PC - SAM-R-SS

Options  
SAM  
R : PRS  
SS : Acier inoxydable

#### Rotation

PC : secteur de cercle avec retour  
FC : plein cercle

#### Modèle

Plus (arrêt du débit)

#### Modèle

5004 : soulèvement de 4" (10 cm)  
5006 : soulèvement de 6" (15 cm)  
5012 : soulèvement de 12" (30,5 cm)

**Remarque :** certaines spécifications ne sont pas disponibles pour certaines séries d'arroseurs.



Performances de la buse Rain Curtain à angle standard de la série 5000						
Pression bar	Buse	Portée m	Débit m³/h	Débit l/m	Précip. mm/h	Précip. mm/h
2,0	1,5	10,2	0,28	4,8	5	6
	2,0	10,8	0,36	6,0	6	7
	2,5	10,9	0,44	7,2	7	9
	3,0	11,2	0,55	9,0	9	10
	4,0	11,6	0,71	12,0	11	12
	5,0	12,1	0,91	15,0	13	15
	6,0	12,4	1,05	17,4	15	17
	8,0	11,8	1,45	24,0	32	37
2,5	1,5	10,4	0,31	5,4	6	7
	2,0	11,0	0,41	6,6	7	8
	2,5	11,3	0,50	8,4	8	9
	3,0	11,2	0,62	10,2	9	11
	4,0	12,3	0,81	13,2	11	13
	5,0	12,7	1,03	17,4	13	15
	6,0	13,2	1,21	20,4	14	16
	8,0	13,3	1,63	27,0	24	28
3,0	1,5	10,6	0,34	6,0	6	7
	2,0	11,2	0,45	7,8	7	8
	2,5	11,3	0,56	9,6	9	10
	3,0	12,1	0,69	11,4	9	11
	4,0	12,7	0,89	15,0	11	13
	5,0	13,5	1,13	18,6	12	14
	6,0	13,4	1,34	22,2	13	17
	8,0	13,4	1,79	30,0	23	27
3,5	1,5	10,7	0,37	6,0	7	8
	2,0	11,3	0,49	8,4	8	9
	2,5	11,3	0,60	10,2	9	11
	3,0	12,2	0,74	12,6	10	12
	4,0	12,8	0,97	16,2	12	14
	5,0	13,7	1,23	20,4	13	15
	6,0	14,2	1,45	24,0	13	15
	8,0	14,9	1,93	32,4	20	24
4,0	1,5	10,6	0,40	6,6	7	8
	2,0	11,1	0,52	9,0	8	10
	2,5	11,3	0,64	10,8	10	12
	3,0	12,2	0,80	13,2	11	12
	4,0	12,8	1,04	17,4	13	15
	5,0	13,7	1,32	22,2	14	16
	6,0	14,9	1,55	25,8	14	16
	8,0	15,2	2,06	34,2	21	25
4,5	1,5	10,4	0,42	7,2	8	9
	2,0	10,7	0,55	9,0	10	11
	2,5	11,3	0,68	11,4	11	12
	3,0	12,2	0,84	13,8	11	13
	4,0	12,8	1,10	18,0	13	15
	5,0	13,7	1,40	23,4	15	17
	6,0	14,6	1,64	28,2	15	18
	8,0	15,2	2,19	36,6	19	22

Précipitations basées sur un fonctionnement en mode demi-cercle

■ Disposition en carré à 50 % du diamètre arrosé

▲ Disposition en triangle à 50 % du diamètre arrosé

Données de performance relevées sans vent

Les données de performance proviennent d'essais conformes aux normes ASABE; ASABE S398.1 Voir la page 144 pour consulter la déclaration de certification aux tests ASABE complète.

Performance de la buse angle bas (Uniformité+) série 5000						
Pression bar	Buse	Portée m	Débit m³/h	Débit l/m	Précip. mm/h	Précip. mm/h
1,7	1,0 LA	7,6	0,17	3,0	6	7
	1,5 LA	8,2	0,26	4,2	8	9
	2,0 LA	8,8	0,33	5,4	9	10
	3,0 LA	8,8	0,51	8,4	13	15
2,0	1,0 LA	8,0	0,18	3,0	6	6
	1,5 LA	8,6	0,28	4,8	8	9
	2,0 LA	9,1	0,36	6,0	9	10
	3,0 LA	9,3	0,55	9,0	13	15
2,5	1,0 LA	8,6	0,20	3,6	5	6
	1,5 LA	9,2	0,32	5,4	8	9
	2,0 LA	9,5	0,41	6,6	9	10
	3,0 LA	10,1	0,62	10,2	12	14
3,0	1,0 LA	8,8	0,22	3,6	6	7
	1,5 LA	9,4	0,35	6,0	8	9
	2,0 LA	9,7	0,45	7,8	10	11
	3,0 LA	10,6	0,68	11,4	12	14
3,5	1,0 LA	8,8	0,24	4,2	6	7
	1,5 LA	9,4	0,38	6,6	9	10
	2,0 LA	9,9	0,49	8,4	10	11
	3,0 LA	10,8	0,74	12,6	13	15
4,0	1,0 LA	8,8	0,26	4,2	7	8
	1,5 LA	9,4	0,41	6,6	9	11
	2,0 LA	10,1	0,52	9,0	10	12
	3,0 LA	11,0	0,80	13,2	13	15
4,5	1,0 LA	8,8	0,27	4,8	7	8
	1,5 LA	9,4	0,44	7,2	10	11
	2,0 LA	10,1	0,56	9,0	11	13
	3,0 LA	11,0	0,84	13,8	14	16

## Outils

### Outil de blocage avec niveau à bulle

#### Caractéristiques

- L'association de l'outil de blocage au niveau à bulle facilite la réalisation d'une installation conforme
- Compatible avec les séries 5000, Falcon® 6504 et 8005



HOLDUPTOOL

#### Modèle

- HOLDUPTOOL

### Outil pour arroseur

#### Caractéristiques

- À la fois tournevis plat et outil de levage
- Compatible avec les séries 3500, 5000, Falcon® 6504 et 8005



ROTORTOOL

#### Modèle

- ROTORTOOL

## Performances de la buse Rain Curtain™ à angle standard de la série 5000 PRS

Pression bar	Buse	Portée m	Débit m³/h	Débit l/m	■ Précip. mm/h	▲ Précip. mm/h
1,7	1,5	10,1	0,25	4,2	5	6
	2,0	10,7	0,34	5,4	6	7
	2,5	10,7	0,41	6,6	7	8
	3,0	11,0	0,51	8,4	8	10
	4,0	11,3	0,66	10,8	10	12
	5,0	11,9	0,84	13,8	12	14
	6,0	11,9	0,97	16,2	14	16
	8,0	11,0	1,34	22,2	22	26
2,0	1,5	10,2	0,28	4,8	5	6
	2,0	10,8	0,36	6,0	6	7
	2,5	10,9	0,44	7,2	7	9
	3,0	11,2	0,55	9,0	9	10
	4,0	11,6	0,71	12,0	11	12,6
	5,0	12,1	0,91	15,0	13	15
	6,0	12,4	1,05	17,4	15	17
	8,0	11,8	1,45	24,0	32	37
2,5	1,5	10,4	0,31	5,4	6	7
	2,0	11,0	0,41	6,6	7	8
	2,5	11,3	0,50	8,4	8	9
	3,0	11,2	0,62	10,2	9	11
	4,0	12,3	0,81	13,2	11	13
	5,0	12,7	1,03	17,4	13	15
	6,0	13,2	1,21	20,4	14	16
	8,0	13,3	1,63	27,0	24	18
3,0	1,5	10,6	0,34	6,0	6	7
	2,0	11,2	0,45	7,8	7	8
	2,5	11,3	0,56	9,6	9	10
	3,0	12,1	0,69	11,4	9	11
	4,0	12,7	0,89	16,8	11	13
	5,0	13,5	1,13	18,6	12	14
	6,0	13,9	1,34	22,2	14	16
	8,0	14,1	1,79	30,0	23	27
3,5 - 5,2	1,5	10,6	0,35	6,0	6	7
	2,0	11,2	0,47	7,8	8	9
	2,5	11,3	0,58	10,2	9	11
	3,0	12,1	0,71	12,0	10	11
	4,0	12,7	0,92	15,6	12	13
	5,0	13,5	1,17	19,2	13	15
	6,0	13,9	1,39	22,8	14	17
	8,0	14,1	1,85	31,2	18	21

## Performance de la buse angle bas (Uniformité+) 5000 PRS

Pression bar	Buse	Portée m	Débit m³/h	Débit l/m	■ Précip. mm/h	▲ Précip. mm/h
1,7	1,0 LA	7,6	0,17	3,0	6	7
	1,5 LA	8,2	0,26	4,2	8	9
	2,0 LA	8,8	0,33	5,4	9	10
	3,0 LA	8,8	0,51	8,4	13	15
2,0	1,0 LA	8,0	0,18	3,0	6	6
	1,5 LA	8,6	0,28	4,8	8	9
	2,0 LA	9,1	0,36	6,0	9	10
	3,0 LA	9,3	0,55	9,0	13	15
2,5	1,0 LA	8,6	0,20	3,6	5	6
	1,5 LA	9,2	0,32	5,4	8	9
	2,0 LA	9,5	0,41	6,6	9	10
	3,0 LA	10,1	0,62	10,2	12	14
3,0	1,0 LA	8,8	0,22	3,6	6	7
	1,5 LA	9,4	0,35	6,0	8	9
	2,0 LA	9,7	0,45	7,8	10	11
	3,0 LA	10,6	0,68	11,4	12	14
3,5 - 5,2	1,0 LA	8,8	0,23	3,6	6	7
	1,5 LA	9,4	0,36	6,0	8	10
	2,0 LA	9,7	0,47	7,8	10	12
	3,0 LA	10,6	0,70	12,0	13	15

Précipitations basées sur un fonctionnement en mode demi-cercle

■ Disposition en carré à 50 % du diamètre arrosé

▲ Disposition en triangle à 50 % du diamètre arrosé

Données de performance relevées sans vent

Les données de performance proviennent d'essais conformes aux normes ASABE ; ASABE S398.1  
Voir la page 144 pour consulter la déclaration de certification aux tests ASABE complète.

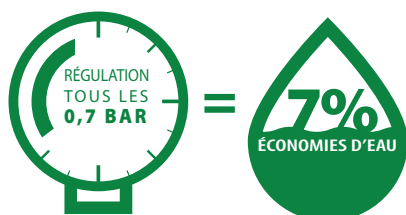

## Buses MPR de la série 5000

Une couverture parfaitement répartie grâce à l'arroseur série 5000

### Caractéristiques

- Les buses Rain Curtain™ assurent une distribution uniforme sur toute la portée, y compris des grosses gouttes résistantes au vent, et un arrosage optimal au pied de l'arroseur. Le résultat : un gazon plus vert et des économies d'eau
- La pluviométrie est automatiquement adaptée sur une portée uniforme ne nécessitant pas de déflexion du jet
- Le débit proportionnel de 15 mm/heure permet de coupler des zones engazonnées grandes et petites en combinant les arroseurs et les buses rotatives Rain Bird R-VAN

### Modèles

- 5000MPRMPK : buses MPR de la série 5000/5000 Plus fournies en pack multiple : portée de 7,6 m, 9,1 m et 10,7 m en cercle complet, demi-cercle, tiers de cercle ou quart de cercle



L'installation d'arroseurs avec des buses MPR de la série 5000 et des buses rotatives Rain Bird R-VAN dans la même zone permet un débit uniforme de 2,4 à 10,7 m



Buses MPR de la série 5000



### Comment commander

5000 - MPR - 25 - Q





Modèle  
Arroseur

Implantation  
Q = quart de cercle  
T = tiers  
H = demi-cercle  
F = plein cercle





Plage de portée  
25' (7,6 m)  
30' (9,1 m)  
35' (10,7 m)

Buse  
Débit proportionnel à la surface





#### 5000-MPR-25 (rouge)

Buse	Pression bar	Portée m	Débit m³/h	Débit l/m	Précip. mm/h	Précip. mm/h
Quart de cercle 	1,7	7,0	0,17	3,0	13,7	15,8
	2,4	7,3	0,20	3,6	14,9	17,3
	3,1	7,6	0,23	3,6	15,6	18,1
	3,8	7,6	0,25	4,2	17,4	20,1
	4,5	7,6	0,27	4,8	18,9	21,9
Tiers de cercle 	1,7	7,0	0,23	3,6	13,9	16,0
	2,4	7,3	0,27	4,8	15,4	17,8
	3,1	7,6	0,31	5,4	16,2	18,7
	3,8	7,6	0,35	6,0	18,0	20,7
	4,5	7,6	0,38	6,6	19,6	22,6
Demi-cercle 	1,7	7,0	0,33	5,4	13,3	15,4
	2,4	7,3	0,39	6,6	14,7	17,0
	3,1	7,6	0,45	7,2	15,5	17,9
	3,8	7,6	0,50	8,4	17,3	20,0
	4,5	7,6	0,55	9,0	18,9	21,8
Plein cercle 	1,7	7,0	0,63	10,8	12,8	14,8
	2,4	7,3	0,76	12,6	14,2	16,4
	3,1	7,6	0,87	14,4	14,9	17,3
	3,8	7,6	0,97	16,2	16,6	19,2
	4,5	7,6	1,05	17,4	18,1	20,9

#### 5000-MPR-30 (vert)

Buse	Pression bar	Portée m	Débit m³/h	Débit l/m	Précip. mm/h	Précip. mm/h
Quart de cercle 	1,7	8,8	0,23	3,6	12,0	13,8
	2,4	9,1	0,28	4,8	13,4	15,4
	3,1	9,1	0,32	5,4	15,2	17,6
	3,8	9,1	0,35	6,0	17,0	19,6
	4,5	9,1	0,38	6,6	18,4	21,2
Tiers de cercle 	1,7	8,8	0,30	4,8	11,7	13,5
	2,4	9,1	0,37	6,0	13,2	15,2
	3,1	9,1	0,42	7,2	15,1	17,4
	3,8	9,1	0,47	7,8	16,8	19,4
	4,5	9,1	0,51	8,4	18,3	21,1
Demi-cercle 	1,7	8,8	0,49	8,4	12,5	14,4
	2,4	9,1	0,59	9,6	14,1	16,2
	3,1	9,1	0,67	11,4	16,1	18,6
	3,8	9,1	0,75	12,6	17,9	20,7
	4,5	9,1	0,82	13,8	19,6	22,6
Plein cercle 	1,7	8,8	0,96	16,2	12,3	14,2
	2,4	9,1	1,15	19,2	13,8	15,9
	3,1	9,1	1,31	21,6	15,7	18,1
	3,8	9,1	1,45	24,0	17,4	20,0
	4,5	9,1	1,57	26,4	18,8	21,7

#### 5000-MPR-35 (beige)

Buse	Pression bar	Portée m	Débit m³/h	Débit l/m	Précip. mm/h	Précip. mm/h
Quart de cercle 	1,7	9,8	0,32	5,4	13,4	15,4
	2,4	10,4	0,38	6,6	14,1	16,3
	3,1	10,7	0,44	7,2	15,3	17,7
	3,8	10,7	0,48	7,8	17,0	19,6
	4,5	10,7	0,52	9,0	18,4	21,3
Tiers de cercle 	1,7	9,8	0,40	6,6	12,7	14,6
	2,4	10,4	0,49	8,4	13,6	15,8
	3,1	10,7	0,56	9,6	14,7	17,0
	3,8	10,7	0,62	10,2	16,4	18,9
	4,5	10,7	0,68	11,4	17,9	20,7
Demi-cercle 	1,7	9,8	0,62	10,2	13,1	15,2
	2,4	10,4	0,76	12,6	14,1	16,3
	3,1	10,7	0,87	14,4	15,2	17,6
	3,8	10,7	0,96	16,2	16,9	19,5
	4,5	10,7	1,05	17,4	18,4	21,3
Plein cercle 	1,7	9,8	1,22	20,4	12,8	14,8
	2,4	10,4	1,50	25,2	14,0	16,2
	3,1	10,7	1,72	28,8	15,1	17,5
	3,8	10,7	1,91	31,8	16,8	19,4
	4,5	10,7	2,09	34,8	18,3	21,2

■ Disposition en carré à 50 % du diamètre arrosé

▲ Disposition en triangle à 50 % du diamètre arrosé

Données de performance relevées sans vent

Les données de performance proviennent d'essais conformes aux normes ASABE ; ASABE S398.1  
Voir la page 144 pour consulter la déclaration de certification aux tests ASABE complète.

## Série Falcon® 6504

Fiable et économique

### Caractéristiques

- Tige à cliquet identique aux arroseurs standard
- Buses Rain Curtain à 3 orifices pour un arrosage à longue, moyenne et courte portée
- Clapet anti-vidange SAM Seal-A-Matic
- Le stator auto-réglable ne doit pas être changé lors du remplacement des buses
- Le ressort de rappel très robuste en acier inoxydable assure une bonne rétraction
- Garantie de 5 ans

### Options

- **Allonge en acier inoxydable (SS)** contribuant à réduire le vandalisme sur les pelouses publiques
- **Couvercle violet (NP)** pour les systèmes d'eau non potable

### Caractéristiques de fonctionnement

- Réglage de 40° à 360° pour un arrosage circulaire en cercle complet et cercle partiel
- Pluviométrie : 9 à 33 mm/h
- Portée : 11,3 à 19,8 m
- Pression : 2,1 à 6,2 bar
- Débit : 0,66 à 4,93 m<sup>3</sup>/h ; 10,8 à 82,2 l/m
- Entrée taraudée femelle NPT ou BSP 1"
- Le clapet anti-vidange SAM (Seal-A-Matic™) prend en charge des élévations d'altitude jusqu'à 3,1 m
- Buses Rain Curtain™ : avec arroseur inclus, autres tailles disponibles sur demande ; 10-gris, 12-beige, 14-vert clair, 16-brun foncé, 18-bleu foncé
- La trajectoire de sortie de buse est de 25°

### Modèles

**Sélection des modèles affichés. Consultez votre tarif public pour connaître l'ensemble des disponibilités.**

- I6504PC : secteur de cercle BSP 4", série Falcon
- I6504FC : plein cercle BSP 4", série Falcon
- I6504PCSS : secteur de cercle en acier inoxydable BSP 4", série Falcon
- I6504FCSS : plein cercle en acier inoxydable BSP 4", série Falcon
- 6504PC : secteur de cercle NPT 4", série Falcon
- 6504FC : plein cercle NPT 4", série Falcon



Falcon® de la série 6504

 9 à 33 mm/h

 2,1 à 6,2 bar

 10,8 à 82,2 l/m  
0,66 à 4,93 m<sup>3</sup>/h

 4" (10 cm)  
21,6 cm  
NPT ou BSP 1"

### Comment commander

**6504 - PC - SS - NP**

	<b>Fonction en option</b>	<b>En option</b>
	SS : acier inoxydable	NP : couvercle eau non potable
	<b>Rotation</b>	
	PC : secteur de cercle	
	FC : plein cercle	
<b>Modèle</b>	6504 : Falcon	

*Remarque : Pour les applications hors États-Unis, il convient de spécifier un filetage NPT ou BSP.*



## Performances des buses Falcon® 6504

Pression bar	Buse	Portée m	Débit m³/h	Débit l/m	Précip. mm/h	Précip. mm/h
2,1	● 4	11,9	0,66	10,98	9	11
	● 6	13,1	0,95	15,90	11	13
2,5	● 4	12,3	0,72	11,92	10	11
	● 6	13,5	1,05	17,56	12	13
	● 8	14,9	1,50	25,20	13	16
	● 10	15,5	1,84	30,60	15	18
	● 12	16,2	2,20	36,60	17	19
	● 14	16,8	2,57	42,60	18	21
	● 16	16,8	2,86	47,40	20	24
3,0	● 4	12,5	0,78	13,02	10	12
	● 6	14,1	1,16	19,34	12	13
	● 8	15,1	1,56	26,04	14	16
	● 10	15,8	1,92	31,99	15	18
	● 12	16,4	2,31	38,44	17	20
	● 14	17,2	2,68	44,63	18	21
	● 16	17,4	3,00	49,95	20	23
3,5	● 4	12,5	0,85	14,09	11	13
	● 6	14,9	1,26	20,96	11	13
	● 8	15,5	1,69	28,24	14	16
	● 10	16,2	2,08	34,70	16	18
	● 12	16,8	2,52	41,98	18	21
	● 14	18,0	2,91	48,45	18	21
	● 16	18,6	3,27	54,53	19	22
4,0	● 4	12,5	0,89	14,91	11	13
	● 6	14,4	1,34	22,33	13	15
	● 8	15,5	1,83	30,44	15	17
	● 10	16,6	2,23	37,17	16	19
	● 12	17,3	2,72	45,28	18	21
	● 14	18,5	3,12	52,01	18	21
	● 16	19,1	3,50	58,37	19	22

## Performances des buses Falcon® 6504

Pression bar	Buse	Portée m	Débit m³/h	Débit l/m	Précip. mm/h	Précip. mm/h
4,5	● 4	12,5	0,96	15,94	12	14
	● 6	14,6	1,40	23,33	13	15
	● 8	15,5	1,95	32,43	16	19
	● 10	17,1	2,37	39,44	16	19
	● 12	17,7	2,89	48,17	18	21
	● 14	18,6	3,32	55,38	19	22
	● 16	19,2	3,71	61,82	20	23
5,0	● 4	12,7	1,01	16,84	13	15
	● 6	14,9	1,47	24,50	13	15
	● 8	15,7	2,05	34,16	17	19
	● 10	17,2	2,50	41,64	17	19
	● 12	18,1	3,04	50,72	19	21
	● 14	18,6	3,51	58,49	20	23
	● 16	19,2	3,91	65,11	21	24
5,5	● 4	13,1	1,04	17,39	12	14
	● 6	14,9	1,56	25,79	14	16
	● 8	16,1	2,13	35,54	16	19
	● 10	16,8	2,63	43,84	19	22
	● 12	18,6	3,18	52,92	18	21
	● 14	18,6	3,67	61,23	21	25
	● 16	19,2	4,10	68,40	22	26
6,0	● 18	19,8	4,79	79,77	24	28
	● 18	19,8	4,93	82,13	25	29

Précipitations basées sur un fonctionnement en mode demi-cercle

■ Disposition en carré à 50 % du diamètre arrosé

▲ Disposition en triangle à 50 % du diamètre arrosé

Données de performance relevées sans vent

Les données de performance proviennent d'essais conformes aux normes ASABE ; ASABE S398.1  
Voir la page 144 pour consulter la déclaration de certification aux tests ASABE complète.

### Kit à faible débit - B81610



### Kit à débit standard - B81620



Buses Rain Curtain™ Falcon® 6504 :

## Série 8005

Protégez votre gazon en installant des arroseurs haute performance, antivandalisme et anti-dégradation de 11,9 à 24,7 m

### Caractéristiques

- Porte-buse renforcé par du laiton pour une meilleure résistance aux impacts latéraux et au vandalisme
- La fonction Memory Arc® ramène l'arroseur au réglage de secteur d'origine
- Le mécanisme d'entraînement débrayable empêche les dommages dus au vandalisme
- Réglage du secteur facile, que ce soit à sec ou pendant l'arrosage, en insérant un tournevis plat dans la partie supérieure de l'arroseur : de 50° à 330° pour le secteur de cercle et sur 360° pour le plein cercle sans retour. Plein cercle et secteur de cercle en une seule unité
- Les parties latérales gauche et droite sont réglables pour une installation facile sans tourner le boîtier et sans desserrer le raccordement au tuyau
- Clapet anti-vidange SAM Seal-A-Matic
- Buses Uniformité + à 3 orifices pour un arrosage à longue, moyenne et courte portée
- Garantie de 5 ans

### Options

- **Allonge en acier inoxydable (SS)** contribuant à réduire le vandalisme sur les pelouses publiques
- **Couvercle violet (NP)** pour les systèmes d'eau non potable
- Panier à gazon en option

### Caractéristiques de fonctionnement

- Portée : 11,9 à 24,7 m
- Pluviométrie : 12 à 32 mm/h
- Pression : 3,5 à 6,9 bar
- Débit : 0,86 à 8,24 m<sup>3</sup>/h ; 14,4 à 137,4 l/m
- Entrée taraudée femelle NPT ou BSP 1"
- Le clapet anti-vidange SAM (Seal-A-Matic™) prend en charge des élévations d'altitude jusqu'à 3,1 m
- La trajectoire de sortie de buse est de 25°
- Buses Rain Curtain™ : avec arroseur inclus, autres tailles disponibles sur demande ; 10-gris, 12-beige, 14-vert clair, 16-brun foncé, 18-bleu foncé

### Modèles

**Sélection des modèles affichés. Consultez votre tarif public pour connaître l'ensemble des disponibilités.**

- 8005 : secteur de cercle/plein cercle, buse Less, série 8005
- 8005NP : secteur de cercle/plein cercle, buse Less avec couvercle NP, série 8005
- 8005SS : secteur de cercle/plein cercle, acier inoxydable, buse Less, série 8005
- 8005NPSS : Cercle partiel/complet 8005, acier inoxydable, buse Less avec couvercle NP, série 8005
- I8005 : secteur de cercle/plein cercle BSP 1", série 8000
- I8005NP : secteur de cercle/plein cercle BSP 1" pour eau non potable, série 8005
- I8005SS : BSP 1" en acier inoxydable, série 8000
- I8005NPSS : BSP 1" en acier inoxydable pour eau non potable, série 8000

**\*\* Remarque :** La hauteur de soulèvement est mesurée depuis le couvercle jusqu'au port de la buse primaire. La hauteur totale du corps est mesurée en position rétractée



Série 8005

 12 à 32 mm/h

 3,5 à 6,9 bar

 14,4 à 137,4 l/m  
0,86 à 8,24 m<sup>3</sup>/h

 5" (12,7 cm)  
25,7 cm  
NPT ou BSP 1"

### Comment commander

**8005 - NP - SS - 16**

Modèle Série 8005

Taille de la buse 16

Fonction en option  
SS : acier inoxydable

Fonction en option  
NP : couvercle eau non potable

Remarque : pour les applications hors États-Unis, il convient de spécifier un filetage NPT ou BSP.



## Performances des buses 8005

Pression bar	Buse	Portée m	Débit m³/h	Débit l/m	Précip. mm/h	Précip. mm/h
3,5	● 4	11,9	0,86	14,38	12	14
	● 6	13,7	1,28	21,34	14	16
	● 8	14,9	1,59	25,50	14	16
	● 10	16,1	2,10	35,43	16	19
	● 12	17,5	2,52	42,27	16	19
	● 14	18,0	2,89	48,18	18	21
	● 16	18,7	3,28	54,59	19	22
	● 18	19,2	3,69	61,43	20	23
	● 20	19,9	4,25	70,83	21	25
	● 22	20,0	5,08	79,07	25	29
4,0	● 4	11,9	0,93	14,38	13	15
	● 6	13,7	1,37	22,71	15	17
	● 8	14,9	1,75	30,44	16	18
	● 10	16,3	2,30	37,63	17	20
	● 12	17,7	2,70	44,74	17	20
	● 14	18,5	3,17	52,85	19	21
	● 16	19,6	3,54	58,98	18	21
	● 18	19,7	3,97	66,10	20	24
	● 20	20,3	4,50	74,95	22	25
	● 22	21,3	5,23	85,94	23	27
4,5	● 4	11,9	1,00	16,18	14	16
	● 6	13,7	1,45	24,28	15	18
	● 8	14,9	1,92	32,99	17	20
	● 10	16,5	2,40	40,22	18	20
	● 12	18,0	2,87	47,81	18	20
	● 14	18,9	3,37	56,12	19	22
	● 16	20,1	3,77	62,77	19	22
	● 18	20,1	4,22	70,36	21	24
	● 20	21,1	4,79	79,87	22	25
	● 22	22,0	5,51	91,80	23	26
5,0	● 4	11,9	1,06	18,08	15	17
	● 6	13,7	1,54	25,74	16	19
	● 8	14,9	2,09	34,83	19	22
	● 10	16,7	2,50	42,68	18	21
	● 12	18,3	3,05	50,92	18	21
	● 14	19,2	3,54	58,96	19	22
	● 16	20,4	3,99	66,44	19	22
	● 18	20,6	4,47	74,58	21	24
	● 20	21,6	5,11	85,08	22	25
	● 22	22,4	5,84	97,39	23	27
5,5	● 4	11,9	1,13	18,90	16	18
	● 6	13,7	1,62	26,84	17	20
	● 8	14,9	2,25	37,02	20	23
	● 10	16,8	2,70	44,60	19	22
	● 12	18,5	3,23	53,66	19	22
	● 14	19,2	3,72	61,98	20	23
	● 16	20,4	4,22	70,28	20	23
	● 18	21,0	4,74	78,97	21	25
	● 20	21,6	5,42	90,30	23	27
	● 22	22,8	6,19	103,15	24	28
6,0	● 4	11,9	1,13	18,90	16	18
	● 6	13,7	1,62	26,84	17	20
	● 8	14,9	2,25	37,02	20	23
	● 10	16,8	2,70	44,60	19	22
	● 12	18,5	3,23	53,66	19	22
	● 14	19,2	3,72	61,98	20	23
	● 16	20,4	4,22	70,28	20	23
	● 18	21,0	4,74	78,97	21	25
	● 20	21,6	5,42	90,30	23	27
	● 22	22,8	6,19	103,15	24	28
6,2	● 4	11,9	1,13	18,90	16	18
	● 6	13,7	1,62	26,84	17	20
	● 8	14,9	2,25	37,02	20	23
	● 10	16,8	2,70	44,60	19	22
	● 12	18,5	3,23	53,66	19	22
	● 14	19,2	3,72	61,98	20	23
	● 16	20,4	4,22	70,28	20	23
	● 18	21,0	4,74	78,97	21	25
	● 20	21,6	5,42	90,30	23	27
	● 22	22,8	6,19	103,15	24	28
6,5	● 4	11,9	1,13	18,90	16	18
	● 6	13,7	1,62	26,84	17	20
	● 8	14,9	2,25	37,02	20	23
	● 10	16,8	2,70	44,60	19	22
	● 12	18,5	3,23	53,66	19	22
	● 14	19,2	3,72	61,98	20	23
	● 16	20,4	4,22	70,28	20	23
	● 18	21,0	4,74	78,97	21	25
	● 20	21,6	5,42	90,30	23	27
	● 22	22,8	6,19	103,15	24	28
6,9	● 4	11,9	1,13	18,90	16	18
	● 6	13,7	1,62	26,84	17	20
	● 8	14,9	2,25	37,02	20	23
	● 10	16,8	2,70	44,60	19	22
	● 12	18,5	3,23	53,66	19	22
	● 14	19,2	3,72	61,98	20	23
	● 16	20,4	4,22	70,28	20	23
	● 18	21,0	4,74	78,97	21	25
	● 20	21,6	5,42	90,30	23	27
	● 22	22,8	6,19	103,15	24	28

Pression bar	Buse	Portée m	Débit m³/h	Débit l/m	Précip. mm/h	Précip. mm/h
5,5	● 4	11,9	1,13	18,90	16	18
	● 6	13,7	1,62	26,84	17	20
	● 8	14,9	2,25	37,02	20	23
	● 10	16,8	2,70	44,60	19	22
	● 12	18,5	3,23	53,66	19	22
	● 14	19,2	3,72	61,98	20	23
	● 16	20,4	4,22	70,28	20	23
	● 18	21,0	4,74	78,97	21	25
	● 20	21,6	5,42	90,30	23	27
	● 22	22,8	6,19	103,15	24	28
6,0	● 4	11,9	1,13	18,90	16	18
	● 6	13,7	1,62	26,84	17	20
	● 8	14,9	2,25	37,02	20	23
	● 10	16,8	2,70	44,60	19	22
	● 12	18,5	3,23	53,66	19	22
	● 14	19,2	3,72	61,98	20	23
	● 16	20,4	4,22	70,28	20	23
	● 18	21,0	4,74	78,97	21	25
	● 20	21,6	5,42	90,30	23	27
	● 22	22,8	6,19	103,15	24	28
6,2	● 4	11,9	1,13	18,90	16	18
	● 6	13,7	1,62	26,84	17	20
	● 8	14,9	2,25	37,02	20	23
	● 10	16,8	2,70	44,60	19	22
	● 12	18,5	3,23	53,66	19	22
	● 14	19,2	3,72	61,98	20	23
	● 16	20,4	4,22	70,28	20	23
	● 18	21,0	4,74	78,97	21	25
	● 20	21,6	5,42	90,30	23	27
	● 22	22,8	6,19	103,15	24	28
6,5	● 4	11,9	1,13	18,90	16	18
	● 6	13,7	1,62	26,84	17	20
	● 8	14,9	2,25	37,02	20	23
	● 10	16,8	2,70	44,60	19	22
	● 12	18,5	3,23	53,66	19	22
	● 14	19,2	3,72	61,98	20	23
	● 16	20,4	4,22	70,28	20	23
	● 18	21,0	4,74	78,97	21	25
	● 20	21,6	5,42	90,30	23	27
	● 22	22,8	6,19	103,15	24	28
6,9	● 4	11,9	1,13	18,90	16	18
	● 6	13,7	1,62	26,84	17	20
	● 8	14,9	2,25	37,02	20	23
	● 10	16,8	2,70	44,60	19	22
	● 12	18,5	3,23	53,66	19	22
	● 14	19,2	3,72	61,98	20	23
	● 16	20,4	4,22	70,28	20	23
	● 18	21,0	4,74	78,97	21	25
	● 20	21,6	5,42	90,30	23	27
	● 22	22,8	6,19	103,15	24	28

Précipitations basées sur un fonctionnement en mode demi-cercle

■ Disposition en carré à 50 % du diamètre arrosé

▲ Disposition en triangle à 50 % du diamètre arrosé

Données de performance relevées sans vent

Les données de performance proviennent d'essais conformes aux normes ASABE ; ASABE S398.1 Voir la page 144 pour consulter la déclaration de certification aux tests ASABE complète.

### Kit à faible débit - B81610



### Kit à débit élevé - B81630



### Kit à débit standard - B81620



Buses haut débit en option pour les arroseurs de la série 8005

Buses Rain Curtain™ Falcon® 6504 :



Panier à gazon pour le 8005



## 2045A Maxi-Paw™ et 2045-PJ Maxi-Bird™

Applications eau sale - Espacement jusqu'à 13,7 m

### Caractéristiques

- Arrosage à impact éprouvé avec débit continu pour une performance supérieure avec les eaux sales
- Cinq buses à trajectoire standard et deux buses angle bas (LA) différenciées par un code couleur afin de garantir un débit proportionnel et une utilisation dans de nombreux types d'applications
- Secteur de 360° OU réglable de 20° à 340°
- Entrée latérale et entrée par le bas combinée de 12,7 mm ou 20 mm pour une plus grande souplesse de conception (Maxi-Paw)
- Garantie de 3 ans

### Caractéristiques de fonctionnement

- Pluviométrie : 7 à 31 mm/h
- Espacement : 6,7 à 13,7 m
- Débit : 0,34 à 1,91 m<sup>3</sup>/h ; 0,09 à 0,53 l/s
- Portée : 6,7 à 13,7 m ; 5,4 m avec vis de réduction de la portée
- Pression : 1,7 à 4,1 bar
- Combinaison d'entrée inférieure femelle 1/2" ou 3/4" (Maxi-Paw)
- Entrée latérale FPT 1/2" (Maxi-Paw)
- NPT 1/2" sur tige escamotable (Maxi-Bird)

### Modèles

- 2045A Maxi-Paw
- 42064 : clé Maxi-Paw pour retirer l'assemblage interne du boîtier
- 2045-PJ Maxi-Bird



2045-PJ Maxi-Bird



42064-Clé à tête maxi



Buses à angle standard 2045A Maxi-Paw et 2045-PJ

Buses à angle bas 2045A Maxi-Paw et 2045-PJ



2045A Maxi-Paw

### Performances des buses Maxi-Paw et Maxi-Bird

Pression bar	Buse	Portée m	Débit m <sup>3</sup> /h	Débit l/m	■ Précip. mm/h	▲ Précip. mm/h
2,0	● 6	-	-	-	-	-
	● 07 LA	6,8	0,38	6,0	16	19
	● 7	10,4	0,55	9,0	10	12
	● 8	11,0	0,68	11,4	11	13
	● 10 LA	8,1	0,83	13,8	25	29
	● 10	11,9	1,01	16,8	14	16
2,5	● 12	12,3	1,32	22,2	18	20
	● 6	11,3	0,46	7,8	7	8
	● 07 LA	7,1	0,44	7,2	17	20
	● 7	11,4	0,62	10,2	10	11
	● 8	11,7	0,76	12,6	11	13
	● 10 LA	8,9	0,92	15,6	23	27
3,0	● 10	12,5	1,11	18,6	14	16
	● 12	12,9	1,45	24,0	18	20
	● 6	11,5	0,51	8,4	8	9
	● 07 LA	7,5	0,47	7,8	17	19
	● 7	11,8	0,67	11,4	10	11
	● 8	12,1	0,83	13,8	11	13
3,5	● 10 LA	9,4	1,01	16,8	23	27
	● 10	12,8	1,21	20,4	15	17
	● 12	13,3	1,59	26,4	18	21
	● 6	11,6	0,55	9,0	8	9
	● 07 LA	7,6	0,50	8,4	17	20
	● 7	12,2	0,72	12,0	10	11
4,0	● 8	12,4	0,89	15,0	12	13
	● 10 LA	9,6	1,09	18,0	23	27
	● 10	13,0	1,30	21,6	15	18
	● 12	13,6	1,72	28,8	19	21
	● 6	11,6	0,58	9,6	9	10
	● 07 LA	7,6	0,54	9,0	18	21
4,0	● 7	12,5	0,78	13,2	10	11
	● 8	12,7	0,94	15,6	12	14
	● 10 LA	9,8	1,19	19,8	25	29
	● 10	13,3	1,42	23,4	16	19
	● 12	13,7	1,86	31,2	20	23

LA = angle bas

Précipitations basées sur un fonctionnement en mode demi-cercle

■ Disposition en carré à 50 % du diamètre arrosé

▲ Disposition en triangle à 50 % du diamètre arrosé

Données de performance relevées sans vent

Les données de performance proviennent d'essais conformes aux normes ASABE ; ASABE S398.1 Voir la page 144 pour consulter la déclaration de certification aux tests ASABE complète.

### Comment commander

#### 2045A-10-LA

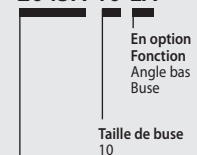

Modèle 2045A Maxi-Paw

## 25BPJ

Arroseurs à impact en bronze plein cercle ou secteur de cercle  
Ces arroseurs à impact sont conçus pour être montés sur une tige escamotable. Ils sont utilisés pour arroser les haies, arbustes et parterres de fleurs

### Caractéristiques

- Arroseurs à impact en bronze (avec bras PJ en laiton pour le modèle 25)
- Débit continu
- Le bras de jet de précision (PJ™) afin de réduire les projections latérales sur les modèles PJ
- Clapet de contrôle de la distance (DA) sur 25BPJ
- Vis brise-jet de contrôle de la distance (ADJ) sur le modèle 25BPJ
- Roulement TNT à longue durée de vie
- Le levier FP permet un fonctionnement en secteur de cercle (20° à 340°) ou en plein cercle
- Buse droite en laiton avec aube sur le modèle 25BPJ

### Spécifications

- Portée : 11,6 à 12,5 m
- Pression : 2,1 à 3,5 bar
- Débit : 0,70 à 1,14 m<sup>3</sup>/h
- entrée fileté mâle NPT ½"
- Trajectoire de sortie de buse : 25°

### Modèles

Sélection des modèles affichés. Consultez votre tarif public pour connaître l'ensemble des disponibilités.

- 25BPJ-FP-ADJ-DA-TNT : NPT ½"

### Performances du 25BPJ-FP-ADJ-DA-TNT

Pression bar	Buse	Portée m	Débit m <sup>3</sup> /h	■ Précip. mm/h	▲ Précip. mm/h
2,1	09	11,6	0,70	10	12
	10	11,9	0,86	12	14
2,5	09	11,8	0,77	11	13
	10	12,1	0,95	13	15
3,0	09	12,0	0,85	12	14
	10	12,3	1,05	14	16
3,5	09	12,2	0,91	12	14
	10	12,5	1,14	15	17

Précipitations basées sur un fonctionnement en mode demi-cercle

■ Disposition en carré à 50 % du diamètre arrosé

▲ Disposition en triangle à 50 % du diamètre arrosé

Données de performance relevées sans vent

Les données de performance proviennent d'essais conformes aux normes ASABE ; ASABE S398.1 Voir la page 144 pour consulter la déclaration de certification aux tests ASABE complète.



25BPJ

## Série LF

Arroseur à faible débit en plein cercle

### Applications

L'arroseur de la série LF de Rain Bird® a été conçu pour être robuste afin de résister aux conditions difficiles des applications agricoles et de jardinage (pépinières, gazonnières, etc.). Il associe les avantages d'un arroseur à impact avec une hauteur de jet réglable qui confère une distribution de l'eau précise et uniforme, inégale à ce jour.

### Caractéristiques

#### Excellente uniformité de distribution

- Le disque d'entraînement pesé fournit une durée de temporisation accrue entre les interruptions de jet afin d'obtenir une portée maximale
- Pendant l'impact, le bras de jet de précision guide le jet d'eau à distance de la tige escamotable

#### L'arroseur le plus robuste de sa catégorie

- La durée de vie du roulement radial en céramique (CRB) breveté est plus longue que celle des modèles conventionnels
- Disque d'entraînement fabriqué en thermoplastique technique
- Les couvercles et caches du mécanisme de frein le protègent des débris transportés par le vent et du gel
- Ressorts et broche fabriqués en acier inoxydable de haute qualité
- Le stabilisateur ultraviolet (UV) protège l'arroseur du soleil

#### Facilité d'utilisation

- Aucun outil spécial requis
- Une utilisation de buses et de déflecteurs avec un code de couleurs pour une identification facile
- Le Weed Guard empêche les mauvaises herbes de pousser à l'intérieur de l'arroseur et donc d'empêcher la rotation

### Spécifications

- Filetage ½" (13 mm) BSP pour tuyau mâle

#### Tailles de buse

- LF 1200 : 270 l/h à 480 l/h  
(en mm : 1,98 / 2,18 / 2,39 / 2,59 / 2,76)
- LF 2400 : 450 l/h à 910 l/h  
(en mm : 2,76 / 2,97 / 3,18 / 3,38 / 3,63)

#### Sorties avec déflecteur de trajectoire disponible

- LF 1200 : 6° / 10° / 12° / 16° / 17° / 21°
- LF 2400 : 10° / 13° / 15° / 22°
- LF 2400 LR : 27°

#### Plages d'espacement courantes

- 8 m x 8 m jusqu'à 15 m x 15 m

### Modèles

*Sélection des modèles affichés. Consultez votre tarif public pour connaître l'ensemble des disponibilités.*





- LF 1200
- LF 2400/LF LR 2400





Série LF



## Performances du LF1200

Déflecteur	Buse	Jet Hauteur (cm)	Débit à pression standard (l/h) Portée à la pression standard (mètres)			
			2,1 bar	2,4 bar	2,8 bar	3,1 bar
6 degrés Violet foncé 	Buse orange 44	35-50	266 6,9	286 6,9	307 7,5	325 7,5
	Violet 3/32"	35-53	316 7,2	341 7,2	366 7,8	388 7,8
	Buse jaune 38	40-53	370 7,5	402 7,5	429 8,1	454 8,1
12 degrés Bleu 	Buse orange 44	71-99	266 8,1	286 8,4	307 8,7	325 8,7
	Violet 3/32"	71-101	316 8,7	341 9,0	366 9,3	388 9,3
	Buse jaune 38	76-109	370 9,0	402 9,6	429 9,6	454 9,6
17 degrés Bleu ciel 	Buse orange 44	124-152	266 9,3	286 9,9	307 10,2	325 10,2
	Violet 3/32"	106-154	316 9,9	341 10,2	366 10,5	388 10,8
	Buse jaune 38	109-154	370 10,2	402 10,5	429 10,8	454 10,8
21 degrés Vert olive 	Buse orange 44	152-187	266 10,2	286 10,2	307 10,2	325 10,5
	Violet 3/32"	127-190	316 10,2	341 10,5	366 10,5	388 10,5
	Buse jaune 38	134-182	370 10,5	402 10,8	429 10,8	454 10,8

## Performances du LF2400

Déflecteur	Buse	Jet Hauteur (cm)	Débit à pression standard (l/h) Portée à la pression standard (mètres)			
			2,1 bar	2,4 bar	2,8 bar	3,1 bar
10 degrés Tilleul 	Buse marron 30	60-96	493 9,0	534 9,6	575 9,9	606 10,2
	Rouge 1/8"	60-104	568 9,6	613 9,9	656 10,2	697 10,5
	Buse argentée 9/64"	81-111	743 10,2	802 10,5	858 10,8	913 11,1
15 degrés Mandarine 	Buse marron 30	71-127	493 9,9	534 10,2	575 10,8	606 10,8
	Rouge 1/8"	88-137	568 10,2	613 10,5	656 11,1	697 11,1
	Buse argentée 9/64"	106-144	743 10,8	802 11,1	858 11,7	913 11,7
22 degrés Vert foncé 	Vert 7/64"	160-241	420 11,4	454 11,4	488 11,4	518 11,7
	Buse marron 30	162-246	493 11,4	534 11,7	575 12,0	606 12,3
	Rouge 1/8"	170-254	568 11,7	613 12,0	656 12,3	697 12,3
	Buse noire 29	287-304	636 12,3	688 12,6	738 12,6	784 12,9
	Buse argentée 9/64"	182-259	743 12,0	802 12,9	858 13,2	913 13,5

Retrouvez toutes les données de performance sur le site [www.rainbird.fr](http://www.rainbird.fr)

## Séries LFX300, LFX600

L'arroseur à faible débit LFX Rain Bird® est idéal pour un grand nombre d'applications

### Applications

Applications agricoles, en serre ou en pépinière, qui nécessitent un arroseur peu encombrant ou à faible volume. Optimisé pour un grand nombre d'applications, telles que l'irrigation des champs et des vergers, la gestion des espaces verts, le rafraîchissement des cultures et la lutte contre les poussières.

### Transformable en buses Flow Control (FC) pour une régulation des applications sur toute la plage de pression.

Les buses FC LFX contrôlent le débit d'eau par rapport aux variations de la pression, offrant ainsi une application constante le long des canalisations ou des variations du terrain.

- Deux débits possibles : 62 à 161 l/h
- Plage de fonctionnement de 1,75 à 3,25 bar
- Mécanisme de contrôle du débit intégré au boîtier de la buse ; installation dans un corps standard. Aucun outil spécial requis

### Caractéristiques

- Une conception simple, en trois pièces, pour cet arroseur qui comprend un corps, une buse et un ensemble de freins avec déflecteur inclus
- Une maintenance facile grâce à un montage rapide de la buse et des freins avec des indicateurs visuels qui garantissent une mise en place correcte
- Une conception permettant de fournir une excellente uniformité de distribution (configuration sous un arbre ou suspendue)
- Une utilisation de buses et de déflecteurs avec un code de couleurs pour une identification facile

### Spécifications

#### Plage de fonctionnement LFX300

- Pression : 1,75 à 3,25 bar
- Débit : 62 à 161 l/h
- Portée du jet : 6,1 à 7,6 m

#### Plage de fonctionnement LFX600

- Pression : 1,75 à 3,25 bar
- Débit : 140 à 469 l/h
- Portée du jet : 6,8 à 9,4 mètres



### Modèles

Sélection des modèles affichés. Consultez votre tarif public pour connaître l'ensemble des disponibilités.

#### LFX300

- LFX300 corps LFXBNPT
- Buses LFX300
- LFXN40B
- LFXN45P
- LFXN50G
- LFXN55Y
- LFXN60R
- LFXN3GPM
- LFXN5GPM

#### Frein avec déflecteur LFX300

- LFXBR9R
- LFXBR9W
- LFXBR15O

#### LFX600

- Corps LFX600 : LFXBNPT
- Buses LFX600
- LFXN65G
- LFXN70W
- LFXN78B
- LFXN7GPM
- LFXN1GPM
- LFXN86O
- LFXN94P
- LFXN102Y

#### Frein avec déflecteur LFX600



- LFXBR9B
- LFXBR12P
- LFXBR15P
- LFXBR15G

#### Accessoires LFX300 / LFX600



- LFX Stream Splitter un côté : LFXSS1
- LFX Stream Splitter deux côtés : LFXSS2
- LFX Edge Guard : LFXG



## Performances de l'ensemble de freins LFX300 avec déflecteurs

Déflecteur	Buse	Jet Hauteur (cm)	Débit à pression standard (l/h) Portée à la pression standard (mètres)						
			1,75 bar	2,0 bar	2,25 bar	2,5 bar	2,75 bar	3,0 bar	3,25 bar
<b>Déflecteur 9° rouge</b>  Portée : (6,1 - 6,7 m)	Réf. : 18116940B	50,8 - 58,4	0 0,0	0 0,0	62 6,1	65 6,1	68 6,4	71 6,1	74 6,1
	Réf. : 18116945P	48,3 - 63,5	67 6,1	72 6,4	76 6,7	62 6,7	84 6,7	88 6,7	91 6,4
	Réf. : 18116950G	53,3 - 73,6	83 6,4	88 6,4	94 6,7	99 6,7	104 6,4	108 6,4	113 6,4
	Réf. : 18172135	50,8 - 63,5	79,5 5,5	79,5 5,5	79,5 5,5	79,5 5,5	79,5 5,5	79,5 5,5	79,5 5,5
	Réf. : 18212543	50,8 - 63,5	98 6,0	98 6,0	98 6,0	98 6,0	98 6,0	98 6,0	98 6,0
<b>Déflecteur 9° blanc</b>  Portée : (6,4 - 7,6 m)	Réf. : 18116950G	50,8 - 61	0 0,0	0 0,0	94 6,7	99 6,7	104 6,7	108 6,7	113 7,0
	Réf. : 18116955Y	43,2 - 63,5	100 6,4	107 6,7	114 7,3	120 7,3	126 7,0	131 7,6	137 7,6
	Réf. : 18116960R	43,2 - 63,5	118 7,0	126 7,3	134 7,3	141 7,3	148 7,6	154 7,6	161 7,6
	Réf. : 18172150	50,8 - 63,5	113,6 5,5	113,6 5,5	113,6 5,5	113,6 5,5	113,6 5,5	113,6 5,5	113,6 5,5
<b>Déflecteur 15° orange</b>  Portée : (7,0 - 7,6 m)	Réf. : 18116950G	86,4 - 91,1	0 0,0	0 0,0	94 7,3	99 7,3	104 7,6	108 7,3	113 7,0
	Réf. : 18116955Y	91,4 - 106,7	100 7,6	107 7,3	114 7,3	120 7,3	126 7,3	131 7,3	137 7,3
	Réf. : 18116960R	83,8 - 104,1	118 7,3	126 7,6	134 7,6	141 7,6	148 7,6	154 7,3	161 7,3
	Réf. : 18172150	76,2 - 106,7	113,6 5,5	113,6 5,5	113,6 5,5	113,6 5,5	113,6 5,5	113,6 5,5	113,6 5,5

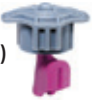
## Performances de l'ensemble de freins LFX600 avec déflecteurs

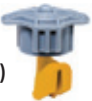
Déflecteur	Buse	Jet Hauteur (cm)	Débit à pression standard (l/h) Portée à la pression standard (mètres)						
			1,75 bar	2,0 bar	2,25 bar	2,5 bar	2,75 bar	3,0 bar	3,25 bar
<b>Déflecteur 9° bleu</b>  Portée : (6,8 - 7,9 m)	Réf. : 18116965G	43 - 71	140 7,0	149 7,0	158 7,3	167 7,5	175 7,6	183 7,6	190 7,6
	Réf. : 18116970W	56 - 76	161 7,3	172 7,3	182 7,3	192 7,5	202 7,6	211 7,6	219 7,9
	Réf. : 18116978B	56 - 76	203 7,6	216 7,6	230 7,6	242 7,6	254 7,6	265 7,6	276 7,9
	Réf. : 18212575	48 - 66	170 6,8	170 6,8	170 6,8	170 6,8	170 6,8	170 6,8	170 6,8
	Réf. : 18212510	56 - 79	227 7,2	227 7,2	227 7,2	227 7,2	227 7,2	227 7,2	227 7,2
<b>Déflecteur 12° rose</b>  Portée : (7,0 - 9,1 m)	Réf. : 18116978B	58 - 79	0 0,0	0 0,0	230 7,0	242 7,2	254 7,3	265 7,6	276 7,9
	Réf. : 181169860	56 - 81	0 7,9	263 8,5	279 8,7	294 8,8	308 8,8	322 8,8	335 8,8
	Réf. : 18116995P	51 - 81	291 7,9	311 8,5	330 8,8	347 8,7	364 8,5	381 8,8	396 8,8
	Réf. : 181169102Y	53 - 86	344 8,2	368 8,5	390 9,1	411 9,1	431 9,1	450 8,8	469 8,8
<b>Déflecteur 15° violet</b>  Portée : (7,3 - 8,8 m)	Réf. : 18116965G	79 - 112	140 0,0	149 0,0	158 6,1	167 6,1	175 6,4	183 6,1	190 6,1
	Réf. : 18116970W	79 - 112	161 6,1	175 6,4	182 6,7	192 6,7	202 6,7	211 6,7	219 6,4
	Réf. : 18116978B	86 - 114	203 6,4	216 6,4	230 6,7	242 6,7	254 6,4	265 6,4	276 6,4
	Réf. : 18212575	79 - 107	170 5,5	170 5,5	170 5,5	170 5,5	170 5,5	170 5,5	170 5,5
	Réf. : 18212510	86 - 112	227 6,0	227 6,0	227 6,0	227 6,0	227 6,0	227 6,0	227 6,0
	Réf. : 181169860	69 - 127	246 7,9	263 8,5	279 8,5	294 8,7	308 8,8	322 8,8	335 9,1
<b>Déflecteur 15° doré</b>  Portée : (7,9 - 9,4 m)	Réf. : 18116995P	97 - 124	291 8,5	311 9,1	330 9,1	347 9,3	364 9,4	381 9,4	396 9,4
	Réf. : 181169102Y	104 - 135	344 9,4	368 9,4	390 9,4	411 9,3	431 9,1	450 9,1	469 9,1

Retrouvez toutes les données de performance sur le site [www.rainbird.fr](http://www.rainbird.fr)

## Canons à eau de la série XLR

L'arroseur longue portée le plus sophistiqué au monde.

### Caractéristiques

- Vitesse constante indépendamment de la pression de fonctionnement et du débit
- Le déflecteur d'eau distribue l'eau de façon uniforme sur l'ensemble de la portée
- Le cylindre et la buse sont conçus pour optimiser la portée
- La buse est 54 % plus grande que les produits concurrents
- La sélection de matériaux innovants permet d'optimiser l'efficacité de déplacement
- Plein cercle et secteur de cercle (20° à 340°) en une seule unité
- Le modèle à trajectoire ajustable offre une flexibilité maximale (modification de l'angle par rapport à l'horizontale)
- 5 options de buse (vendues séparément)
- Seulement 2 composants doivent être entretenus sur site : conçu pour une longue durée de vie
- Garantie commerciale d'un an

### Caractéristiques de fonctionnement

- Portée : 25,6 - 57,3 m
- Pression : 2,1 à 8,3 bar
- Débit : 7,9 à 86,1 m<sup>3</sup>/h
- Entrée : NPT 2", BSP 2" ou bride 2"
- Trajectoire de la buse : 24° fixe, 44° fixe ou réglable (15° à 45°)
- Buses (vendues séparément) :
  - 12 mm
  - 16 mm
  - 20 mm
  - 24 mm
  - 28 mm
- Outil pour buse disponible (vendu séparément)

### Options

- Brise-jet en option pour une uniformité accrue de la distribution
- Kits d'adaptation d'entrée disponibles en configurations à brides, NPT et BSP pour convertir l'entrée existante

### Modèles

- IXLR24 : trajectoire fixe à 24° avec entrée à bride
- IXLR44 : trajectoire fixe à 44° avec entrée à bride
- IXLRADJ : Trajectoire réglable (15 à 45°) avec entrée à bride
- XLR24NPT : Trajectoire fixe à 24° avec entrée NPT
- XLRADJNPT : Trajectoire réglable (15 à 45°) avec entrée NPT
- XLR24BSP : Trajectoire fixe à 24° avec entrée BSP
- XLRADJBSP : Trajectoire réglable (15 à 45°) avec entrée BSP

Profil de distribution de l'eau avec une faible pression

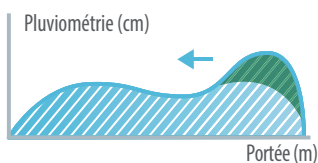

Meilleure uniformité de la distribution grâce au brise-jet dynamique en conditions de faible pression et dans les systèmes permanents

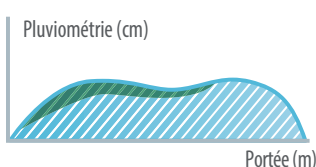

XLR24



XLR44



XLRADJ

### Comment commander

#### XLR 44 – NPT – XLRJETKIT

Modèle	24 : 24° 44 : 44° ADJ : Réglable
Fixation	NPT BSP Non perforé : bride
Fonction en option*	XLRJETKIT : Kit brise-jet

Modèle  
XLR

\*À commander séparément



## Portée de buse XLR 24 | Trajectoire fixe à 24°

Pression bar	12 mm		16 mm		20 mm		24 mm		28 mm	
	Débit m³/h	Portée m	Débit m³/h	Portée m	Débit m³/h	Portée m	Débit m³/h	Portée m	Débit m³/h	Portée m
2,0	7,8	24,2	13,8	28,9	21,7	29,4	31,1	30,2	42,3	30,9
2,5	8,7	26,8	15,4	31,3	24,2	33,8	34,7	35,1	47,3	36,5
3,0	9,6	29,4	16,9	33,7	26,5	38,2	38,0	39,9	51,8	42,1
3,5	10,3	31,2	18,2	35,5	28,7	40,4	41,1	42,9	56,0	45,9
4,0	11,1	32,9	19,5	37,3	30,7	42,5	43,9	45,8	59,8	49,7
4,5	11,7	33,9	20,7	38,6	32,5	43,9	46,6	47,6	63,5	52,0
5,0	12,4	34,8	21,8	39,8	34,3	45,2	49,1	49,3	66,9	54,3
5,5	13,0	35,7	22,9	41,1	35,9	46,5	51,5	50,9	70,2	56,2
6,0	13,5	36,6	23,9	42,4	37,5	47,7	53,8	52,5	73,3	58,1
6,5	14,1	37,4	24,9	43,3	39,1	48,7	56,0	53,7	76,3	59,3
7,0	14,6	38,2	25,8	44,2	40,6	49,7	58,1	54,9	79,2	60,6

## Portée de buse pour XLR 44 | Angle de trajectoire fixe de 44°

Pression bar	12 mm			16 mm			20 mm			24 mm			28 mm		
	Débit m³/h	Portée m	Hauteur m	Débit m³/h	Portée m	Hauteur m	Débit m³/h	Portée m	Hauteur m	Débit m³/h	Portée m	Hauteur m	Débit m³/h	Portée m	Hauteur m
3,0	9,6	26,1	11,9	16,9	31,0	12,3	26,5	35,9	12,7	38,0	38,5	13,1	51,8	41,0	13,4
3,5	10,3	27,7	13,1	18,2	33,0	13,7	28,7	38,2	14,4	41,1	41,1	14,9	56,0	44,0	15,3
4,0	11,1	29,3	14,3	19,5	34,9	15,1	30,7	40,6	16,0	43,9	43,8	16,6	59,8	47,1	17,3
4,5	11,7	30,4	15,1	20,7	36,3	16,1	32,5	42,2	17,2	46,6	45,6	18,1	63,5	49,0	18,9
5,0	12,4	31,5	15,9	21,8	37,7	17,1	34,3	43,9	18,4	49,1	47,4	19,5	66,9	51,0	20,5
5,5	13,0	32,4	16,4	22,9	38,7	17,9	35,9	45,1	19,4	51,5	48,7	20,6	70,2	52,3	21,8
6,0	13,5	33,3	17,0	23,9	39,8	18,7	37,5	46,3	20,3	53,8	50,0	21,7	73,3	53,6	23,0
6,5	14,1	33,9	17,4	24,9	40,5	19,2	39,1	47,1	21,0	56,0	50,9	22,5	76,3	54,6	24,1
7,0	14,6	34,5	17,9	25,8	41,2	19,8	40,6	48,0	21,7	58,1	51,8	23,4	79,2	55,6	25,1
7,5	15,1	34,8	18,1	26,7	41,7	20,2	42,0	48,5	22,2	60,1	52,4	24,0	82,0	56,3	25,8
8,0	15,6	35,2	18,4	27,6	42,1	20,6	43,4	49,0	22,7	62,1	53,0	24,6	84,6	57,0	26,4

Les données de performance ont été établies en conditions d'essai idéales et peuvent être affectées négativement par l'effet du vent et d'autres facteurs. La pression fait référence à la pression au niveau de la buse.

Une trajectoire plus basse améliore l'efficacité de l'arrosage lorsqu'il y a du vent. Chaque fois que l'angle de la trajectoire est réduit de 3°, la portée diminue d'environ 3 à 4 % La portée fait référence à la portée du jet en mètres. La buse se situe à 1,5 mètre au-dessus du niveau du sol. La hauteur fait référence à la hauteur de jet maximale au-dessus de la buse, en mètres.

## Portée de buse pour XLR ADJ | Trajectoire réglable

• Chaque fois que l'angle de la trajectoire est réduit de 3°, la portée diminue d'environ 3 à 4 %.

• Utilisez le tableau Portée de buse pour XLR 24 afin de déterminer le diamètre de buse qui vous convient en fonction de votre pression d'eau.





## Série TSJ/TSJ-PRS

Le montage articulé raccorde des arroseurs  $\frac{3}{4}$ " (1,9 cm) et 1" (2,5 cm) ou des vannes à raccord rapide avec les tuyaux latéraux.

### Caractéristiques

- Les unités préassemblées permettent à l'installateur de gagner du temps et de réduire les coûts d'installation
- L'excellente intégrité structurelle fournie par le rayon de rotation du coude innovant permet de réduire les coûts associés aux défaillances liées à l'usure
- Le joint torique double fournit une protection supplémentaire contre les fuites et permet de conserver des filetages exempts de débris, ce qui facilite le serrage à la main
- Le TSJ-PRS associe les excellentes caractéristiques de débit du montage articulé pour gazon Rain Bird à un coude de sortie à régulation de pression en ligne pour contrôler et maintenir une pression constante au niveau de l'entrée de l'arroseur

### Caractéristiques de fonctionnement

- Pression : 21,7 bar à 22,8 °C (conformément à l'ASTM D3139)
- Perte de pression du raccord articulé  $\frac{3}{4}$ " : 0,02 bar à 0,4 l/s
- Perte de pression du raccord articulé 1" : 0,1 bar à 1,1 l/s ; 0,2 bar à 1,5 l/s
- Débit maximal du TSJ-PRS : 1,41 l/s

### Informations sur les applications TSJ-PRS

- Le TSJ-PRS n'est pas recommandé pour une utilisation dans les systèmes où la pression dans les conduites secondaires est égale ou inférieure à la pression de régulation nominale, étant donné que la chute de pression peut nuire aux performances du système
- Afin de réduire les effets des coups de bélier, Rain Bird recommande que la vitesse de l'eau dans la conduite d'alimentation ne dépasse pas 1,5 m/s. Le TSJ-PRS n'est pas destiné à être utilisé en tant que dispositif de prévention des coups de bélier
- Il comprend des pièces internes dont l'entretien ne peut pas être réalisé par l'utilisateur. Le ressort interne est sous pression. N'ouvrez l'unité de PRS sous aucun prétexte !

### Modèles

- TSJ-12075 : Montage articulé NPT de 12" (30,5 cm) de long, NPT M  $\frac{3}{4}$ " x NPT M
- TSJ-12 : Montage articulé NPT de 12" (30,5 cm) de long, NPT M 1" x NPT M
- TSJ-100-PRS : Montage articulé 1" avec régulateur de pression 4,8 bar, 12" (30,5 cm) de long, entrée et sortie NPT M 1" x NPT M



TSJ-100-PRS

TSJ-12075, TSJ-12

### TSJ-PRS à régulation de pression

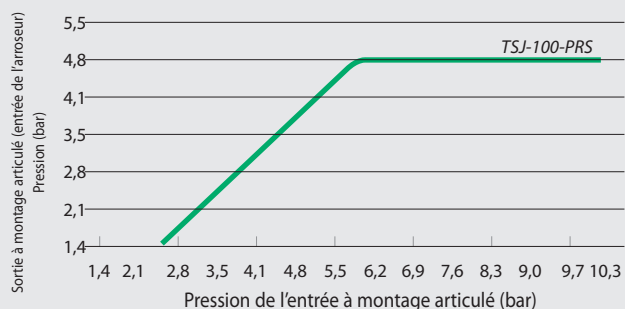



## Vannes

### Produits principaux

Applications principales	HV	HVF	DV	DVF	PGA	PEB/PESB/PESB-R	BPES	QC
Purge manuelle	I/E	I/E	I/E	I/E	I	I/E	I/E	
Contrôle du débit		●		●	●	●	●	
Entrée par le bas			DV-A		●		●	●
Faible débit	●	●	●	●		●		
Compatible avec module PRS-Dial					●	●	●	
Eaux sales						●	●	
Eau non potable					●	●	●	●
Sites nécessitant du laiton							●	●
Sites nécessitant du plastique	●	●	●	●	●	●		
Compatible avec le système décodeur					●	●	●	

• DV/DVF disponibles en différentes configurations : sphère, angle, manchon x manchon et mâle x raccords cannelés • Installer un filtre de 200 mesh en amont pour les débits inférieurs à 0,68 m<sup>3</sup>/h ; 0,19 l/s • I/E = interne/externe

• Les modèles PESB-R et EFB-CP ont été conçus spécifiquement avec des composants résistants au chlore pour les applications impliquant des eaux recyclées.



### Conseils d'économie d'eau

- Le PRS-Dial est un excellent moyen de réguler la pression de sortie au niveau de la vanne, indépendamment des fluctuations de la pression en amont. Il contribue à assurer des performances de pression optimales au niveau de la tuyère.
- Les vannes Rain Bird sont dotées d'excellentes caractéristiques de filtration assurant une fiabilité maximale dans un grand nombre d'environnements.
- Les vannes pour eaux recyclées PESB-R et EFB-CP garantissent un fonctionnement fiable, quelles que soient les conditions de l'eau. Les membranes des vannes sont constituées d'EPDM, un matériau à base de caoutchouc à la fois résistant au chlore et aux produits chimiques.

## Séries DV/DVF

membrane de vanne : leader du secteur depuis plus de 25 ans

### Caractéristiques

- Conception à double filtration du circuit de commande (membrane et solénoïde) pour une fiabilité et une résistance aux gravillons maximales
- Membrane Buna-N à pression régulée avec filtre auto-nettoyant de 200 microns et ressort de retenue
- Solénoïde coulé dans la résine économe en énergie avec monobloc et filtre de solénoïde 200 microns
- Mécanisme de contrôle du débit unique à réglage de pression assisté (modèles DVF uniquement)
- Purge manuelle externe permettant d'évacuer les saletés et débris lors de l'installation ou de la mise en service du système
- Ouverture manuelle sans fuite d'eau
- Accepte un solénoïde à impulsion Rain Bird TBOS à utiliser avec la plupart des programmeurs à pile Rain Bird
- Fonctionne dans les applications à faible débit et d'arrosage goutte-à-goutte quand le filtre de 200 mesh est installé en amont
- **Non recommandé pour une utilisation avec les systèmes de commande 2 fils**

### Spécifications

- Pression : 1,0 à 10,4 bar
- Modèle sans contrôle du débit 100-DV : 0,05 à 9 085 m<sup>3</sup>/h ; 0,01 à 2,52 l/s. Pour les débits inférieurs à 0,68 m<sup>3</sup>/h ; 0,19 l/s ou toute application d'arrosage goutte-à-goutte, utilisez un filtre de 200 mesh installé en amont
- Modèle avec contrôle du débit 100-DVF : 0,05 à 9 085 m<sup>3</sup>/h ; 0,01 à 2,52 l/s ; pour les débits inférieurs à 0,68 m<sup>3</sup>/h ; 0,19 l/s ou toute application d'arrosage goutte-à-goutte, utilisez un filtre de 200 mesh installé en amont
- Température de l'eau : jusqu'à 43 °C
- Température ambiante de l'air : jusqu'à 52 °C
- Exigences de puissance du solénoïde 24 V CA 50/60 Hz (cycles par seconde) : 0,450 A intensité d'appel ; 0,250 A intensité de maintien
- Résistance de la bobine de solénoïde : 38 ohms

### Dimensions

#### Vannes DV

- Hauteur : 11,4 cm
- Longueur : 11,1 cm
- Longueur (MB) : 14,6 cm
- Largeur : 8,4 cm

#### Vannes DVF

- Hauteur : 14,2 cm
- Longueur : 11,1 cm
- Longueur (MM) : 14,6 cm
- Largeur : 8,4 cm



Perte de pression des vannes DV et DVF (bar)		
Débit m <sup>3</sup> /h	l/min	100-DV/100-DVF 1" bar
0,23	4	0,23
0,60	10	0,24
1,20	20	0,26
3,60	60	0,32
4,50	75	0,35
6,00	100	0,41
9,00	150	0,59

Perte de pression de la vanne MxB 100-DV angle (bar)		
Débit m <sup>3</sup> /h	l/min	100-DV/100-DVF 1" bar
0,23	4	0,17
0,60	10	0,19
1,20	20	0,21
3,60	60	0,26
4,50	75	0,30
6,00	100	0,44
9,00	150	0,86

**Remarque :** les raccords DV/DVF mâle x raccord cannelé ne sont pas recommandés pour les débits supérieurs à 6,81 m<sup>3</sup>/h (113,56 l/min)

### Modèles

**Sélection des modèles affichés. Consultez votre tarif public pour connaître l'ensemble des disponibilités.**

- 075-DV : entrée et sortie taraudées femelles 3/4"
- I100-DV : femelle x femelle BSP 1"\*
- I100-DV-MM : mâle x mâle BSP 1"\*
- 100-DV-MM-9V : mâle x mâle 1", avec solénoïde à impulsion\*
- I100-DVF : femelle x femelle BSP 1"\*

\*Disponible avec des filetages NPT

### Recommandations

1. Rain Bird recommande de ne pas dépasser des débits qui résulteraient en une vitesse supérieure à 2,3 m/s dans la conduite d'alimentation afin de réduire les effets des coups de bélier.
2. Les vannes à usage résidentiel Rain Bird ne sont pas compatibles avec les modules de régulation de pression PRS.
3. **Non recommandé pour une utilisation avec les systèmes 2 fils**

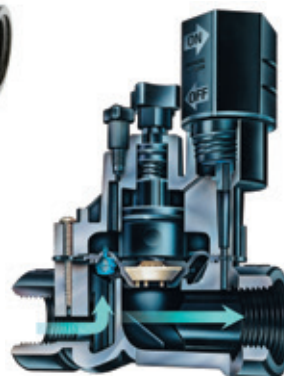

Vue en coupe d'un modèle DVF

### Comment commander

#### I100 - DV - MM

Configuration optionnelle  
MM : mâle x mâle  
MM-9V : mâle x mâle, avec solénoïde à impulsion  
TBOS : solénoïde à impulsion TBOS

#### Modèle

DV : Vanne de commande à distance  
DVF : Vanne de commande à distance avec contrôle du débit

Taille I100 : 1"

Ceci implique une vanne I100-DV ; mâle x mâle 1" (26/34)  
**Remarque :** pour les applications hors États-Unis, il convient de spécifier un filetage NPT ou BSP (1" uniquement).

## Série HV

Une vanne de haute valeur, pour d'excellentes performances et de grandes économies.

### Caractéristiques

- Membrane Buna-N excentrique brevetée à pression équilibrée avec filtre auto-nettoyant de 200 microns et ressort monobloc en acier inoxydable. Le design excentrique permet une fermeture en douceur, ce qui réduit les coups de bélier
- Seulement quatre vis de chapeau multi-tête durables et monoblocs qui peuvent être vissées en deux fois moins de rotations pour un entretien facile et rapide : au moins deux fois plus rapide que les produits concurrents
- Corps résistant en polypropylène renforcé de fibre de verre (les corps des modèles manchon par manchon sont en PVC)
- Toutes les configurations de modèles courantes sont disponibles
- Conception compacte, rayon de rotation de 6,5 cm pour les installations en espace exigü
- Conception à débit inverse, normalement fermée
- Purge manuelle externe permettant d'évacuer les saletés et débris lors de l'installation ou de la mise en service du système
- Ouverture manuelle sans fuite d'eau
- Fonctionne dans les applications à faible débit et d'arrosage goutte-à-goutte quand le filtre 74 microns est installé en amont

### Spécifications

- Pression : 1,0 à 10,3 bar
- Débit : 0,05 à 6,82 m<sup>3</sup>/h ; 0,01 à 1,89 l/s ; pour les débits inférieurs à 0,68 m<sup>3</sup>/h ; 0,19 l/s ou toute application d'arrosage goutte-à-goutte, utilisez un filtre de 200 mesh installé en amont
- Températures de fonctionnement : température de l'eau jusqu'à 43 °C, température ambiante jusqu'à 52 °C
- Solénoïde 24 V CA 50/60 Hz (cycles/s)
- Intensité d'appel : 0,290 A à 50/60 Hz
- Courant de maintien : 0,091 A à 50/60 Hz
- Résistance de la bobine de solénoïde : 70 à 85 ohms (4,4 °C à 43 °C)

Perte de pression de vanne HV (bar)			DONNÉES METRIQUES
Débit m <sup>3</sup> /h	l/min	1" HV bar	1" HV-MB bar
0,25	4,17	0,11	0,12
0,75	12,50	0,14	0,14
1,00	16,67	0,16	0,16
2,00	33,34	0,23	0,19
5,00	83,35	0,32	0,31
7,50	125,03	0,42	0,94

\* Rain Bird recommande de ne pas dépasser la vitesse de 2,3 m/s dans la conduite d'alimentation afin de réduire les effets des coups de bélier

### Dimensions

- Hauteur : 11,7 cm
- Hauteur (F) : 14,3 cm
- Hauteur (MM) : 11,4 cm
- Longueur : 11,2 cm
- Longueur (MM) : 14,4 cm
- Largeur : 7,9 cm

### Modèles

Sélection des modèles affichés. Consultez votre tarif public pour connaître l'ensemble des disponibilités.

- I100-HV-BSP : femelle x femelle BSP 1"
- I100-HVF-BSP : femelle x femelle BSP 1"
- I100-HVF-BSP-9V : femelle x femelle BSP 1", solénoïde à impulsion 9 V CC
- I100-HV-MM : mâle x mâle BSP 1"
- I100-HV-MM-9V : mâle x mâle 1", avec solénoïde à impulsion 9 V CC

### Recommandations

1. Rain Bird recommande de ne pas dépasser des débits qui résulteraient en une vitesse supérieure à 2,3 m/s dans la conduite d'alimentation afin de réduire les effets des coups de bélier.
2. Les vannes à usage résidentiel Rain Bird ne sont pas compatibles avec les modules de régulation de pression PRS.
3. Non recommandé pour une utilisation avec les systèmes 2 fils



100HV



100HVF

### Comment commander

100 - HV - MM

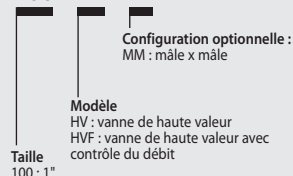

Remarque : pour les applications hors États-Unis, il convient de spécifier un filetage NPT ou BSP (1" uniquement)

## Série PGA

Électrovannes ligne et angle en plastique. Les vannes les plus résistantes et les plus fiables de leur catégorie

### Caractéristiques

- Une membrane étanche entre le corps et le chapeau pour une fiabilité irréprochable, même dans les conditions les plus extrêmes
- Structure robuste et conception électrique garantissant un fonctionnement silencieux
- Débit pilote filtré pour résister aux débris et aux colmatages
- Fermeture lente pour éviter les coups de bélier et dommages associés sur le système
- La conception à débit direct, normalement fermée, accepte un solénoïde à impulsion à utiliser avec les programmeurs à pile Rain Bird
- Vis multi-tête (plates, étoile ou hexagonales) pour un entretien facilité\*
- La purge interne manuelle actionne la vanne sans laisser entrer d'eau dans le regard de vanne Ceci permet de régler le régulateur de pression sans ouvrir la vanne au niveau du programmeur.
- Conception de solénoïde monobloc avec plongeur et ressort captifs pour un entretien simplifié. Évite la perte de pièces lors des entretiens sur site
- Garantie commerciale de trois ans
- Peut être équipé en option d'un régulateur de pression PRS-D à installer sur place pour garantir un fonctionnement optimal des arroseurs
- Accepte un solénoïde à impulsion à utiliser avec les programmeurs à pile Rain Bird

### Options

- Peut être équipé en option d'un régulateur de pression PRS-D à installer sur place pour garantir un fonctionnement optimal des arroseurs
- Accepte un solénoïde à impulsion à utiliser avec les programmeurs à pile Rain Bird jusqu'à 10,35 bar
- Compatible avec les décodeurs ESP-LXD

### Spécifications

- Pression : 1,04 à 10,4 bar
- Débit sans option PRS-D : 0,45 à 34,05 m<sup>3</sup>/h ; 7,8 à 568 l/m
- Débit avec option PRS-D : 1,14 à 34,05 m<sup>3</sup>/h ; 19,2 à 568 l/m
- Température de l'eau : jusqu'à 43 °C
- Température ambiante : jusqu'à 52 °C
- Exigences de puissance du solénoïde 24 V CA à 50/60 Hz (cycles/s)
- Intensité d'appel : 0,41 A (9,9 VA) à 50/60 Hz
- Courant de maintien : 0,14 A (3,43 VA) à 50/60 Hz
- Résistance de la bobine de solénoïde : 30 à 39 ohms, valeur nominale



#### Conçue pour durer

La vanne PGA maintient une étanchéité parfaite entre le corps et le chapeau, quelles que soient les conditions. Les vannes PGA ont été exposées à des variations de températures extrêmes et à des pressions intenses. Résultat : aucune fuite.\*



#### Une membrane résistante à la pression

La membrane d'étanchéité placée entre le corps et le chapeau de la vanne PGA est conçue pour résister aux fortes pressions hydrauliques, couramment appliquées sur bon nombre de sites municipaux. Confrontées à des coups de bélier répétés plusieurs centaines de fois, nos vannes ont résisté plus de 2,5 fois plus longtemps que le plus proche concurrent.\*

### Perte de pression des vannes de la série PGA (bar)

Débit m <sup>3</sup> /h	Débit l/m	100-PGA		150-PGA		200-PGA	
		Sphère 2,5 cm	Angle 2,5 cm	Sphère 3,8 cm	Angle 3,8 cm	Sphère 5,1 cm	Angle 5,1 cm
0,5	7,6	0,35	0,30	-	-	-	-
1,2	20	0,38	0,35	-	-	-	-
3	50	0,41	0,38	-	-	-	-
6	100	0,43	0,38	0,10	0,07	-	-
9	150	0,48	0,51	0,22	0,14	0,08	0,07
12	200	-	-	0,38	0,23	0,12	0,07
15	250	-	-	0,61	0,36	0,17	0,10
18	300	-	-	0,86	0,51	0,24	0,13
21	350	-	-	1,16	0,70	0,33	0,18
24	400	-	-	-	-	0,43	0,23
27	450	-	-	-	-	0,54	0,30
30	500	-	-	-	-	0,66	0,36
34	568	-	-	-	-	0,83	0,45

### Dimensions

Modèle	Hauteur	Longueur	Largeur
• 100-PGA	18,4 cm	14,0 cm	8,3 cm
• 150-PGA	20,3 cm	17,2 cm	8,9 cm
• 200-PGA	25,4 cm	19,7 cm	12,7 cm

Remarque : le module PRS-D ajoute 5,1 cm à la hauteur de la vanne

### Modèles

- 100-PGA : 1"
- 100-PGA-9V : 1"
- 150-PGA : 1,5"
- 150-PGA-9V : 1,5"
- 200-PGA : 2"
- 200-PGA-9V : 2"

Disponibles avec filetages BSP ; à préciser lors de la commande

### Recommandations

1. Rain Bird recommande de ne pas dépasser la vitesse de 2,29 m/s dans la conduite d'alimentation afin de réduire les effets des coups de bélier.
2. Pour les débits inférieurs à 1,14 m<sup>3</sup>/h (19,2 l/min), Rain Bird recommande l'utilisation d'une filtration en amont pour empêcher les débris de s'accumuler sous la membrane.
3. Pour les débits inférieurs à 2,27 m<sup>3</sup>/h (37,8 l/min), Rain Bird recommande de visser la manette de contrôle du débit sur deux tours complets à partir de sa position ouverte.

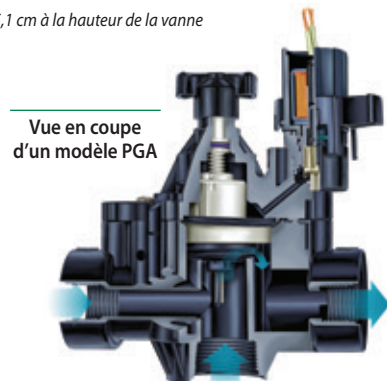

150-PGA

### Comment commander

#### 100 - PGA - PRS-D

Modèle PGA	Fonction en option PRS-Dial : module de régulation de la pression (à commander séparément)
Taille 100 : 1"	
150 : 1,5"	
200 : 2"	

Remarque : la vanne et le module PRS-Dial doivent être commandés séparément. Pour les applications hors États-Unis, il convient de spécifier un filetage NPT ou BSP.

\*Tests réalisés en 2013 dans le site de recherche produits de Rain Bird à Tucson, en Arizona (États-Unis).

## Série PEB/PESB

Vannes d'arrosage en plastique à usage professionnel haut de gamme

### Caractéristiques

- Structure en nylon durable et renforcée par fibre de verre avec une membrane en plastique renforcée par du tissu pour une longue durée de vie et des performances fiables
- Configuration en forme de sphère
- Conception à débit direct, normalement fermée
- Fermeture lente pour éviter les coups de bélier et dommages associés sur le système
- Adapté aux faibles débits pour de nombreuses applications
- Conception de solénoïde monobloc avec plongeur et ressort captifs pour un entretien simplifié. Évite la perte de pièces lors des entretiens sur site
- Poignée de contrôle du débit à tige fixe pour ajuster le débit d'eau selon les besoins
- La purge manuelle interne actionne la vanne sans laisser l'eau se répandre dans le regard. Ceci permet de régler le régulateur de pression sans ouvrir la vanne au niveau du programmeur au préalable
- Purge manuelle externe permettant d'évacuer les débris hors du système. Recommandée au démarrage du système ou après d'éventuelles réparations
- Montants en acier inoxydable intégrés au corps. Le chapeau peut être fixé et retiré plus facilement et plus souvent sans endommager les filetages
- Un racleur en nylon gratte le tamis en acier inoxydable afin de le nettoyer et de briser les gravillons et les débris végétaux. Empêche l'accumulation de débris et donc les obstructions (série PESB uniquement)
- Garantie commerciale de cinq ans

### Options

- Peut être équipé en option d'un régulateur de pression PRS-D à installer sur place pour garantir un fonctionnement optimal des arroseurs
- Accepte un solénoïde à impulsion à utiliser avec les programmeurs à pile Rain Bird jusqu'à 10,35 bar
- Compatible avec les décodeurs ESP-LXD
- Poignée de contrôle du débit violette disponible en option pour applications en eau non potable PEB-NP-HAN1 (1") et PEB-NP-HAN2 (1 1/2" et 2")

### Spécifications

- Pression : 1,4 à 13,8 bar
- Débit sans option PRS-D : 0,06 à 45 m<sup>3</sup>/h ; 0,02 à 12,60 l/s
- Débit avec option PRS-D : 1,14 à 45 m<sup>3</sup>/h ; 0,32 à 12,60 l/s
- Température : jusqu'à 66 °C
- Exigences de puissance du solénoïde 24 V CA à 50/60 Hz (cycles/s)
- Intensité d'appel : 0,41 A (9,9 VA) à 50/60 Hz
- Courant de maintien : 0,14 A (3,43 VA) à 50/60 Hz
- Résistance de la bobine de solénoïde : 30 à 39 ohms, valeur nominale

### Dimensions

Modèle	Hauteur	Longueur	Largeur
• 100-PEB et 100-PESB :	16,5 cm	10,2 cm	10,2 cm
• 150-PEB et 150-PESB :	20,3 cm	15,2 cm	15,2 cm
• 200-PEB et 200-PESB :	20,3 cm	15,2 cm	15,2 cm

Remarque : l'option PRS-D ajoute 5,1 cm à la hauteur de la vanne

### Perte de pression des vannes de série PEB et PESB (bar)

Débit m <sup>3</sup> /h	Débit l/m	100-PEB 2,5 cm	150-PEB 3,8 cm	200-PEB 5,1 cm
0,06	1	0,06	-	-
0,3	5	0,09	-	-
0,6	10	0,10	-	-
1,2	20	0,12	-	-
3	50	0,15	-	-
6	100	0,32	0,26	-
9	150	0,68	0,24	-
12	200	-	0,26	0,33
15	250	-	0,33	0,32
18	300	-	0,42	0,32
21	350	-	0,57	0,34
24	400	-	0,74	0,41
27	450	-	0,92	0,51
30	500	-	1,14	0,64
33	550	-	1,38	0,77
36	600	-	-	0,90
39	650	-	-	1,04
42	700	-	-	1,18
45	757	-	-	1,34

### Notes

1. Les valeurs de pertes sont fournies en considérant que le contrôle de débit est entièrement ouvert
2. L'utilisation du PRS-Dial est recommandée uniquement en zone ombragée

### Modèles

- 100-PEB et 100-PESB : 1"
- 150-PEB et 150-PESB : 1,5"
- 200-PEB et 200-PESB : 2"

Disponibles avec filetages BSP ; à préciser lors de la commande

### Recommandations

1. Rain Bird recommande de ne pas dépasser la vitesse de 2,29 m/s dans la conduite d'alimentation afin de réduire les effets des coups de bélier.
2. Pour les débits inférieurs à 1,14 m<sup>3</sup>/h (19,2 l/min), Rain Bird recommande l'utilisation d'une filtration en amont pour empêcher les débris de s'accumuler sous la membrane.
3. Pour les débits inférieurs à 2,27 m<sup>3</sup>/h (37,8 l/min), Rain Bird recommande de visser la manette de contrôle du débit sur deux tours complets à partir de sa position ouverte.
4. Pour les applications avec module PRS-Dial, Rain Bird recommande l'installation d'une vanne maîtresse régulatrice de pression ou d'un régulateur de pression en ligne lorsque la pression d'entrée est supérieure à 6,9 bar.

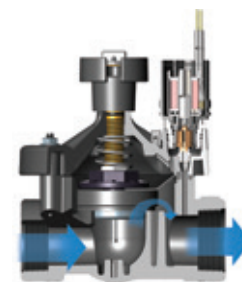

Vue en coupe  
d'un modèle PEB



150-PEB



150-PESB

### Comment commander

#### 100 - PEB - PRS-D

Modèle PEB	Fonction en option PRS-Dial : module de régulation de la pression (à commander séparément)
Taille 100 : 1" 150 : 1,5" 200 : 2"	

Remarque : la vanne et le module PRS-Dial doivent être commandés séparément. Pour les applications hors États-Unis, il convient de spécifier un filetage NPT ou BSP.

## Vannes en laiton 300-BPES

Vanne maîtresse en laiton 3" - configuration en forme de sphère et d'angle

### Caractéristiques

- La structure hybride unique composée d'un corps durable en laiton rouge et d'un chapeau en nylon renforcé en fibres de verre pour une longue durée de vie à un prix abordable
- Conception à débit direct, normalement fermée
- Fermeture lente pour éviter les coups de bélier et dommages associés sur le système
- Le solénoïde robuste offre des performances fiables même en cas de fonctionnement continu
- La poignée de contrôle du débit permet d'ajuster le débit d'eau si nécessaire et comprend un filetage en laiton pour une durée de vie accrue
- La purge interne manuelle actionne la vanne sans laisser entrer d'eau dans le regard de vanne Ceci permet de régler le régulateur de pression sans ouvrir la vanne au niveau du programmeur
- Purge manuelle externe permettant d'évacuer les débris hors du système. Recommandée au démarrage du système ou après d'éventuelles réparations
- Fonctionnement hautement efficace avec une perte de pression extrêmement efficace
- Un racleur en nylon breveté gratte le tamis en acier inoxydable afin de le nettoyer et de briser les gravillons et les débris végétaux. Empêche l'accumulation de débris et donc les obstructions
- Garantie commerciale de trois ans

### Options

- Peut être équipé d'un module de régulation de la pression PRS-D à installer sur place pour garantir un fonctionnement optimal des arroseurs
- Poignée violette de contrôle du débit pour les applications impliquant de l'eau non potable (BPE-NP-HAN)
- Accepte un solénoïde à impulsion à utiliser avec les programmeurs à pile Rain Bird jusqu'à 10,4 bar

### Spécifications

- Pression : 1,4 à 13,8 bar
- Débit avec/sans option PRS-D : 13,6 à 68,1 m<sup>3</sup>/h ; 3,78 à 18,90 l/s
- Température : jusqu'à 60 °C
- Alimentation : Solénoïde 24 VAC 50/60 Hz (cycles par seconde)
- Intensité d'appel : 0,41 A (9,8 VA) à 50/60 Hz
- Courant de maintien : 0,14 A (3,43 VA) à 50/60 Hz
- Résistance de bobine : 30 à 39 ohms, valeur nominale

### Dimensions

Modèle	Hauteur	Longueur	Largeur
• 300	34,61 cm	20,32 cm	17,78 cm

### Modèles

- 300-BPES : NPT 3"

Disponibles avec filetages BSP ; à préciser lors de la commande

### Recommandations

1. Rain Bird recommande de ne pas dépasser la vitesse de 2,29 m/s dans la conduite d'alimentation afin de réduire les effets des coups de bélier.
2. Pour les débits inférieurs à 1,14 m<sup>3</sup>/h (19,2 l/min), Rain Bird recommande l'utilisation d'une filtration en amont pour empêcher les débris de s'accumuler sous la membrane.
3. Pour les débits inférieurs à 2,27 m<sup>3</sup>/h (37,8 l/min), Rain Bird recommande de visser la manette de contrôle du débit sur deux tours complets à partir de sa position ouverte.

### Perte de pression des vannes BPES 3" (bar)

Débit m <sup>3</sup> /h	l/min	Sphère	Angle
13,6	227	0,46	0,47
24	400	0,19	0,21
36	600	0,14	0,14
48	800	0,21	0,19
60	1000	0,29	0,26
68	1136	0,34	0,31

### Notes

1. Les valeurs de pertes sont fournies en considérant que le contrôle de débit est entièrement ouvert
2. Module PRS-Dial recommandé pour tous les débits



300-BPES

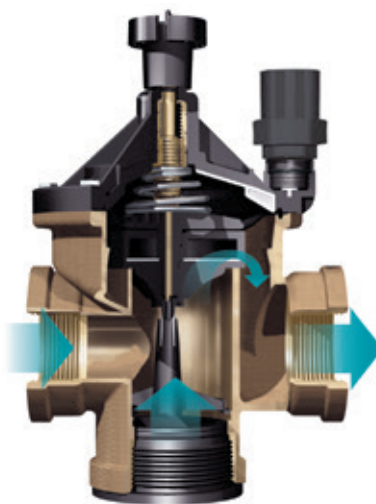

Vue en coupe d'un modèle BPES

### Comment commander

#### 300 - BPES - PRS-D

Modèle BPES	Fonction en option PRS-Dial : module de régulation de la pression (à commander séparément)
Taille 3"	

Remarque : la vanne et le module PRS-Dial doivent être commandés séparément. Pour les applications hors États-Unis, il convient de spécifier un filetage NPT ou BSP.

## Système de collecteur d'alimentation en PVC

Système de collecteur d'alimentation complet (mâle et femelle)

### Caractéristiques

- Le système de collecteur télescopique permet de remplacer les vannes (présentant différentes longueurs) sans découper des pièces ou en ajouter de nouvelles
- Les grands joints toriques garantissent une protection efficace contre les fuites
- Toutes les pièces sont serrées manuellement
- Les connecteurs de vannes femelles se raccordent directement aux vannes mâles sans nécessiter d'adaptateur
- Les connecteurs de vannes mâles se raccordent directement aux vannes femelles sans nécessiter de couplage
- Aucun ruban d'étanchéité Teflon® nécessaire à l'assemblage

### Spécifications

- Pression de fonctionnement : 10,5 bar

### Modèles

Sélection des modèles affichés. Consultez votre tarif public pour connaître l'ensemble des disponibilités.

#### Série RB 1300 - Connecteurs de vannes mâles

- RB1301-010 : raccord union 1" F X pivot 1" M X 1" M
- RB1301-210 : 1" F X 2 sorties pivot 1" M X 1" M
- RB1303-010 : double té pivotant 2 sorties pivot 1" M X 1" F
- RB1306-010 : coude union 1" M X pivot 1" M
- RB1312-010 : coude union 1" F X pivot 1" M
- RB1320-010 : section union 1" F X 2 sorties pivot 1" M X 1" M
- RB1330-010 : raccord union 1" F X 1" F
- RB1330-131 : raccord union 1" F X ¾" F
- RB1348-010 : bouchon 1" F
- RB1301-310 : collecteur d'alimentation 3 sorties 1" F X 3 sorties pivot 1" M X 1" M
- RB1301-410 : collecteur d'alimentation 4 sorties 1" F X 4 sorties pivot 1" M X 1" M

#### Série RB 1200 - Connecteurs de vannes femelles

- RB1201-010 : raccord union 1" F X pivot 1" F X 1" M
- RB1201-210 : 1" F X 2 sorties pivot 1" F X 1" M
- RB1203-010 : double té pivotant 2 sorties pivot 1" F X 1" F
- RB1206-010 : coude union 1" M X pivot 1" F
- RB1212-010 : coude union 1" F X pivot 1" F
- RB1220-010 : section union 1" F X pivot 1" F X pivot 1" F X 1" M
- RB1234-010 : adaptateur pour l'Europe 1"
- RB1201-310 : collecteur d'alimentation 3 sorties 1" F X 3 sorties pivot 1" F X 1" M
- RB1201-410 : collecteur d'alimentation 4 sorties 1" F X 4 sorties pivot 1" F X 1" M
- RB1239-131 : adaptateur 1" M X ¾" F
- RB1282-010 : adaptateur 1" M X 1" M
- RB1282-131 : adaptateur 1" M X ¾" M



SÉRIE RB 1200

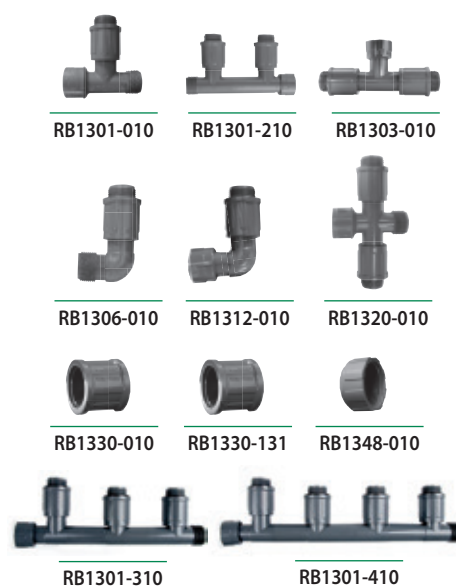

SÉRIE RB 1300

## MTT-100

Té de collecteur d'alimentation pour électrovannes

### Application

- Té de collecteur d'alimentation utilisé pour créer un collecteur d'alimentation pour des vannes fileté-femelles BSP 1" (26/34)

### Caractéristiques

- Aucun outil requis
- Le joint torique permet un raccordement étanche des différents tés (aucun Teflon nécessaire)
- Espacement correct des vannes
- Utilisé pour créer un collecteur d'alimentation de vanne adapté au nombre de vannes souhaité (un MTT-100 par électrovanne)

### Spécifications

- Pression : jusqu'à 10 bar
- 1" mâle x 1" (26/34) mâle (avec joint torique) x 1" (26/34) BSP femelle

### Dimensions

- Longueur : 12 cm

### Modèle

Sélection des modèles affichés. Consultez votre tarif public pour connaître l'ensemble des disponibilités.

- MTT-100

MTT-100





## PRS-Dial

Module de régulation de pression

### Caractéristiques

- Le PRS-Dial est un excellent moyen de réguler la pression de sortie au niveau de la vanne, indépendamment des fluctuations de la pression en amont. L'échelle visible rend le réglage facile et rapide. Le régulateur s'adapte sur toutes les vannes Rain Bird séries PGA, PEB, PESB, PESB-R, EFB-CP et BPES
- Régle et maintient une pression en aval entre 1,04 et 6,9 bar à  $\pm 0,21$  bar près
- Conception ergonomique avec couvercle de protection pour empêcher le vandalisme
- La cartouche étanche élimine l'effet de brumisation
- La cartouche est compatible avec toutes les unités PRS-D existantes
- La vanne Schrader se connecte à la jauge de pression.
- Installation facile sur le terrain. Le cadran PRS-D se monte sous le solénoïde et l'adaptateur
- Nylon renforcé par fibres de verre résistant à la corrosion, pour une fiabilité optimale

### Plage de fonctionnement

- Pression : jusqu'à 6,9 bar\*
- Régulation : 1,04 à 6,9 bar
- Débit : voir tableau

\* Le PRS-Dial peut résister à des pressions allant jusqu'à 13,8 bar. Cependant, une régulation précise de la pression ne peut être maintenue que jusqu'à 6,9 bar.

### Modèle

- PRS-D

### Informations sur les applications

- Une différence d'au moins 1,04 bar entre les pressions en amont et en aval est nécessaire pour assurer un fonctionnement correct.
- Pour les zones à très haute pression ou en terrain irrégulier, installez des arroseurs avec régulateurs de pression PRS intégrés et/ou clapets anti-vidange SAM.
- Quand la pression d'entrée dépasse 6,9 bar, il est recommandé d'installer une vanne maîtresse équipée d'un PRS-Dial ou un régulateur de pression en ligne.
- Rain Bird déconseille d'utiliser le module de régulation de pression pour des applications hors des plages de débit recommandées.
- Afin de réduire les effets des coups de bélier, Rain Bird recommande que la vitesse de l'eau dans la conduite d'alimentation ne dépasse pas 2,29 m/s.
- Pour les débits inférieurs à 2,27 m<sup>3</sup>/h (37,8 l/min), Rain Bird recommande de visser la manette de contrôle du débit sur deux tours complets à partir de sa position ouverte.

† Remarque : la vanne et le module PRS-Dial doivent être commandés séparément.

### Plages de débit des vannes\*

Modèle	m <sup>3</sup> /h	l/min
100-PGA	1,14-9,08	19,2-151
150-PGA	6,81-22,70	113-378
200-PGA	9,08-34,05	151-568
100-PEB	1,14-11,35	19,2-189
150-PEB	4,54-34,05	76-568
200-PEB	17,03-45,40	284-757
100-PESB/PESB-R	1,14-11,35	19,2-189
150-PESB/PESB-R	4,54-34,05	76-568
200-PESB/PESB-R	17,03-45,40	284-757
100-EFB-CP	1,14-11,35	19,2-189
125-EFB-CP	4,54-18,16	76-302
150-EFB-CP	4,54-31,78	76-529
200-EFB-CP	4,54-45,40	76-757
300-BPES	13,62-68,10	227-1136

\* Il s'agit des plages de débit s'appliquant aux vannes.



PRS-Dial



Vue en coupe du module PRS-Dial



150-PEB avec installation du PRS-Dial†



300-BPES avec installation du PRS-Dial†

## Série RC : 5LRC

Clapets-vannes et clés en laiton

### Applications

Les clapets-vannes équipent les sorties d'alimentation en eau souterraine pour les installations allant des pelouses résidentielles aux parcs municipaux. Elles sont installées pour une vidange au niveau du sol et sont utilisées en association avec des tuyaux ou des arroseurs au-dessus du niveau du sol.

### Caractéristiques

- Structure en laiton
- La clé est insérée dans la partie supérieure de la vanne. Une rotation de la clé ouvre la vanne et libère l'eau. Retirez la clé pour fermer la vanne
- Couvercle thermoplastique pour une durabilité accrue
- Le ressort en acier inoxydable interne à la vanne empêche les fuites

### Spécifications

- 5LRC
- Débit : 7,0 à 16,0 m<sup>3</sup>/h
- Pression : 0,4 à 8,6 bar

### Perte de pression des clapets-vannes (bar)

Débit (m <sup>3</sup> /h)	5LRC
7,0	0,30 bar
8,0	0,40 bar
9,0	0,50 bar
10,0	0,61 bar
12,0	0,85 bar
14,0	1,15 bar
16,0	1,48 bar

### Dimensions

- 5LRC - Hauteur : 14,0 cm

### Modèles

*Sélection des modèles affichés. Consultez votre tarif public pour connaître l'ensemble des disponibilités.*

- 33DK : clé de vanne ¾" mâle et filetages femelles ½"
- 5LRC : entrée fileté femelle BSP 1" avec couvercle en plastique verrouillable
- 55K-1 : clé de vanne à filetages mâles BSP 1"



5LRC

## Série SH : SHO et SH2BSP

Coude de tuyau pivotant en laiton

### Applications

Les modèles SHO/SH2BSP se connectent aux clés des clapets-vannes 33DK/55K-1. Le tuyau peut être utilisé dans n'importe quelle direction (rotation complète à 360°) sans se tordre.

### Caractéristiques

- Structure en laiton
- Joint torique
- Utilisé en association avec les clés 33DK/55K-1

### Spécifications

#### SHO

- Entrée taraudée femelle : ¾"
- Sortie fileté mâle : ¾"

#### SH2BSP

- Entrée taraudée femelle : 1"
- Sortie fileté mâle : 1"

### Modèles

*Sélection des modèles affichés. Consultez votre tarif public pour connaître l'ensemble des disponibilités.*

- SHO : coude de tuyau pivotant ¾"
- SH2BSP : coude de tuyau pivotant 1"



SHO

## Série P-33 : P-33 / P-33DK

Clapets-vannes et clés en plastique

### Applications

Ces clapets-vannes permettent un accès facile à l'eau provenant de conduites souterraines et peuvent être utilisés en association avec un tuyau pour un arrosage manuel ou pour le nettoyage des allées, trottoirs, etc.

### Caractéristiques

- Utilisé en association avec la clé P-33DK crantée « à tourner et verrouiller »
- Lanterne de vanne Delrin™
- Structure du corps de vanne à 2 pièces. Clé à une pièce
- Ressort en acier inoxydable
- Le corps de vanne est équipé d'un capuchon qui empêche la pénétration de débris
- Plastique résistant avec inhibiteurs UV
- Joint torique

### Spécifications

- Pression maximale de fonctionnement : 6,2 bar
- Vanne : entrée fileté mâle ¾"
- Clé : sortie fileté mâle ¾"
- entrée taraudée femelle ¾" ; sortie fileté mâle ¾" (20/27)

### Perte de pression des clapets-vannes de la série P-33 (bar)

Débit (m <sup>3</sup> /h)	P-33
2,5	< 0,1
3,0	-0,13
3,5	-0,18
4,0	-0,23
4,5	-0,29
5,0	-0,35

### Dimensions

- Hauteur du clapet-vanne P-33 : 13,8 cm
- Hauteur de la clé P-33DK : 18,0 cm

### Modèles

*Sélection des modèles affichés. Consultez votre tarif public pour connaître l'ensemble des disponibilités.*

- P-33 : clapets-vannes
- P-33DK : clé de vanne pour P-33



P-33



P-33DK

## Série VBA

Regards de vanne en polypropylène - Le meilleur rapport qualité-prix en matière de regards de vanne.

### Applications

Ces regards de vanne rectangulaires et arrondis en plastique offrent un accès aisé aux électrovannes, aux vannes manuelles et aux autres équipements utilisés dans les installations d'arrosage automatique. Ils sont vivement recommandés pour les systèmes résidentiels

### Caractéristiques

- Regards en polypropylène noir. Couvercle vert fabriqué avec le même matériau
- Couvercle inclus (sauf extensions)
- Extensions disponibles pour les modèles VBA02674 et VBA02675
- Esthétiques, légers, empilables et faciles à transporter
- Couvercle verrouillable
- Couvercle en T exclusif
- Identification facile : marquage Rain Bird et du modèle
- Ouverture facile : encoche et cran intégrés au couvercle pour la clé 2 en 1
- Entrées et sorties pour tuyaux prédécoupées. Aucun outil requis

### Modèles

**Sélection des modèles affichés (voir tableau ci-dessous). Consultez votre tarif public pour connaître l'ensemble des disponibilités.**

### Dimensions

#### Regard de vanne rond VBA17186

ØS Diamètre	210 mm
ØB Diamètre	180 mm
H Hauteur	120 mm

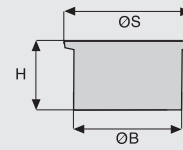

#### Regard de vanne rond VBA02672 VBA02673

ØS Diamètre	160 mm	242 mm
ØB Diamètre	200 mm	335 mm
H Hauteur	236,5 mm	255 mm
LC Encoches pour tuyau (largeur)	67 mm	52 mm
HC Encoches pour tuyau (hauteur)	64 mm	89 mm

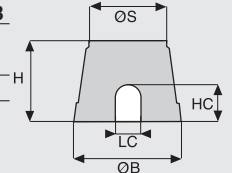

#### Extensions VBA02676 VBA07777

LS2 Longueur	382 mm	530 mm
IS2 Largeur	255 mm	380 mm
H2 Hauteur	180 mm	190 mm
LB2 Longueur	394 mm	550 mm
IB2 Largeur	266 mm	380 mm

#### Regard de vanne rectangulaire VBA02674 VBA02675

LS1 Longueur	386 mm	545 mm
IS1 Largeur	267 mm	380 mm
H1 Hauteur	305 mm	305 mm
LB1 Longueur	505 mm	630 mm
IB1 Largeur	370 mm	480 mm
LC Encoches pour tuyau (largeur)	70 mm	80 mm
HC Encoches pour tuyau (hauteur)	105 mm	105 mm

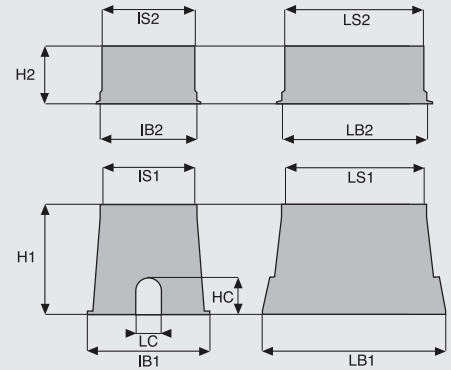

Regard de vanne circulaire avec vanne manuelle	Regard de vanne arrondi 7 pouces	Regard de vanne arrondi 10 pouces	Extension standard	Extension Jumbo	Regard de vanne traditionnel	Regard de vanne Jumbo
<b>CARACTÉRISTIQUES SUPPLÉMENTAIRES</b>						
<ul style="list-style-type: none"> <li>• Regards en polypropylène noir. Couvercle vert en même matériau</li> <li>• Esthétiques, légers, empilables et faciles à transporter</li> <li>• Regard de vanne circulaire avec vanne manuelle ¾" (20/27) intégrée</li> </ul>	<ul style="list-style-type: none"> <li>• Regards en polypropylène noir. Couvercle vert en même matériau</li> <li>• Couvercle inclus</li> <li>• Esthétiques, légers, empilables et faciles à transporter</li> </ul>	<ul style="list-style-type: none"> <li>• Regards en polypropylène noir. Couvercle vert en même matériau</li> <li>• Couvercle inclus</li> <li>• Esthétiques, légers, empilables et faciles à transporter</li> </ul>	<ul style="list-style-type: none"> <li>• Extensions disponibles pour les modèles VBA02674</li> <li>• Esthétiques, légers, empilables et faciles à transporter</li> </ul>	<ul style="list-style-type: none"> <li>• Extensions disponibles pour les modèles VBA02675</li> <li>• Esthétiques, légers, empilables et faciles à transporter</li> </ul>	<ul style="list-style-type: none"> <li>• Boîtes en polypropylène noir Couvercle vert fabriqué dans le même matériau</li> <li>• Couvercle inclus</li> <li>• Extensions disponibles</li> <li>• Esthétiques, légers, empilables et faciles à transporter</li> <li>• Couvercle verrouillable</li> <li>• Couvercle en T exclusif :                             <ul style="list-style-type: none"> <li>- Identification facile : marquage Rain Bird et du modèle</li> <li>- Ouverture facile : encoche et cran intégrés au couvercle pour la clé 2 en 1</li> </ul> </li> <li>• Entrées et sorties pour tuyaux prédécoupés : Aucun outil requis</li> </ul>	<ul style="list-style-type: none"> <li>• Boîtes en polypropylène noir Couvercle vert fabriqué dans le même matériau</li> <li>• Couvercle inclus</li> <li>• Extensions disponibles</li> <li>• Esthétiques, légers, empilables et faciles à transporter</li> <li>• Couvercle verrouillable</li> <li>• Couvercle en T exclusif :                             <ul style="list-style-type: none"> <li>- Identification facile : marquage Rain Bird et du numéro du modèle</li> <li>- Ouverture facile : encoche et cran intégrés au couvercle pour la clé 2 en 1</li> </ul> </li> <li>• Entrées et sorties pour tuyaux prédécoupés : Aucun outil requis</li> </ul>
<b>MODÈLES</b>						
<ul style="list-style-type: none"> <li>• VBA17186 : Regard de vanne circulaire avec vanne manuelle ¾" (20/27) intégrée</li> </ul>	<ul style="list-style-type: none"> <li>• VBA02672 : Regard de vanne circulaire avec couvercle à baïonnette</li> </ul>	<ul style="list-style-type: none"> <li>• VBA02673 : Regard de vanne circulaire avec couvercle clipsable</li> </ul>	<ul style="list-style-type: none"> <li>• VBA02676 : Extension pour modèle VBA02674 (sans le couvercle)</li> </ul>	<ul style="list-style-type: none"> <li>• VBA07777 : Extension pour modèle VBA02675 (sans le couvercle)</li> </ul>	<ul style="list-style-type: none"> <li>• VBA02674 : Regards de vanne rectangulaires avec couvercle verrouillé par un boulon</li> <li>• VBA02674C : Couvercle pour modèle de regard de vanne VBA02674 et pour extension VBA02676</li> </ul>	<ul style="list-style-type: none"> <li>• VBA02675 : Regards de vanne rectangulaires avec couvercle verrouillé par un boulon</li> <li>• VBA02675C : Couvercle de modèle avec regard</li> <li>• VBA02675 et VBA07777 pour l'extension</li> </ul>

## Regards de vanne de la série VB

Regards de catégorie commerciale dotés de nombreuses fonctions avancées

### Caractéristiques

- Solidité et stabilité – Différentes tailles et formes sont proposées avec des côtés cannelés et des bases de brides larges pour une résistance, une force de compression et une stabilité maximales
- Couvercle optimisé – structure sans trous afin d'empêcher l'intrusion d'insectes nuisibles, et bords biseautés réduisant les risques de dégradations dues aux outils d'entretien du gazon et facilitant l'accès à la main ou à l'aide d'une pelle
- Diversité des installations – le système d'empilement par emboîtement, des modules d'extension et des ouvertures prédécoupées pour les tuyaux autorisent des installations plus profondes, et permettent de s'adapter à un vaste panel de configurations
- Respect de l'environnement – utilisation de matériaux respectueux de la nature et certifiés LEED, matériaux 100 % recyclés (regards et couvercles noirs exclusivement)

### Modèles

Sélection des modèles affichés (voir tableau ci-dessous). Consultez votre tarif public pour connaître l'ensemble des disponibilités.



Regard de vanne arrondi 7 pouces	Regard de vanne arrondi 10 pouces	Regard de vanne traditionnel	Extension standard	Regard de vanne Jumbo	Extension Jumbo	Regard de vanne Super Jumbo	Regard de vanne Maxi Jumbo
<b>TAILLE</b>							
Diamètre à la base : 21,4 cm Hauteur : 23,4 cm	Diamètre à la base : 30,0 cm Hauteur : 26,0 cm	Longueur : 59,0 cm Largeur : 49,1 cm Hauteur : 31,8 cm	Longueur : 50,8 cm Largeur : 37,5 cm Hauteur : 17,1 cm	Longueur : 70,0 cm Largeur : 53,2 cm Hauteur : 31,6 cm	Longueur : 62,0 cm Largeur : 45,5 cm Hauteur : 17,2 cm	Longueur : 84,1 cm Largeur : 60,7 cm Hauteur : 38,1 cm	Longueur : 102,5 cm Largeur : 68,9 cm Hauteur : 45,7 cm
<b>CARACTÉRISTIQUES SUPPLÉMENTAIRES</b>							
<ul style="list-style-type: none"> <li>• Découpes faciles à retirer, ce qui simplifie le positionnement du tuyau et réduit les temps d'installation.</li> <li>• Quatre ouvertures prédécoupées à égale distance l'une de l'autre, pour tuyau de diamètre maximum 5,0 cm</li> </ul>	<ul style="list-style-type: none"> <li>• Découpes faciles à retirer, ce qui simplifie le positionnement du tuyau et réduit les temps d'installation.</li> <li>• Quatre ouvertures prédécoupées à égale distance l'une de l'autre, pour tuyau de diamètre maximum 5,0 cm</li> </ul>	<ul style="list-style-type: none"> <li>• Deux grandes ouvertures prédécoupées centrales pour tuyau de 8,9 cm de diamètre maximum et onze ouvertures prédécoupées pour tuyau de 5,0 cm de diamètre maximum</li> </ul>	<ul style="list-style-type: none"> <li>• Les modèles d'extension permettent de créer des installations plus profondes et de s'adapter à tout type de configurations.</li> </ul>	<ul style="list-style-type: none"> <li>• Découpes faciles à retirer, ce qui simplifie le positionnement du tuyau et réduit les temps d'installation.</li> <li>• Deux grandes ouvertures prédécoupées centrales pour tuyau de 8,9 cm de diamètre maximum. (Les extensions ne possèdent pas d'ouvertures prédécoupées)</li> </ul>	<ul style="list-style-type: none"> <li>• Les modèles d'extension permettent de créer des installations plus profondes et de s'adapter à tout type de configurations</li> </ul>	<ul style="list-style-type: none"> <li>• Découpes faciles à retirer, ce qui simplifie le positionnement du tuyau et réduit les temps d'installation.</li> <li>• Treize grandes ouvertures prédécoupées pour tuyau de diamètre maximum 8,9 cm</li> </ul>	<ul style="list-style-type: none"> <li>• Découpes faciles à retirer, ce qui simplifie le positionnement du tuyau et réduit les temps d'installation. Six grandes ouvertures prédécoupées aux extrémités pour tuyau de 12,7 cm de diamètre maximum et 12 ouvertures prédécoupées sur les côtés pour tuyau de 7,6 cm de diamètre maximum</li> </ul>
<b>MODÈLES</b>							
<ul style="list-style-type: none"> <li>• VB7RND : corps rond 7" et couvercle vert</li> <li>• VB7RNDDB : corps rond 7" uniquement</li> <li>• VB7RNDDBKL : couvercle noir</li> <li>• VB7RNDGL : couvercle vert</li> <li>• VB7RNDPL : couvercle violet</li> </ul>	<ul style="list-style-type: none"> <li>• VB10RND : corps rond 10" et couvercle vert</li> <li>• VB10RNDDB : corps rond 10" uniquement</li> <li>• VB10RNDL : couvercle vert</li> <li>• VB10RNDPL : couvercle violet</li> <li>• VB10RNDDBKL : couvercle noir</li> <li>• VB10RNDH : corps rond 10" et couvercle vert bloquant</li> </ul>	<ul style="list-style-type: none"> <li>• VBSTD : corps standard et couvercle vert</li> <li>• VBSTDDB : corps standard uniquement</li> <li>• Couvercle vert VBSTDL</li> <li>• VBSTDPL : couvercle violet</li> <li>• VBSTDH : corps standard et couvercle vert bloquant</li> </ul>	<ul style="list-style-type: none"> <li>• VBSTD6EXTB : extension standard uniquement</li> </ul>	<ul style="list-style-type: none"> <li>• VBJMB : corps Jumbo et couvercle vert</li> <li>• VBJMBB : corps Jumbo uniquement</li> <li>• VBJMBGL : couvercle vert</li> <li>• VBJMBPL : couvercle violet</li> <li>• VBJMBH : corps Jumbo et couvercle vert bloquant</li> </ul>	<ul style="list-style-type: none"> <li>• VBJMB6EXTB : extension Jumbo uniquement</li> </ul>	<ul style="list-style-type: none"> <li>• VBSPRH : corps Super Jumbo et deux couvercles verts bloquants</li> </ul>	<ul style="list-style-type: none"> <li>• VBMAXH : corps Maxi Jumbo et deux couvercles verts bloquants</li> </ul>

### SYSTÈMES DE VERROUILLAGE

- VB-LOCK-P : boulon à tête pentagonale 1,0 x 5,7 cm, rondelle et clip



## DBM10

Connecteurs pour câbles Quick Connect

### Caractéristiques

- Homologué pour des lieux mouillés/humides 30 V
- Permet de connecter jusqu'à 3 câbles de taille 1,5 mm<sup>2</sup> ou 0,8 mm<sup>2</sup>.
- IP 67 et compact
- Dénudage automatique
- À utiliser avec du fil de cuivre isolé
- Lame métallique d'une seule pièce pour un meilleur débit du courant entre les conducteurs
- Bouchon de dépression vert translucide, pour une bonne visibilité des conducteurs
- Résistant aux UV et aux impacts

### Spécifications

- Joint en silicone (-45 °C à 200 °C)
- Tension du fil maximale : 600 V

### Modèle

- DBM10, sac de 10 unités



DBM10



## KING

Connexions pour câbles étanches

### Caractéristiques

- Le ressort se fixe sur le câble pour une prise solide
- Éliminent le risque de panne causée par l'humidité et la corrosion
- Empêchent les étincelles
- Uniquement pour une connexion entre deux câbles de cuivre. Ne peuvent pas être réutilisées
- Utilisées pour les raccordements électriques des installations à faible tension (< 30 V)
- Permet de connecter jusqu'à 2 câbles de taille 2,5 mm<sup>2</sup> ou 3 câbles de taille 1,5 mm<sup>2</sup>
- Étanche

### Spécifications

- Tension du fil maximale : 30 V

### Modèle

- KING

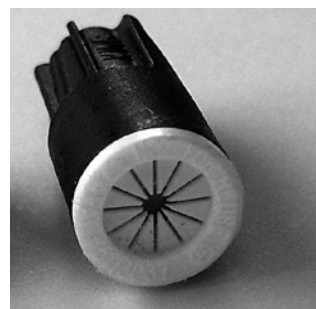

KING

## Connexion pour câbles de la série WC

Une grande facilité de connexion

### Caractéristiques et avantages

- Installation plus rapide : les connecteurs de câble de la série WC sont faciles à installer et forment un joint efficace qui protège les raccordements électriques du programmeur et de l'électrovanne contre l'humidité
- Une seule référence : vous n'aurez besoin d'aucun autre connecteur ! Il est idéal pour les systèmes de commande à décodeur à deux fils
- Aucun retour produit : la recherche et la réparation d'une jonction de câble coûtent du temps et de l'argent à votre entreprise. Évitez tout retour produit inutile
- Utilisation sur des programmeurs standard, des regards de vanne et des sondes d'humidité du sol
- Combinaisons de câbles allant de 0,3 mm<sup>2</sup> à 8,4 mm<sup>2</sup>
- Compatible avec les connexions de 24 V CA à 600 V CA.
- Certification UL 486D pour pose en pleine terre
- Le protecteur de cordon sécurise les câbles tout en éliminant les risques de rupture
- Le joint en silicone étanche offre une protection anti-corrosion
- Le matériau résistant aux UV permet de maintenir les performances du produit même après une longue exposition au soleil

### Modèles

- WC20 : tube en silicone pour pose en pleine terre, capuchon de connexion rouge et jaune, sac de 20 unités

### Combinaisons de câbles (pour conducteurs monobrins et multibrins)

WC20	
2-3 x 5,3 mm <sup>2</sup>	2 x 0,8 mm <sup>2</sup>
2-5 x 3,3 mm <sup>2</sup>	1 x 8,3 mm <sup>2</sup> avec 2 x 0,8 mm <sup>2</sup>
2-5 x 2,1 mm <sup>2</sup>	3 x 5,3 mm <sup>2</sup> avec 1 x 0,8 mm <sup>2</sup>
4-6 x 1,3 mm <sup>2</sup>	3 x 3,31 mm <sup>2</sup> avec 3 x 0,8 mm <sup>2</sup>
3 x 2,1 mm <sup>2</sup> avec 2 x 0,8 mm <sup>2</sup>	

Les combinaisons listées sont uniquement des exemples de combinaisons communes.



WC20

## Câble électrique multi-conducteurs pour irrigation

### Applications

Câble à conducteurs multiples à très faible tension (< 30 V). Idéal pour l'alimentation des électrovannes à partir des bornes numérotées du programmeur.

### Caractéristiques

- Modèles à 3, 5, 7, 9 et 13 conducteurs
- Câble à conducteurs multiples unipolaire
- Gaine noire en polyéthylène. Épaisseur : 0,64 mm. Haute résistance aux contraintes mécaniques, chimiques et à l'humidité
- Gaine en PE avec un cordon en nylon détachable pour faciliter le dénudage
- Section transversale du conducteur de 0,8 mm<sup>2</sup> pour type d'installation d'arrosage résidentiel
- Distance maximale entre un programmeur et une vanne : 350 m (175 m si 2 vannes)
- Câble avec marquage « Rain Bird »
- Marquage par incrément de 1 mètre

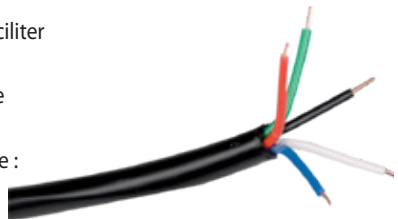

Câble électrique multi-conducteurs pour irrigation



### Modèles

Sélection des modèles affichés. Consultez votre tarif public pour connaître l'ensemble des disponibilités.

- Irricable 3/75 : 3 conducteurs, tambour de 75 m
- Irricable 3/150 : 3 conducteurs, tambour de 150 m
- Irricable 5/75 : 5 conducteurs, tambour de 75 m
- Irricable 5/150 : 5 conducteurs, tambour de 150 m
- Irricable 7/75 : 7 conducteurs, tambour de 75 m
- Irricable 7/150 : 7 conducteurs, tambour de 150 m
- Irricable 9/75 : 9 conducteurs, tambour de 75 m
- Irricable 13/75 : 13 conducteurs, tambour de 75 m

## Câble électrique monoconducteur

### Applications

Câble monoconducteur à très faible tension (< 30 V). Idéal pour alimenter les décodeurs ou les arroseurs à vanne intégrée à partir des programmeurs.

### Caractéristiques

- Conducteur en cuivre rigide
- Disponible dans un câble à gaine en PE
- Section transversale : 1,5 mm<sup>2</sup>
- Épaisseur : 3 mm.
- Haute résistance aux contraintes mécaniques, chimiques et à l'humidité
- Câble avec marquage « Rain Bird »
- Marquage par incrément de 1 mètre

### Modèles

Sélection des modèles affichés. Consultez votre tarif public pour connaître l'ensemble des disponibilités.

- SI 115 : 1 x 1,5 mm<sup>2</sup>, câble à gaine PE, tambour de 500 m
- DI 115 : 1 x 1,5 mm<sup>2</sup>, câble à double gaine PVC-PE, tambour de 500 m



DI 115

## Câble de décodeur

### Applications

Idéal en tant que câble d'alimentation et de communication/contrôle pour décodeur et systèmes SiteControl Plus.

### Caractéristiques

- 2 conducteurs en cuivre rigide avec gaine en PE
- Section transversale : 2,5 mm<sup>2</sup>

### Modèle

Sélection des modèles affichés. Consultez votre tarif public pour connaître l'ensemble des disponibilités.

- Câble de décodeur, tambour de 500 m



Câble de décodeur

## Outil dénudeur de câble

### Applications

Outil multifonctions pour tous les câbles ronds standard. Pour enlever rapidement la gaine et l'isolation de conducteurs monobrins ou multibrins, de manière précise et sans risques.

### Caractéristiques

- Pas besoin de régler la profondeur de coupe
- Pas de dégâts aux conducteurs
- Plage de dénudage : 0,2 - 4,0 mm<sup>2</sup>
- Coupe radiale et dénudage en une seule étape (sur une longueur maximale de 20 cm)
- Dispositif de coupe longitudinale supplémentaire pour le dénudage de 20 cm de plus

### Modèle

Sélection des modèles affichés. Consultez votre tarif public pour connaître l'ensemble des disponibilités.

- Pince à dénuder



Pince à dénuder



## Programmateurs



### Conseils d'économie d'eau

- Tous les programmeurs à alimentation électrique Rain Bird disposent d'une fonction d'ajustement saisonnier, ce qui permet aux utilisateurs de régler facilement les cycles d'arrosage en fonction des besoins en arrosage des plantations selon les saisons. Les programmeurs de la série ESP-LX disposent également d'une fonction d'ajustement saisonnier de l'apport d'eau par mois afin de contribuer à la réduction de la consommation d'eau en ajustant les réglages automatiquement chaque mois. Le programmeur modulaire compatible Wi-Fi LNK peut être réglé au quotidien à l'aide de la fonction d'ajustement automatique saisonnier dans l'application Rain Bird.
- Il est également possible d'optimiser les économies d'eau en procédant à des réglages journaliers du programme d'arrosage, ce qui permet d'accorder l'arrosage à la météo actuelle. Tous les programmeurs de la série ESP-LX peuvent être mis à niveau facilement afin d'inclure des fonctions de gestion de l'arrosage en fonction de la météo, de l'ET ou de l'humidité du sol en y ajoutant une sonde de pluie ou d'humidité du sol.
- Tous les programmeurs Rain Bird permettent de réaliser des économies d'eau grâce à la variété et à la souplesse des programmes proposés. En appuyant sur une simple touche, le ESP-ME3 et ESP-TM2 peut recharger un programme d'arrosage par défaut précédemment enregistré. La fonction « Réinitialisation programmée » permet de repasser automatiquement aux programmes d'arrosage standard après un intervalle de temps défini par l'utilisateur.

NOUVEAU



## Produits principaux

Applications principales	ESP-LXIVM	ESP-TM2	ESP-RZXE	ESP-ME3	ESP-LXME ESP-LXMEF	ESP-LXD	Programmeur électronique pour robinet	WPX	TBOS-BT
Résidentiel		•	•	•			•	•	•
Éclairage commercial	•	•	•	•	•	•	•	•	•
Commercial/industriel	•				•	•			•
<b>Type de programmeur</b>									
Hybride	•	•		•	•	•			
Électronique							•	•	•
Programmeur sur batterie							•	•	•
Installation intérieure	•	•	•	•	•	•	•	•	•
Installation extérieure	•	•	•	•	•	•	•	•	•
<b>Caractéristiques</b>									
Stations (nombre max.)	60/240	12	8	22	48	200	1	6	6
Programmes (max.)	10/40	3	–	4	4	4	1	6	3
Durée d'arrosage par station (max.)	96 h	6 h <sup>1</sup>	199 min	6 h <sup>1</sup>	12 h <sup>1</sup>	12 h <sup>1</sup>	6 h	4 h	12 h
Nombre de démarrages par programme (max.)	8	4	6	6	8	8	2	6	8
Protection contre les surtensions	•	•	•	•	•	•			•
Option 230 V CA	•	•	•	•	•	•			•
Vanne maîtresse/démarrage de la pompe	• <sup>2</sup>	•	•	•	• <sup>2</sup>	• <sup>2</sup>		Modèles multi-stations uniquement	•
Modulation d'apport d'eau	• <sup>4</sup>	•	•	•	• <sup>4</sup>	• <sup>4</sup>		•	•
Programme individuel/arrêt de zone	•	•	•	•	•	•		•	•
Suspension de l'arrosage	•	•	•	•	•	•	•	•	•
Programmable via l'application mobile	•	•	•	•	•	•		•	•
Bornes de sondes, indicateur d'état et by-pass	•	•	•	•	•	•		•	•
Délai entre les stations (max.)	0 à 60 min	9 h		9 h	0 à 10 min	0 à 10 min			1 s à 1 h <sup>6</sup>
Gestion du débit	•			•	• <sup>5</sup>	•			•
Fonctionnement simultané de plusieurs stations	•			•	•	•			•
Cycle + Soak™	•			• <sup>7</sup>	•	•			• <sup>6</sup>
Chevauchement de programmes	•			•	•	•		•	•
M/A manuel	•	•	•	•	•	•	•	•	•
Compatible avec une commande à distance	•	•	•	•	•	•			•
Diagnostic	•			•	•	•			•
Diagnostic disjoncteur vanne	•	•	•	•	•	•			•
Programmation en dehors du regard de vanne									•
Submersible (jusqu'à)								1 m	1 m
Résistance au vandalisme/inviolable									•
Solénoïde auto-nettoyant									•
Indicateur de batterie faible								•	•
Enregistrement/restauration de programmes	•	•	•	•	•	•		•	•
Vanne maîtresse ouverte/fermée par station	•	•	•	•	•	•			•
Calcul de la durée totale d'arrosage par programme	•			•	•	•	•		•
Désactivation de la sonde pluviomètre par station	•	•	•	•	•	•		•	•
<b>Programmation de l'arrosage</b>									
7 jours de la semaine	•	•	•	•	•	•	•	•	•
Cycles variables de 1 à 7 jours	•	•	•	•	•	•		•	•
Cycle de 1 à 31 jours	•	•	•	•	•	•		•	•
Cycle jours pairs/impairs	•	•	•	•	•	•	•	•	•
Impair avec 31	•	•	•	•	•	•			•
Calendrier de 365 jours	•	•	•	•	•	•	•	•	•
Jours sans arrosage	•			•	•	•			•
<b>Compatibilité de la gestion centralisée</b>									
iQ™ évolutif	•				•	•			•
<b>Armoire</b>									
Intérieur plastique		•	•	•					
Extérieur plastique	•	•	•	•	•	•		•	•
Extérieur métal avec revêtement par poudre	•	•	•	•	•	•			•
Support en acier inoxydable	•				•	•			
Support en métal avec revêtement par poudre	•				•	•			
<b>Matériel/accessoires</b>									
Dispositifs à deux fils et accessoires	•					•			
Détection de la pluie (nécessite une sonde pluviomètre)	•	•	•	•	•	•	•	•	•
Gestion du débit (nécessite un débitmètre)	•			•	ESP-LXMEF uniquement	•			
Sonde d'humidité du sol SMRT-Y		•	•	•					

<sup>1</sup> Grâce à la modulation de l'apport en eau, il est possible d'étendre la durée.

<sup>2</sup> Programmable par station

<sup>3</sup> 6 démarrages indépendants par zone

<sup>4</sup> Sélectionnable pour chaque programme et par mois

<sup>5</sup> Avec module Flow Smart

<sup>6</sup> iQ uniquement

<sup>7</sup> Uniquement avec le module LNK WiFi



## Programmateurs à 2 fils ESP-LXIVM et LXIVM Pro

NOUVEAU

Programmeur commercial à deux fils pouvant prendre en charge entre 60 et 240 stations

### Caractéristiques du programmeur

- Prise en charge de série de 60 stations, extensible jusqu'à 240 stations avec le panneau LXIVM Pro
- Quatre entrées de sonde (à un fil et jusqu'à trois avec 2 fils) avec interrupteur de désactivation. Huit (sept plus 1) pour LX-IVM Pro
- Cinq débitmètres pris en charge (LX-IVM), dix pour le LX-IVM Pro
- Dispositifs sur le terrain pris en charge : IVM-SOL, IVM-OUT et IVM Smart Valves
- Compatibilité avec les dispositifs de sonde IVM-SEN (débitmètre et sonde météorologique pris en charge) et les protections contre les surtensions IVM-SD (une requise tous les 150 mètres de câble à 2 fils ou tous les 15 dispositifs)
- Gestion centralisée compatible avec les cartouches de communication et les logiciels IQ (voir page 88)
- Six langues disponibles
- 10 programmes indépendants (LX-IVM) ou 40 programmes (LX-IVM Pro)
- Panneau avant amovible et programmable en fonctionnement sur batterie
- Plastique, verrouillable, résistant aux UV, boîtier mural, métallique en option et boîtier et piédestal en acier inoxydable
- Compatible avec l'arrosage des espaces verts et la maintenance à distance de Rain Bird et avec les dispositifs tiers à distance
- Plastique, verrouillable, résistant aux UV, boîtier mural, métallique en option et boîtier et piédestal en acier inoxydable

### Caractéristiques de fonctionnement

- Durée d'arrosage par station : 0 min à 96 h
- Ajustement saisonnier de l'apport d'eau par mois et par programme ; 0 % à 300 % (durée maximale de fonctionnement d'une station de 96 heures)
- 8 heures de démarrage par programme
- Large choix de calendriers d'arrosage : personnalisable, jours impairs, jours impairs sans 31, jours pairs et cyclique
- Démarrage manuel de station, de programme et de programme de test

### Fonctions de diagnostic

- Signal lumineux d'alerte avec lentille externe sur le boîtier
- Diagnostics des systèmes à deux fils pour simplifier et accélérer les dépannages
- Quatre chemins de câbles isolés empêchent une défaillance complète du système en cas de court-circuit
- Cartographie 2 fils : met en correspondance les appareils avec les chemins de câbles correspondants dans le programmeur pour aider à trouver et à résoudre rapidement les problèmes
- Tendance des rapports de l'historique électrique sur 12 mois et action proactive
- Auto-réparation : détecte automatiquement les « corrections » des problèmes de cheminement et de raccord des fils et relance l'arrosage sans avoir recours à une intervention manuelle
- Communication bidirectionnelle : avec les modules de vannes intelligentes (IVM), la communication se fait dans les deux sens, ce qui permet d'activer des fonctions clés
- Extinction automatique : une fois la perte de puissance détectée, l'appareil éteint automatiquement la vanne pour éviter les fuites

### Certifications

- cULus, CE, IPX4. Pour connaître les certifications actuelles, consultez le site : [www.rainbird.com/esplxivm](http://www.rainbird.com/esplxivm)

Fonctionne avec **iQ4**

Permet aux utilisateurs de contrôler/surveiller de 1 à 1 000 programmeurs depuis leur ordinateur ou leur appareil mobile.



Programmeur ESP-LXIVM



## Programmateurs à 2 fils ESP-LXIVM et LXIVM Pro (suite)

### Fonctions de gestion de l'eau

- L'utilitaire Learn Flow et le compteur de débit total aident à optimiser l'utilisation de l'eau
- La protection FloWatch™ pour les conditions de débit élevé et faible, réglée par l'utilisateur via FloManager™, gère la demande hydraulique et utilise pleinement l'eau disponible pour mettre en marche le plus grand nombre de stations possible sans dépasser l'approvisionnement en eau et sans réduire la durée totale pour des cycles d'arrosage complets
- SimulStations™ permet aux stations de fonctionner simultanément ; jusqu'à 8 avec LX-IVM et 16 avec LXIVM Pro
- Cycle + Soak™ par station
- En cas de pluie, report jusqu'à 30 jours
- Jours sans arrosage sur un calendrier de 365 jours (jusqu'à 5 jours)
- Temporisation de station par programme
- Vannes maîtresses normalement ouvertes ou normalement fermées programmables par station ; jusqu'à 5 avec LX-IVM et 10 avec LX-IVM Pro
- Des sondes météorologiques optionnelles sont programmables par station pour empêcher ou interrompre l'arrosage ; jusqu'à 4 avec LX-IVM et 8 avec LX-IVM Pro
- Ajustement saisonnier par programme ou par mois

### Environnement

- Température de fonctionnement
  - Plage de températures de fonctionnement : -10 °C à 65 °C
- Humidité de fonctionnement
  - Plage d'humidité de fonctionnement : 95 % max. entre 4 °C et 49 °C dans un environnement sans condensation
- Température de stockage
  - Plage de températures de stockage : -40 °C à 66 °C
- Options d'extension
  - Cartouche de communication réseau IQ-NCC
  - Panneaux LXIVM Pro (pour des programmeurs traditionnels de 60 stations)

### Spécifications électriques

- Tension d'alimentation requise : 120 V CA ± 10 %, 60 Hz
- Alimentation de secours : une pile bouton au lithium maintient la date et l'heure et la mémoire non volatile conserve la programmation
- Fonctionnement simultané de huit stations (IVM) ou seize stations (IVM Pro) au maximum, plus les vannes maîtresses correspondantes

### Dimensions (l x H x P)

- 36,4 x 32,2 x 14,0 cm

### Modèles

- IESPLXIVM : version internationale 230 V
- IESPLXIVMP : version internationale (Pro) 230 V
- ILXIVMEU : version européenne 230 V
- ILXIVMPEU : version européenne (Pro) 230 V
- ILXIVMAU : version australienne 230 V
- ILXIVMPAU : version australienne (Pro) 230 V

### Accessoires

- Dispositifs sur le terrain IVM\* (voir page suivante)
- Piédestal/boîtier en métal laqué et en acier inoxydable disponible en option (voir page 95)
- IQ-NCC : cartouches de communication réseau pour programmeurs de la série ESP-LX (voir page 88)
- Voir page 78 pour obtenir des informations sur les débitmètres de la série FS de Rain Bird
- Relais de démarrage de pompe (PSR110-IVM ou PSR220-IVM)

\* Les dispositifs sur le terrain IVM disposent d'étiquettes d'adresse avec code-barres détachable.

### Pour plus d'informations, contactez l'assistance ESP-LX :

**1-866-544-1406**



LXMMSSPED présenté avec ESP-LXIVM dans une armoire LXMMSS en acier inoxydable

### Dispositifs sur le terrain

Les dispositifs sur le terrain à 2 fils ESP-LXIVM sont installés le long du chemin de câble à 2 fils pour assurer l'interface avec les vannes et autres matériels.

#### IVM-SOL

- Communique avec le LX-IVM pour contrôler les vannes de la station et les vannes maîtresses
- Communique avec les vannes PEB, PESB, PGA, EFB-BP et BESP.
- Disponible préinstallé dans une configuration SmartValve avec des vannes PEB et PGA
- Connecteurs Rain Bird WC20 (inclus) à utiliser pour tous les raccords
- Courant d'appel : 0,67 mA
- Modèle : LXIVMSOL

#### IVM-OUT

- Communique avec LX-IVM pour gérer les vannes de tiers et les engrenages externes tels que les stations de pompage.
- Connecteurs Rain Bird WC20 (inclus) à utiliser pour tous les raccords
- Courant d'appel : 0,67 mA
- Modèle : LXIVMOUT

#### IVM-SEN

- Communique avec le LX-IVM pour contrôler les sondes météorologiques ou les débitmètres.
- Connecteurs Rain Bird WC20 (inclus) à utiliser pour tous les raccords
- Courant d'appel : 6 mA
- Modèle : LXIVMSEN

#### IVM-SD (protection contre les surtensions)

- L'IVM-SD fournit une protection contre les surtensions sur le chemin des câbles à 2 fils.
- Une disposée tous les 150 m ou tous les 15 dispositifs
- Connecteurs Rain Bird WC20 à utiliser pour tous les raccords
- Modèle : LXIVMSD



IVM-SOL



IVM-OUT



IVM-SEN



IVM-SD

### Principales spécifications

Fonction	LX-IVM	LX-IVM Pro
Programmes max.	10	40
Stations	60	240
Simulstations max.	8	16 (plus les VM actives)
Vannes maîtresses	5	10
Débitmètres	5	10
Sondes météorologiques	4	8 (dont 1 locale)
Fenêtres d'arrosage	1 par programme	
Durée d'arrosage max.	96 h	
Heures de démarrage/programme	8	
Retard entre les stations	Jusqu'à 1 heure par programme	
Ecran LCD	2,5" x 5" à 127 x 256 pixels. Monochrome avec rétro-éclairage	
Boutons du panneau avant	- Tous les boutons sont rétro-éclairés - 5 boutons de programmation - Boutons Langue, Info et Retour	
Taille du transformateur	1,9 ampères (50 VA)	
Courant d'appel de l'IVM	720 uA (en veille)	
Courant d'appel des sondes	8,4 mA (en veille)	
Longueur maximale du fil	2,66 km 14 AWG dans la configuration en étoile 10,63 km en boucle	
Nbre de chemins à 2 fils et de paires de bornes	4	
Armoire	Plastique	
FloWatch (détection du débit)	OUI - Options disponibles : Diagnostic et élimination, arrêt et alarme, alarme uniquement	
FloManager (optimisation du débit)	Oui	
Débit	0 à 9999,9 gallons/min. (résolution de 0,1 gallon/min.)	
Débitmètres compatibles	FS050P, FS075P, FS100P, FS150P, FS200P, FS300P, FS400P, FS100B, FS150B, FS200B, FS350B, FS350SS, personnalisé	
Surtension	20 kV int. - 1 IVM-SD tous les 150 m (ou tous les 15 dispositifs sur le terrain)	
Type de vanne	À impulsion c.c.	
Diagnostic - Détection de courts-circuits	Détection et couper automatiquement le chemin des fils Possibilité d'activer une source de courant constante pour le dépannage sur le terrain	
Diagnostic - Historique électrique	- Valeurs quotidiennes (30 derniers jours) - Moyennes mensuelles (12 derniers mois) - Valeurs enregistrées chaque jour jusqu'à 23 h 59	
Diagnostic - Réponse des dispositifs sur le terrain	Liste des dispositifs qui répondent et liste de ceux qui ne répondent pas	
Diagnostic - Sortie du programmeur	Surveille le courant consommé du chemin à 2 fils, 0,67 mA par IVM-SOL/IVM-OUT, 6 mA par IVM-SEN	
Diagnostic - Test d'arrosage	Teste toutes les stations, 1 à 10 minutes (par station)	
Gestion centralisée	Oui	

## Module Wi-Fi LNK

Contrôle du système d'arrosage depuis n'importe où

### Caractéristiques

- Les programmeurs Wi-Fi (ESP-ME3, ESP-RZXe et ESP-TM2) peuvent désormais être accessibles et programmables à partir d'appareils compatibles avec iOS ou Android\*
- Fonctionne comme une commande à distance pour votre système d'arrosage en étant sur le site ou comme système de contrôle et de surveillance en ligne lorsque vous êtes en dehors du site
- Rationalise et simplifie la configuration de la durée d'arrosage initiale, ainsi que l'ajustement saisonnier
- L'accès instantané permet de gérer le système et de paramétrer la durée en temps réel
- Les fonctionnalités de l'application professionnelle compatible permettent une gestion simple de plusieurs sites et la réalisation de diagnostics à distance par des professionnels
- Les notifications mobiles intégrées offrent un accès au dépannage, simplifient les appels d'assistance et préviennent en cas de gel prévu
- Les ajustements météorologiques automatiques permettent de modifier la durée d'arrosage de manière journalière, ce qui engendre des économies d'eau allant jusqu'à 50 %
- Capacités de programmation supérieures qui sont conçues pour satisfaire aux restrictions d'eau les plus strictes

### Spécifications

- Routeur Wi-Fi 2,4 GHz (uniquement) compatible avec sécurité WEP et WPA
- Compatible avec iOS 8.0 et Android 6 (Marshmallow) ou version ultérieure\*
- Température de fonctionnement : -10 °C à +65 °C
- Température de stockage : -40 °C à 66 °C
- Humidité de fonctionnement : 95 % max. à 10-49 °C (environnement sans condensation)

### Caractéristiques électriques

- Entrée : 24 V CA (RMS) 50/60 Hz ; 55 mA max.

### Certifications

- cULus, FCC Part 15c, ISED RSS-247, IFETEL, CE, RCM, Smart Approved WaterMark. Pour connaître les certifications actuelles, consultez le site : [www.rainbird.com/lnkwifi](http://www.rainbird.com/lnkwifi)

### Dimensions

- Largeur : 2,87 cm
- Hauteur : 4,65 cm
- Profondeur : 1,22 cm

### Modèle

- LNKWIFI



Module Wi-Fi LNK



Mise à niveau  
des programmeurs  
Rain Bird ESP-RZXe,  
ESP-TM2, et ESP-ME3

## Programmeur de la série ESP-TM2

Simple, facile et fiable pour les applications résidentielles

### Caractéristiques

- Mise à niveau possible pour le contrôle et la surveillance à distance par Wi-Fi à l'aide d'un appareil iOS ou Android (avec module Wi-Fi LNK vendu séparément)
- Les informations météorologiques en ligne peuvent être utilisées pour réaliser des ajustements journaliers du calendrier d'arrosage, ce qui engendre des économies d'eau allant jusqu'à 30 % (avec module Wi-Fi LNK vendu séparément)
- Modèles à 4, 6, 8 et 12 stations pour répondre à tous les besoins en matière d'arrosage résidentiel, des plus faibles aux plus importants
- Réglez des jours fixes sans arrosage pour vous assurer qu'aucun arrosage n'aura lieu les jours de maintenance (pour les cycles/jours impairs/jours pairs)
- Facile à installer en intérieur ou en extérieur avec cordon d'alimentation pré-installé
- Programmation rapide en trois étapes pour une configuration facile
- 3 programmes disponibles avec jusqu'à 4 heures de démarrage pour chaque programme afin de répondre aux différents besoins
- Arrosage manuel par pression d'un bouton pour une utilisation facile
- Grand écran LCD rétroéclairé pour une visibilité accrue en cas d'éclairage faible ou de rayonnement solaire direct
- Contractor Default™ vous permet de sauvegarder et restaurer très simplement votre programmation personnalisée
- Possibilité de retarder l'arrosage jusqu'à 14 jours, avec reprise automatique de l'arrosage une fois le délai écoulé
- La désactivation de la sonde pluviomètre (sur n'importe quelle station) permet de personnaliser la réaction de chaque station par rapport à l'information donnée par une sonde pluviomètre
- L'ajustement saisonnier par programme vous permet de réduire ou d'augmenter facilement l'arrosage selon le programme

### Spécifications

- Température de fonctionnement : jusqu'à 65 °C
- Température de stockage : -40 °C à 66 °C
- Humidité de fonctionnement : 95 % max. à 10-49 °C (environnement sans condensation)

### Caractéristiques électriques

- Entrée requise : 230 V CA à 50/60 Hz ; 120 V CA (±10 %) à 60 Hz
- Sortie : 1 A à 24 V CA
- Vanne maîtresse/relais de démarrage de pompe
- Batterie externe de secours non requise. La mémoire non volatile enregistre de façon permanente la programmation en cours et une pile lithium d'une durée de vie de 10 ans conserve la date et l'heure des programmeurs en cas de pannes de courant

### Certifications

- CE, IP24, RCM, IRAM, EAC, ICASA, CMAC, Kvalitet, UkrSEPRO. Pour connaître les certifications actuelles, consultez le site : [www.rainbird.com/espm2](http://www.rainbird.com/espm2)

### Dimensions

- Largeur : 20,1 cm
- Hauteur : 20,0 cm
- Profondeur : 9,0 cm

### Modèles

**Sélection des modèles affichés. Consultez votre tarif public pour connaître l'ensemble des disponibilités.**

- TM2-4-230 : 4 stations
- TM2-6-230 : 6 stations
- TM2-8-230 : 8 stations
- TM2-12-230 : 12 stations
- TM2-4-AUS : 4 stations Australie
- TM2-6-AUS : 6 stations Australie
- TM2-8-AUS : 8 stations Australie
- TM2-12-AUS : 12 stations Australie

### Accessoires

- LNKWIFI : module Wi-Fi LNK pour contrôle à distance et notification à l'aide d'un appareil iOS ou Android
- Sondes de pluie + gel sans fil de la série WR2
- Sondes pluviomètre série RSD



ESP-TM2

## Programmateurs série ESP-RZXe

La série de programmeurs ESP-RZXe de Rain Bird compatible avec Wi-Fi comprend un programmeur d'arrosage à station fixe de qualité « professionnelle », adapté aux arrosages résidentiels et aux petites applications commerciales. Le programmeur ESP-RZXe offre une planification par zone facile d'accès par les utilisateurs novices. Plusieurs modèles sont disponibles : 4, 6 et 8 zones.

### Applications

Les fonctions flexibles de cycle d'arrosage font du programmeur ESP-RZXe la solution idéale pour des applications variées, y compris pour des systèmes d'irrigation résidentiels et municipaux de petite taille.

### Caractéristiques

#### Facilité d'utilisation

- Le programmeur ESP-RZXe a été conçu pour offrir une très grande facilité d'utilisation. Une programmation par zone permet de programmer chaque vanne indépendamment ; plus besoin d'expliquer les « programmes » aux utilisateurs finaux. Son grand écran LCD affiche simultanément toutes les informations concernant la programmation de la zone sélectionnée.
- L'interface utilisateur graphique est simple à utiliser et affiche toutes les fonctions du programmeur.

#### Facilité d'installation

- La fixation du programmeur ESP-RZXe ne nécessite que deux vis. Un guide pour conduits 1/2" ou 3/4" permet d'installer les fils de raccordement dans l'armoire de manière professionnelle.

#### Boîtier du programmeur

- Boîtier en plastique pour fixation murale
- 2 piles LR03 pour la sauvegarde de la date et de l'heure
- Connecteurs pour modèles d'extérieur

#### Caractéristiques du programmeur

- Compatibilité Wi-Fi avec le module Wi-Fi LNK Rain Bird
- Large écran LCD avec interface utilisateur facilitant la navigation
- Entrée pour sonde météorologique avec désactivation logicielle
- Vanne maîtresse/circuit de démarrage de pompe
- Mémoire de programmation non volatile (100 ans)
- Programmable sous fonctionnement avec pile uniquement

#### Fonctions de programmation

- Programmation par zone permettant d'attribuer des cycles d'arrosage différents à chaque zone (la durée d'arrosage, les heures de démarrage et les jours d'arrosage sont réglables par zone)
- La fonction Contractor Rapid Programming™ copie automatiquement les heures de démarrage et les jours d'arrosage de la zone 1 aux zones restantes
- 6 heures de démarrage indépendantes par zone
- 4 options pour les jours d'arrosage par zone : jours de la semaine personnalisés, jours IMPAIRS, jours PAIRS, cyclique (tous les 1 à 14 jours)
- Arrosage manuel de TOUTES ou d'UNE SEULE zone sur demande

#### Fonctions avancées

- Coupe-circuit électronique
- Contractor Rapid Programming™ et « Copier zone précédente » pour une configuration initiale plus rapide
- Sauvegarde/réinitialisation Contractor Default™ (programme par défaut de l'installateur)
- Désactivation de la sonde pluviomètre
- Désactivation de la sonde pluviomètre par zone
- Arrosage manuel d'une seule zone ou de toutes les zones

#### Caractéristiques de fonctionnement

- Programmation par zone : de 0 à 199 min
- Ajustement saisonnier : de -90 % à +100 %
- Programmation indépendante par zone
- 6 heures de démarrage par zone
- Large choix de calendriers d'arrosage : personnalisable, jours impairs, jours pairs, cyclique

#### Caractéristiques électriques

- Entrée requise : 230 V CA ± 10 %, 50 Hz
- Alimentation de secours : 2 piles LR03 maintiennent la date et l'heure et la mémoire non volatile conserve la programmation

#### Certifications

- CE, IRAM, IPX4, RCM.
- Pour connaître les certifications actuelles, consultez le site : [www.rainbird.com/RZXe](http://www.rainbird.com/RZXe)

#### Dimensions

INTÉRIEUR	EXTÉRIEUR
• Largeur : 16,9 cm	• Largeur : 20,1 cm
• Hauteur : 15,0 cm	• Hauteur : 19,9 cm
• Profondeur : 3,9 cm	• Profondeur : 3,9 cm

#### MODÈLES

- RZXe4i-230 V intérieur, 4 stations
- RZXe6i-230 V intérieur, 6 stations
- RZXe8i-230 V intérieur, 8 stations
- RZXe4-230 V extérieur, 4 stations
- RZXe6-230 V extérieur, 6 stations
- RZXe8-230 V extérieur, 8 stations



Modèle extérieur



Modèles d'intérieur ESP-RZXe



## Programmateurs de la série ESP-ME3

Le programmeur d'arrosage le plus facile du marché.

Prend en charge jusqu'à 22 stations

### Caractéristiques

- Capacités intégrées de détection du débit
- Grand écran LCD rétroéclairé pour une visibilité accrue en cas d'éclairage faible ou de rayonnement solaire direct
- Entrée pour sonde pluviomètre avec capacité de forçage
- Vanne maîtresse/circuit de démarrage de pompe
- Stockage sur mémoire non volatile (100 ans)
- Programmation à distance sous alimentation par pile 9V (non comprise)
- La programmation de l'arrosage est basée sur 4 programmes individuels avec 6 heures de démarrage indépendantes, pour un total de 24 heures de départ maximum
- Options de programmation de l'arrosage : jours de la semaine, jours PAIRS, jours IMPAIRS, cyclique (tous les 1 à 30 jours) Fonctions avancées
- Diagnostics avancés et détection de court-circuit avec voyant lumineux
- Enregistrement de programme/restauration de programme(s) enregistré(s) Contractor Default™
- Désactivation de la sonde pluviomètre par station
- Arrosage manuel par pression d'un bouton
- Possibilité de retarder l'arrosage jusqu'à 14 jours (ne s'applique qu'aux stations qui ne sont pas configurées pour ignorer la sonde pluviomètre)
- Option d'arrosage manuel par programme ou station
- Ajustement saisonnier pour tous les programmes ou un programme spécifique
- Temporisation réglable entre les vannes (valeur par défaut = 0)
- Vanne maîtresse ouverte/fermée par station
- Mise à niveau possible pour le contrôle et la surveillance à distance par Wi-Fi à l'aide d'un appareil iOS ou Android (avec module Wi-Fi LNK vendu séparément).
- Les informations météorologiques en ligne peuvent être utilisées pour réaliser des ajustements journaliers du calendrier d'arrosage, ce qui engendre des économies d'eau allant jusqu'à 30 % (avec module Wi-Fi LNK vendu séparément).

### Caractéristiques de fonctionnement

- Durée d'arrosage par station : 1 minute à 6 heures
- Ajustement saisonnier : 5 % à 200 %
- Température max. de fonctionnement : 65 °C

### Caractéristiques électriques

- Entrée requise : 230/240 V CA  $\pm$  10 %, 50/60 Hz
- Vanne maîtresse/relais de démarrage de pompe
- Tension de fonctionnement : 24 V CA 50/60 Hz
- Courant d'entrée maximal (spire) : 11 VA
- Courant de maintien maximal (spire) : 5 VA
  - Consommation énergétique en veille/hors tension : 0,06 A à 120 V CA
- Alimentation de secours non requise. La mémoire non volatile enregistre de façon permanente la programmation en cours et une pile lithium d'une durée de vie de 10 ans conserve la date et l'heure des programmeurs en cas de pannes de courant.

### Certifications

- CE, IRAM, IPX4, RCM, Pour les certifications actuelles, consultez le site : [www.rainbird.com/me3](http://www.rainbird.com/me3)

### Dimensions

- Largeur : 27,2 cm
- Hauteur : 19,5 cm
- Profondeur : 11,2 cm

### Modèles

#### Modèles de base du programmeur :

- ESP4ME3EUR 4 stations intérieur/extérieur pour les marchés internationaux sauf l'Australie
- ESP4ME3AUS 4 stations intérieur/extérieur pour l'Australie

#### Modules :

- ESP-SM3 : module d'extension de 3 stations
- ESPSM6 : module d'extension de 6 stations

### Accessoires

- LNKWIFI : module Wi-Fi LNK pour contrôle à distance et notification à l'aide d'un appareil iOS ou Android
- WR2 : Sondes de pluie et de gel sans fil
- Sondes pluviomètre série RSD
- Débitmètres câblés



Programmeur et modules de la série ESP-ME3

## Programmeur électronique pour robinet

Programmeur vissé au robinet

### Applications

Automatisez vos arroseurs, votre système d'arrosage goutte-à-goutte ou votre arrosage à tuyau poreux grâce à ce programmeur électronique simple à utiliser afin d'améliorer la cohérence des cycles. Résistant aux intempéries pour une utilisation en extérieur toute l'année, ce programmeur professionnel dispose de fonctions sophistiquées pour un arrosage sans soucis.

### Caractéristiques

- L'écran extra large et le cadran de programmation facilitent le réglage et la consultation des programmes d'arrosage.
- Pendant le fonctionnement, l'écran affiche l'évolution du programme, le cycle d'arrosage suivant et la durée restante du cycle en cours.
- Les fonctions avancées comprennent la programmation jusqu'à deux arrosages par jour, n'importe quel jour de la semaine. Les touches « water now » (arrosage manuel) et « cancel watering » (suspendre l'arrosage) permettent de désactiver les programmes instantanément si nécessaire, sans modification de programmes.
- Programmeur idéal pour les systèmes d'arrosage goutte-à-goutte Rain Bird ou tout autre système d'arrosage de surface. Automatisez l'arrosage sur l'ensemble de votre terrain : jardins, parterres, pelouses récemment semées ou établies.

### Spécifications

- Le réglage numérique permet de personnaliser les programmes afin d'obtenir des résultats plus efficaces pour la végétation avec moins d'eau
- La programmation de l'arrosage jusqu'à deux fois par jour permet à l'eau de s'infiltrer dans le sol, y compris sur les terrains en pente ou sur les sols argileux
- La programmation par jour de la semaine est idéale pour respecter les restrictions d'arrosage
- Touches de désactivation instantanée pour la suspension de l'arrosage (cancel watering) et l'arrosage manuel (water now)
- Possibilité de configurer la suspension de l'arrosage jusqu'à 96 heures sans modifier le programme enregistré
- Grand écran : l'utilisateur peut consulter l'ensemble des réglages en un seul coup d'œil
- Durée de l'arrosage : 1 min à 6 heures
- Nombre de stations : 1
- Entrée taraudée femelle 3/4" (BSP)
- Sortie fileté mâle 3/4" (BSP)
- Ce programmeur est destiné uniquement à une utilisation en extérieur avec de l'eau froide
- Pression d'eau en fonctionnement : 1 bar (minimum) - 6 bar (maximum)
- Température de fonctionnement : Protéger du gel – température maximale : 43°
  - Débit minimal : 162 l/h
  - Débit maximal : 2,2 m³/h
- Nécessite 2 piles alcalines AA de 1,5 V (non comprises)

### Certifications

- NOM-001-SCFI-1993, CE, RCM.

### Modèle

- 1ZEHTMR



Programmeur électronique pour robinet





## Série WPX

Programmeur autonome à pile

### Caractéristiques

#### Caractéristiques du programmeur

- Son boîtier étanche lui garantit une durée de vie importante, même lorsqu'il est installé dans un regard de vanne
- Une programmation facile et rapide grâce à des fonctions courantes facilement accessibles à l'écran
- Autonomie d'un an grâce à une pile alcaline 9 volts, ou de deux ans grâce à deux piles alcalines 9 volts
- Large écran LCD avec interface utilisateur facilitant la navigation
- Entrée de sonde avec désactivation
- Vanne maîtresse / circuit de démarrage de pompe (unités multizones uniquement)
- Mémoire de programmation non volatile (100 ans)
- Certification IP68 concernant la protection contre la pénétration de poussières et d'eau
- Le boîtier en plastique du programmeur présente une résistance élevée aux intempéries, au jaunissement et à l'usure

#### Fonctions de programmation

- Un bouton d'arrosage manuel facilite l'utilisation de l'appareil
- La mise en file d'attente automatique garantit qu'à tout moment, une seule vanne assure l'arrosage. WPX arrose automatiquement d'abord la zone correspondant au nombre le plus faible si les zones sont programmées pour être arrosées en même temps
- La fonction Contractor Rapid Programming™ copie automatiquement les heures de démarrage et les jours d'arrosage de la zone 1 aux zones restantes lors du démarrage
- Les durées d'arrosage, heures de démarrage et jours d'arrosage sont réglables par zone
- 6 heures de démarrage par zone
- 4 options pour les jours d'arrosage par zone : jours de la semaine personnalisés, cyclique, jours IMPAIRS et jours PAIRS
- Retardement de l'arrosage : de 1 à 9 jours

Programmeur autonome  
à pile de la série WPX



### Dimensions du programmeur

- Largeur : 13,59 cm
- Hauteur : 10,26 cm
- Profondeur : 6,15 cm
- Poids : 907 g

### Taille de l'écran LCD

- Largeur : 5,72 cm
- Hauteur : 3,18 cm

### Dimensions du support de fixation mural en option

- Largeur : 10,76 cm
- Hauteur : 17,60 cm
- Profondeur : 4,99 cm
- Poids : 107 g

### Certifications

- cULus, CE, IP68. Pour connaître les certifications actuelles, consultez le site : [www.rainbird.com/WPX](http://www.rainbird.com/WPX)

### Modèles

- WPX1 : Programmeur 1 zone
- WPX2 : Programmeur 2 zones
- WPX4 : Programmeur 4 zones
- WPX6 : Programmeur 6 zones
- WPX1SOL : 1 zone + solénoïde 9V
- WPX1DVKIT : 1 zone + vanne DV 1"
- 9VMOUNT : Kit d'installation murale



Support de fixation  
murale en option

## TBOS-BT

Programmeur Bluetooth autonome à pile.  
Installez-le où vous voulez. Programmez-le depuis votre smartphone.

### Caractéristiques

#### Fonctionnalités de l'application mobile Rain Bird pour TBOS-BT

- Créer, modifier et transmettre les programmes d'arrosage
- Possibilité de définir des zones ou des programmes pour un arrosage manuel
- La programmation basique comprend 3 programmes indépendants A, B et C, permettant 8 démarrages d'arrosage par jour et par programme
- Les stations peuvent être attribuées à plusieurs programmes avec différentes durées de cycle d'arrosage
- La durée d'arrosage varie de 1 minute à 12 heures par incréments de 1 minute
- Cinq modes de cycle des jours d'arrosage (personnalisé, pair, impair, impair sans 31, cyclique) sélectionnables par programme pour une flexibilité et un arrosage optimaux
- Ajustement saisonnier de l'apport d'eau par mois et par programme ; 0 % à 300 % (par incréments de 1 %)
- Retardement de l'arrosage : de 1 à 14 jours
- Identifiant intégré avec possibilité de personnaliser les noms. Le nom du boîtier de commande et des stations peut être modifié individuellement
- Mot de passe optionnel
- Désactivez le programmeur de manière permanente pour empêcher l'arrosage
- L'indicateur de batterie indique le niveau de charge de la batterie du boîtier de commande
- Possibilité d'effacer le programme d'arrosage du boîtier de commande

#### Caractéristiques du programmeur

- Fonctionne pendant environ une année complète à l'aide d'une batterie alcaline 9V
- Entièrement installé dans un boîtier pour obtenir une conformité IP68
- Le fonctionnement indépendant des stations permet de satisfaire aux restrictions des heures de démarrage consécutives (avec un processus de report séquentiel en cas de chevauchement)
- Sortie de vanne maîtresse sur modules de contrôle TBOS BT1, 2, 4, et 6
- Pas de perte du programme d'arrosage après un remplacement de la pile
- Rétrocompatible avec la console de programmation TBOS-II

#### Compatibilité de la vanne

- Solénoïde à impulsion TBOS Rain Bird en boîtier (K80920)
  - Séries DV, DVF, ASVF, PGA, PEB, PESB, EFB-CP et BPES
- Hunter 458200
- Irritrol DCL
- Toro DCLS-P

#### Certifications

- cULus, FCC Part 15b, ISED RSS-247 édition 2.0, CE, IP68, ICASA, CITC, ACMA, SUBTEL, SRRC, MIC, IFETEL, CRA, TRA
- Consultez les certifications actuelles sur [www.rainbird.com/tbosbt](http://www.rainbird.com/tbosbt)

### Composants du système TBOS-BT

#### Fonctionnalités de l'application mobile Rain Bird pour TBOS-BT

- Disponible pour les appareils Android et iOS

#### Modèles

- TBOS-BT1 (1 station)
- TBOS-BT2 (2 stations)
- TBOS-BT4 (4 stations)
- TBOS-BT6 (6 station)

#### Accessoires

- K80920 TBOSPOL : Solénoïde à impulsion TBOS en boîtier
- RSD BEX : Sondes pluviomètre série RSD
- Adaptateur pour vannes en plastique non Rain Bird
  - K80510 TBOSADAPP
- Adaptateur pour vannes en laiton non Rain Bird
  - K80610 TBOSADAPB



Programmeur TBOS-BT Bluetooth autonome à pile et application mobile



## Programmateurs ESP-LXME/F

Modulaire – Peut être étendu facilement de 8 ou 12 stations jusqu'à 48 stations avec des modules de 8 à 12 stations

### Caractéristiques

- Modules interchangeable en fonctionnement, il n'est pas nécessaire d'arrêter le programmeur pour ajouter/retirer des modules
- Unité de base à 8 ou 12 stations, extensible jusqu'à 48 stations avec des modules 8 à 12 stations
- Flow Smart Module™ installé en usine (ESP-LXMEF) ou sur site (ESP-LXME)
- La numérotation dynamique des stations empêche les erreurs de numérotation
- Vanne maîtresse/circuit de démarrage de pompe
- Entrée pour sonde météorologique avec interrupteur de désactivation
- 6 langues différentes
- Protection anti-surtension standard de 10 kV
- Mémoire de programmation non volatile (100 ans)
- Panneau avant amovible et programmable en fonctionnement sur batterie
- Compatible avec l'arrosage de jardin et la maintenance à distance Rain Bird
- Plastique, verrouillable, résistant aux UV, boîtier mural, métallique en option et boîtier et piédestal en acier inoxydable

### Fonctions de gestion de l'eau

- Flow Smart Module™ en option avec utilitaire d'acquisition de débit Learn Flow et compteur de débit total – standard sur ESP-LXMEF
- Protection FloWatch™ pour les débits élevés et faibles avec réactions définies par l'utilisateur (nécessite un débitmètre)
- FloManager™ gère la demande hydraulique afin d'exploiter au mieux l'eau disponible pour réduire la durée totale d'arrosage
- Les SimulStations™ sont programmables pour permettre jusqu'à cinq stations de fonctionner simultanément
- Séquence de station selon les numéros de station ou l'ordre de priorités
- Fenêtres d'arrosage par programme plus une fenêtre d'arrosage manuel par vanne maîtresse
- Cycle + Soak™ par station
- Suspension de l'arrosage
- 365 jours sans arrosage
- Temporisation programmable de station par programme
- Vanne maîtresse ouverte ou fermée normalement programmable par station
- Sonde météorologique programmable par station pour empêcher ou interrompre l'arrosage
- Ajustement saisonnier par programme
- Ajustement saisonnier global de l'apport d'eau par mois

### Caractéristiques de fonctionnement

- Durée d'arrosage de la station : 0 min à 12 h
- Ajustement saisonnier ; 0 % à 300 % (durée maximale de fonctionnement d'une station de 16 heures)
- 4 programmes indépendants (ABCD)
- Les programmes ABCD peuvent se chevaucher
- 8 heures de démarrage par programme
- Large choix de calendriers d'arrosage : personnalisable, jours impairs, jours impairs avec 31, jours pairs, cyclique.
- Démarrage manuel de station, de programme et de programme de test.

### Caractéristiques électriques

- Tension d'alimentation requise : 120 V CA  $\pm$  10 %, 60 Hz (modèles internationaux : 230 V CA  $\pm$  10 %, 50 Hz ; modèles australiens : 240 V CA  $\pm$  10 %, 50 Hz)
- Sortie : 26,5 V CA 1,9 A
- Alimentation de secours : une pile bouton au lithium maintient la date et l'heure et la mémoire non volatile conserve la programmation
- Capacité d'alimentation de plusieurs vannes : un maximum de cinq vannes solénoïdes 24 V CA, 7 VA en fonctionnement simultané, dont la vanne maîtresse, deux vannes solénoïdes au maximum par module de station

### Certifications

- cULus, FCC Part 15b, WaterSense (si mis à niveau avec la cartouche ET Manager), CAN ICES-3(B)/NMB-3(B), CE, IPX4, RCM, Smart Approved WaterMark. Pour connaître les certifications actuelles, consultez le site : [www.rainbird.com/esplxme-esplxmef](http://www.rainbird.com/esplxme-esplxmef)

### Dimensions

- Largeur : 36,4 cm
- Hauteur : 32,2 cm
- Profondeur : 14,0 cm

### Modèles

- IESP8LXME : programmeur à 8 stations pour le marché international, 230 V CA
- FSMLXME : module de gestion du débit Flow Smart pour programmeur ESPLXME/F
- ESPLXMSM8 : module à 8 stations pour programmeur ESP-LXME/F
- ESPLXMSM12 : module à 12 stations pour programmeur ESP-LXME/F
- ESPLXMEFP : panneau avant du programmeur ESPLXME uniquement

### Accessoires

- Support/boîtier en métal laqué et en acier inoxydable disponible en option
- Cartouche de communication IQ (voir page 88)
- Débitmètres Série FS de Rain Bird (voir page 78)

Pour plus d'informations, contactez l'assistance ESP-LX :  
1-866-544-1406

Fonctionne avec **iQ**



Programmeur ESP-LXME

## Programmeur à décodeurs ESP-LXD

Programmeur commercial à décodeur à deux fils pouvant prendre en charge entre 50 et 200 stations

### Caractéristiques du programmeur

- Prise en charge de 50 stations de manière standard, extensible jusqu'à 200 stations avec les modules ESPLXD-SM75 optionnels
- Quatre entrées de sonde (à un fil et jusqu'à trois gérées par décodeur) avec interrupteur de désactivation
- Prise en charge de cinq débitmètres
- Décodeurs compatibles : FD-101TURF, FD-102TURF, FD-202TURF, FD-401TURF, FD-601TURF
- Prend en charge les décodeurs de sonde SD-210TURF (débitmètre et sonde météorologique) et les protections anti-surtension LSP-1 (un pour 500 pieds de canal de communication à deux fils)
- Gestion centralisée compatible avec les cartouches de communication et les logiciels IQ (voir page 88)
- Possédant des fonctions avancées, allant de Cycle + Soak™ à Contractor Default Program™, le ESP-LXD propose des fonctionnalités innovantes qui permettent de réduire les dépenses liées à l'installation, ainsi que le temps de dépannage et la consommation d'eau
- Six langues différentes
- Panneau avant amovible et programmable en fonctionnement sur batterie
- Plastique, verrouillable, résistant aux UV, boîtier mural, métallique en option et boîtier et piédestal en acier inoxydable
- Compatible avec l'arrosage de jardin et la maintenance à distance Rain Bird – Module Flow Smart™ installé en usine ou sur site
- Plastique, verrouillable, résistant aux UV, boîtier mural, métallique en option et boîtier et piédestal en acier inoxydable

### Caractéristiques de fonctionnement

- Durée d'arrosage par station : 0 min à 12 h
- Ajustement saisonnier de l'apport d'eau par mois et par programme ; 0 % à 300 % (durée maximale de fonctionnement d'une station de 16 heures)
- 4 programmes indépendants (ABCD) ; séquence ABC, chevauchement ABCD
- 8 heures de démarrage par programme
- Large choix de calendriers d'arrosage : personnalisable, jours impairs, jours impairs sans 31, jours pairs et cyclique
- Démarrage manuel de station, de programme et de programme de test

### Certifications

- cULus, WaterSense (si mis à niveau avec la cartouche ET Manager), CE, IPX4, RCM, Smart Approved WaterMark. Pour connaître les certifications actuelles, consultez le site : [www.rainbird.com/esplxd](http://www.rainbird.com/esplxd)



LXMMSSPED Présenté avec ESP-LXD dans une armoire LXMMSS en acier inoxydable

### Options d'extension

- Cartouche de communication réseau IQ-NCC
- Module d'extension de 75 stations ESP-LXD-SM75

### Caractéristiques électriques

- Tension d'alimentation requise : 120 V CA ± 10 %, 60 Hz (modèles internationaux : 230 V CA ± 10 %, 50 Hz ; modèles australiens : 240 V CA ± 10 %, 50 Hz)
- Alimentation de secours : une pile bouton au lithium maintient la date et l'heure et la mémoire non volatile conserve la programmation
- Capacité d'alimentation de plusieurs vannes par station : jusqu'à deux vannes solénoïdes par fonctionnement simultané de huit solénoïdes ou vannes maîtresses au maximum

### Dimensions (L x H x P)

- 36,4 x 32,2 x 14,0 cm

### Modèle

- IESPLXD : 50 stations pour marchés internationaux, 230 V CA
- IESPLXDEU : 50 stations pour l'Europe, 230 V CA
- IESPLXDAU : 50 stations pour l'Australie, 240 V CA

### Accessoires

- FD-TURF : décodeurs à deux fils
- SD-210TURF : décodeurs de sonde à deux fils
- LSP1TURF : protection anti surtension des lignes à deux fils
- DPU-210 : unité de programmation décodeurs à deux fils
- Support/boîtier en métal laqué et en acier inoxydable disponible en option
- IQ-NCC : Cartouches de communication réseau pour programmeurs série ESP-LX (voir page 88)
- Voir page 78 pour obtenir des informations sur les débitmètres de la série FS de Rain Bird

<sup>1</sup>Les décodeurs FD-TURF disposent d'étiquettes d'adresse avec code-barre détachable

<sup>2</sup>Lecteur de code-barre non inclus – vendu séparément ; Unitech MS100NRCB00-SG recommandé ([www.ute.com](http://www.ute.com))

**Pour plus d'informations, contactez l'assistance ESP-LX : 1-866-544-1406**



Programmeur à décodeurs ESP-LXD



## Sondes et compteurs

### Matrice de compatibilité des sondes et compteurs

Accessoires	Description	ESP9V	TBOSBT	ESPTM2	ESPME	ESPME3	ESPLXME	ESPLXMEF	ESPLXD	ESPLXIVM	ESPLXIVMP
<b>Sondes et stations météorologiques</b>											
RSD-BEx	Sonde pluviomètre câblée	●	●	●	●	●	●	●	●	●	●
WR2	Sonde pluviomètres et de gel sans fil			●	●	●	●	●	●	●	●
SMRT-Y	Sonde d'humidité du sol			●	●	●	●	●			
ANEMOMÈTRE	Anémomètre						● <sup>1</sup>	● <sup>1</sup>	● <sup>1</sup>	● <sup>1</sup>	● <sup>1</sup>
<b>Débitmètres et sondes</b>											
MJ100B	Compteur d'eau en laiton de 1"				●	●	●	●	●	●	●
FS100P	Débitmètre en PVC avec té, 1"				●	●	●	●	●	●	●
FS150P	Débitmètre en PVC avec té, 1-1/2"				●	●	●	●	●	●	●
FS200P	Débitmètre en PVC avec té, 2"				●	●	●	●	●	●	●
FS300P	Débitmètre en PVC avec té, 3"				●	●	●	●	●	●	●
FS400P	Débitmètre en PVC avec té, 4"				●	●	●	●	●	●	●
FS100B	Débitmètre en laiton avec té, 1"				●	●	●	●	●	●	●
FS150B	Débitmètre en laiton avec té, 1-1/2"				●	●	●	●	●	●	●
FS200B	Débitmètre en laiton avec té, 2"				●	●	●	●	●	●	●
FSINSERT	Raccord de rechange pour sondes avec té				●	●	●	●	●	●	●
FS350B	Raccord pour débitmètre				●	●	●	●	●	●	●

<sup>1</sup> Nécessite l'émetteur d'impulsions PT5002.



### Conseils d'économie d'eau

- Les propriétés gérées à l'aide d'un débitmètre ont permis de réaliser des économies de 35 % en moyenne. Dans le cadre d'une étude réalisée pendant deux ans, l'utilisation historique de l'eau a été comparée sur huit propriétés avec l'utilisation de l'eau après l'installation d'un débitmètre.
- En installant un débitmètre Rain Bird et un programmeur de détection de débit compatible, vous pouvez rapidement identifier les fuites, fermer les zones endommagées et éviter des inondations coûteuses pour votre propriété. De plus, vous pouvez surveiller votre consommation d'eau au fil du temps.
- Grâce à la technologie économique de détection des débits de Rain Bird, vous pouvez éviter les petites fuites et les gros problèmes, ce qui vous permettra d'instaurer une plus grande confiance et de renforcer la réputation de votre entreprise.



FS350B

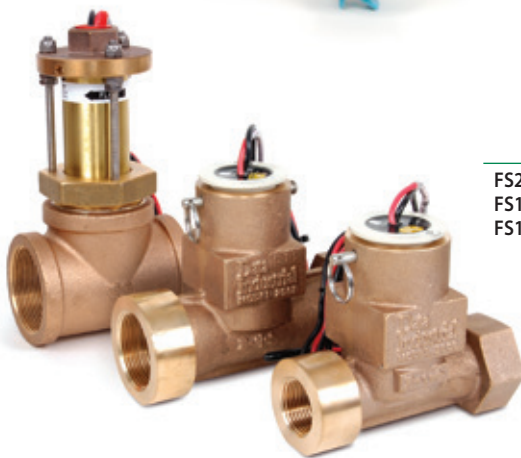

FS200B  
FS150B  
FS100B



FS150P  
FS200P  
FS300P  
FS400P

FS100P

## Débitmètres et sondes

Compatible avec les programmeurs IQ3, IQ4, Maxicom, SiteControl, LINK, Site SAT, ESP- LXD, LXME, LXMEF, ESP-ME3 et LX-IVM

### Caractéristiques

- Turbine simple à 6 pales
- Conçue pour les applications d'extérieur ou enterrées
- Disponible en PVC, laiton ou acier inoxydable
- Pré-installée dans le té ou montée sur un collier de serrage

### Spécifications de fonctionnement

- Précision :  $\pm 1\%$  (grande échelle)
- Vitesse : 0,15 - 9,2 mètres par seconde selon le modèle
- Pression : 27,5 bar (max.) sur les modèles en laiton ; 6,9 bar (max.) sur les modèles en plastique
- Température : 105 °C (max.) sur les modèles en laiton ; 60 °C (max.) sur les modèles en plastique

### Débitmètres à turbine de la série FS

- FS350B : sonde à raccord en laiton
- FS100B, 150B et 200B : sondes en laiton
- FS150P, 200P, 300P et 400P : sondes en PVC
- FS100P : sonde en té

Pour obtenir des informations complètes sur la compatibilité des programmeurs et des sondes, consultez la matrice de compatibilité des sondes et compteurs à la page 77

### Plage de fonctionnement recommandée pour le débitmètre Rain Bird

Les tableaux suivants présentent la plage de débits recommandée pour les débitmètres Rain Bird. Ces derniers fonctionnent également à des valeurs supérieures ou inférieures à la plage indiquée. Toutefois, les bonnes pratiques de conception recommandent l'utilisation de cette plage pour une performance optimale. Les sondes doivent être dimensionnées en fonction du débit plutôt qu'en fonction de la taille du tuyau.

Modèle	Plage de fonctionnement recommandée (gallons/minute)	Plage de fonctionnement recommandée (litres/minute)	Plage de fonctionnement recommandée (mètre cube/heure)
FS150P	5 - 100	19 - 380	1,1 - 23
FS200P	10 - 200	40 - 750	2,3 - 45
FS300P	20 - 300	75 - 1130	4,5 - 70
FS400P	40 - 500	150 - 1900	9 - 110
FS100B	2 - 40	7,6 - 150	0,5 - 9
FS150B	4 - 80	15 - 300	1 - 18
FS200B	10 - 100	38 - 380	2,3 - 23
FS350B	Dépend du type et de la taille de la conduite. Veuillez vous référer aux caractéristiques techniques des débitmètres.		

### Modèles et dimensions

Modèle	Description	Dimensions
MJ100B	Débitmètre en laiton de 1" pour l'ESP-ME3	273 mm x 111 mm x 130 mm
FS100P	débitmètre avec té en PVC 1" (25 mm)	89 mm x 100 mm x 33 mm
FS150P	débitmètre avec té en PVC 1 1/2" (40 mm)	127 mm x 131 mm x 60 mm
FS200P	débitmètre avec té en PVC 2" (50 mm)	143 mm x 143 mm x 73 mm
FS300P	débitmètre avec té en PVC 3" (75 mm)	165 mm x 173 mm x 107 mm
FS400P	débitmètre avec té en PVC 4" (110 mm)	187 mm x 199 mm x 137 mm
FS100B	débitmètre avec té en laiton 1 1/2" (40 mm)	138 mm x 126 mm x 56 mm
FS150B	débitmètre avec té en laiton 1" (25 mm)	165 mm x 132 mm x 64 mm
FS200B	débitmètre avec té en laiton 2" (50 mm)	108 mm x 212 mm x 75 mm
FS350B	Débitmètre à raccord cannelé en laiton 3" ou plus	181 mm x 76 mm (diamètre)
FTINSERT	raccord de rechange pour sondes avec té	

## Contrôleurs de débit/émetteurs d'impulsions

L'émetteur d'impulsions PT322 convertit les données de sortie d'un débitmètre et les transmet par le biais d'une liaison bifilaire au programmeur de site ou à la carte de communication MaxiLink. Conçu pour être utilisé avec les systèmes Maxicom, SiteControl, Link et SiteSat, le PT322 est facilement configurable par l'intermédiaire de votre ordinateur, fournissant des données en temps réel sur le débit ou la vitesse du vent.

Le contrôleur de débit/émetteur PT5002 est un instrument de pointe qui traduit les données des débitmètres ou les données de vitesse du vent des anémomètres pour afficher instantanément le débit/la vitesse total(e) dans plusieurs formats, et transmet les données aux systèmes de programmeur satellite Maxicom et SiteControl. Il dispose également de deux sorties de coupure à haut débit, fermant les vannes et économisant l'eau en cas de dysfonctionnement d'une conduite ou d'un arroseur, ou en cas d'alerte de vent fort. Remplaçant le PT3002, le nouveau modèle est doté d'un grand écran rétro-éclairé et d'une interface utilisateur améliorée avec des fonctionnalités faciles à programmer.

### Caractéristiques

#### Contrôleur de débit/émetteur PT5002

- Écran rétroéclairé, large et clairement lisible
- Programmation simple via des touches de fonction accessibles depuis le menu
- Sélection préprogrammée d'une valeur d'ajustement et d'un facteur K pour la sonde de débit Rain Bird
- Entrée de la sonde de débit ou de la sonde du vent
- Débit instantané
- Débit total réinitialisable
- Fermeture de la vanne maîtresse de débit élevé/vent fort
- Sortie du décodeur à impulsions vers divers programmeurs et la gestion centralisée
- Disponible en deux versions :
  - PT5002 Kit d'installation sur panneau avec bornes d'E/S matériel de fixation et alimentation 24 V inclus
  - PT5002NEMA Kit d'installation murale avec boîtier NEMA étanche, bornes d'E/S, matériel de fixation et alimentation 24 V inclus

#### PT322 Émetteur d'impulsions

- Conception solide et fiable
- Compact, facile à monter
- Connecteurs sécurisés avec montage par emboîtement
- Deux LED d'état du diagnostic
- Programmable depuis un ordinateur portable ou fixe

### Spécifications de fonctionnement

- Entrée requise : -12-30 V C.C./V C.A. sur PT322-12-24 V C.A./V C.C. sur PT5002
- Sortie : impulsions
- Température de fonctionnement : -20 °C à 70 °C

### Configuration

- Dans le cas des systèmes de décodeurs ESP-LXD, le débitmètre est installé avec un décodeur de sonde à deux fils (SD210TURF)
- Dans le cas des systèmes ESP-LXMEF, le débitmètre est fixé au module Flow Smart FSM-LXME
- Pour les programmeurs ESP-ME3, le débitmètre est fixé aux bornes du débitmètre dans le programmeur
- Dans le cas des systèmes de satellites câblés à deux fils (Maxicom<sup>2</sup>® et SiteControl), le débitmètre est équipé d'un transmetteur à impulsions et d'un décodeur à impulsions Rain Bird (DECPULLR)
- Dans le cas des systèmes de satellites radio Link (Maxicom<sup>2</sup> et SiteControl), le débitmètre est équipé d'un transmetteur à impulsions (aucun décodeur à impulsions requis)
- Dans le cas des systèmes de satellites ESP-SITE (Maxicom<sup>2</sup>), le débitmètre est équipé d'un transmetteur à impulsions (aucun décodeur requis)
- Dans le cas des systèmes de décodeurs SiteControl, le débitmètre est installé avec un décodeur de sonde à deux fils (SD210TURF)
- Il est recommandé de disposer d'une protection contre les surtensions (FSSURGEKIT) pour les systèmes Maxicom et SiteControl : une au niveau de l'émetteur d'impulsions et une au niveau du débitmètre si la longueur des câbles est supérieure à 15,2 m. Le FSSURGEKIT n'est pas compatible avec les programmeurs ESP-LXMEF et ESP-LXD



PT5002 Contrôleur de débit monté sur panneau



PT5002 Support mural avec boîtier NEMA



PT322



FSSURGEKIT

### Matrice de compatibilité

Produit	Description	ESP9V	TBOSBT	ESPTM2	ESPME	ESPME3	ESPLXME	ESPLXMEF	ESPLXD	ESPLXIVM	ESPLXIVMP	
PT322	Débit de l'émetteur d'impulsions											
PT5002	Débit du contrôleur de débit/de l'émetteur d'impulsions											
PT322	Vent du contrôleur de débit/de l'émetteur d'impulsions											
		IQ avec					Maxicom avec	CCU Maxicom avec	SiteControl TWI avec	SiteControl avec		
		ESPLXME	ESPLXMEF	ESPLXD	ESPLXIVM	ESPLXIVMP	ESPSITE	ESPSAT2	ESPSATL	ESPSAT2	ESPSATL	LDI
PT322	Débit/Vent de l'émetteur d'impulsions						•	•*	•	•*	•	•
PT5002	Débit/Vent du contrôleur de débit/de l'émetteur d'impulsions						•	•*	•	•*	•	•

\* Nécessite le décodeur DECPULLR pour l'entrée du débitmètre.

## RSD-BEx

Sonde pluviomètre câblée

### Caractéristiques et avantages

- Interruption automatique de l'arrosage en cas de pluie pour éviter un sur-arrosage en cas de précipitations naturelles
- La conception solide et fiable réduit le besoin d'entretien
- Les disques de détection de l'humidité fonctionnent pour la plupart des climats
- Les différentes fixations des sondes permettent un travail rapide et flexible sur le site
- La charnière à enclenchement maintient l'alignement

### Propriétés mécaniques

- Réglages de la pluviométrie facile et rapide, de 5 à 20 mm, par rotation d'une molette
- Bague de mise à l'air libre réglable pour accélérer ou ralentir le temps de séchage
- Solide boîtier en polymère résistant aux UV et aux intempéries
- Fixation de verrouillage en aluminium de 12,7 cm fournie
- Non compatible avec les programmeurs ESP-SMT et ESP-SMTe

La charnière à enclenchement maintient l'alignement

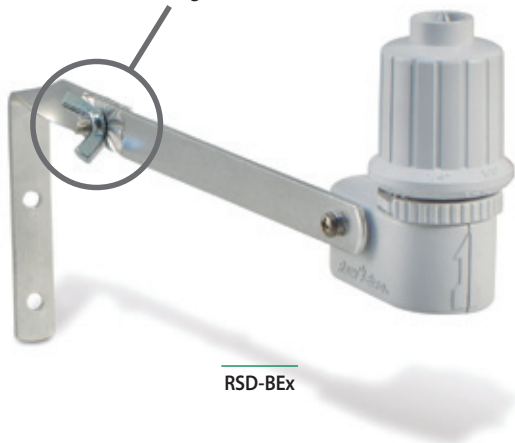

### Caractéristiques électriques

- Application : idéal pour les circuits de contrôle à faible tension 24 V CA. et les relais de démarrage de pompe 24 V CA\*
  - Caractéristiques électriques nominales du commutateur : 3 A pour 125/250 V CA
  - Capacité : caractéristiques électriques nominales adaptées pour une utilisation avec un maximum de dix vannes solénoïdes 24 V C.A., 7 VA par station et une vanne maîtresse
  - Câble : longueur de 7,6 m du n° 20, câble d'extension à double conducteur résistant aux UV
- \* Non recommandé pour une utilisation avec un démarrage de pompe à haute tension, des appareils ou des circuits de relais de démarrage de pompe.

### Certifications

- cULus, CE, RCM. Consultez les certifications actuelles sur [www.rainbird.com/rsd](http://www.rainbird.com/rsd)

### Dimensions

- Longueur totale : 6,5" (16,5 cm)
- Hauteur totale : 5,4" (13,7 cm)
- Dimension des trous de la fixation : 3,2 cm

### Modèle

- RSD-BEx : Sonde pluviomètre avec fixation, câble d'extension

### Comment commander

#### RSD - BEx

Câble d'extension  
7,6 m de longueur  
Fixation  
BE : fixation métallique

#### Modèle

RSD : sonde de pluie

## ANÉMOMÈTRE

Maxicom<sup>20</sup>, SiteControl, IQ™, ESP-LXME, ESP-LXD, ESP-LXIVM, ESP-LXIVM Pro

### Caractéristiques

- Mesure précise de la vitesse du vent pour les arrêts en cas de vent fort ou pour l'interruption des programmes d'arrosages
- Support de montage métallique résistant
- Nécessite un émetteur d'impulsion PT322 ou PT5002 pour une utilisation avec un système Maxicom<sup>2</sup>
- Nécessite l'émetteur d'impulsions PT5002 pour une utilisation avec SiteControl, les systèmes IQ, ESP-LXME, ESP-LXD, ESP-LXIVM, ESP-LXIVM Pro

### Modèle

- ANEMOMÈTRE



ANEMOMÈTRE



## Sondes pluviomètres + de gel sans fil de la série WR2

Réactivité accrue aux précipitations et au froid, permet d'économiser jusqu'à 35 % d'eau.

### Caractéristiques et avantages

- L'antenne améliorée offre une fiabilité du signal supérieure qui permet de surmonter la plupart des obstructions de la ligne de mire
- L'indicateur de la force du signal de la sonde peut être réglé par une seule personne, ce qui réduit le temps d'installation
- Le réglage pratique et la surveillance des paramètres des précipitations ou du gel s'effectuent sur l'interface du programmeur
- Le remplacement de la pile est simple et ne requiert aucun démontage de la sonde
- L'interface très intuitive s'utilise facilement à l'aide des icônes, ce qui simplifie la programmation
- La fixation est facile à installer et dispose d'une mise à niveau automatique pour les surfaces planes ou les gouttières
- Les antennes sont cachées dans les unités afin d'améliorer l'esthétique du système et la solidité du produit
- « L'arrêt rapide » interrompt le cycle d'arrosage actif lors d'un événement pluvieux

### Caractéristiques électriques

- Application : idéal pour une utilisation avec des programmeurs 24 V CA (avec ou sans démarrage de pompe / vanne maîtresse)
- Caractéristiques électriques nominales idéales pour une utilisation avec un maximum de six solénoïdes 24 V CA 7 VA et une vanne maîtresse supplémentaire ou un démarrage de pompe qui ne dépasse pas 53 VA
- Câble de l'interface du programmeur : longueur de 76 cm du calibre 22 (0,64 mm), câble d'extension résistant aux UV
- Étalement de spectre certifié FCC, émetteur-récepteur radio bidirectionnel avec certification FCC classe B
- Portée du signal : 213,4 m en visibilité directe
- Durée de vie de la pile : quatre ans ou plus dans des conditions normales de fonctionnement
- Protection contre les surtensions / la foudre de 6 KV

### Certifications

- cULus, FCC Part 15c, ISED RSS-210, CE.  
Consultez les certifications actuelles sur [www.rainbird.com/wr2](http://www.rainbird.com/wr2)

### Propriétés mécaniques

- Paramètres de pluviométrie réglables de 3 à 13 mm
- Paramètres de température basse réglables de 0,5 à 5 °C
- Trois modes d'arrosage disponibles : programmé, interruption de l'arrosage pendant 72 heures, désactivation de la sonde pendant 72 heures

**Remarque :** le modèle WR2-48 remplace le mode Interruption de l'arrosage pendant 72 heures par le mode Interruption de l'arrosage pendant 48 heures activé.

- « L'arrêt rapide » interrompt le cycle d'arrosage actif dans un délai d'environ 2 minutes
- Unité solide en polymère résistant aux UV et aux intempéries.

### Modèles

- Amérique du Nord (916 MHz)
  - WR2-RFC : pluie + gel
  - WR2-48 : pluie + gel avec 48 heures de retenue
- International (868 MHz)
  - WR2-RFC-868 : pluie + gel



Sondes pluviomètres et de gel sans fil de la série WR2

### Étape 1



Se programme en quelques secondes

### Étape 2



Détermination du meilleur emplacement possible de la sonde

### Étape 3



Installation facile de la sonde à l'aide d'un support de montage

## Kit de sonde d'humidité du sol SMRT-Y

Précis • Fiable • Intelligent

### Caractéristiques et avantages

- Transforme n'importe quel programmeur en un programmeur intelligent permettant de réaliser des économies d'eau
- Végétation plus saine, moins de risque d'épuisement des nutriments, de champignons et de croissance superficielle des racines
- Permet généralement d'économiser au moins 40 % d'eau
- La sonde numérique TDT permet d'obtenir des relevés très précis qui sont indépendants de la température du sol et de la conductivité électrique (CE)
- Affiche le taux d'humidité du sol, la température du sol et la conductivité électrique
- Sonde souterraine résistante à la corrosion en acier inoxydable 304 de qualité supérieure

### Spécifications de fonctionnement

- 25 V CA pour 12 W
- Température de fonctionnement : -20 °C à 70 °C
- Température de survie : -40 °C à 85 °C

### Certifications

- cULus, FCC Part 15b, CE.
- Consultez les certifications actuelles sur [www.rainbird.com/smrty](http://www.rainbird.com/smrty)

### Dimensions

#### Interface du programmeur

- L : 76 mm ; H : 76 mm ; P : 19 mm

#### Sonde d'humidité du sol souterraine (sans câble)

- L : 50 mm ; L : 200 mm ; P : 12 mm
- Câbles de 0,75 mm<sup>2</sup> (18 AWG) pour une longueur de 106,7 cm

### Kit SMRT-Y

#### Inclus

- Interface du programmeur
- Sonde d'humidité du sol souterraine
- Vis anodisées résistantes à la corrosion, 3,8 cm (deux par kit)
- Capuchons de connexion – 5 bleus, 2 gris, 1 jaune
- Manuel d'instruction multilingue, guide de démarrage rapide et autocollant « Humidité du sol »

### Modèles

- SMRT-Y : kit de sonde d'humidité du sol

**Remarque :** tous les modèles SMRT-Y sont conformes à la norme RoHS.

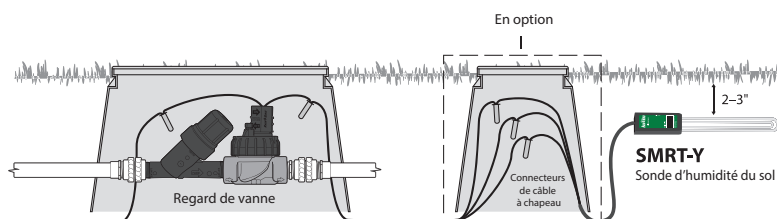
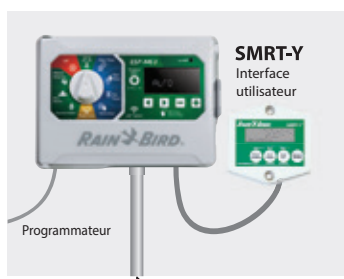
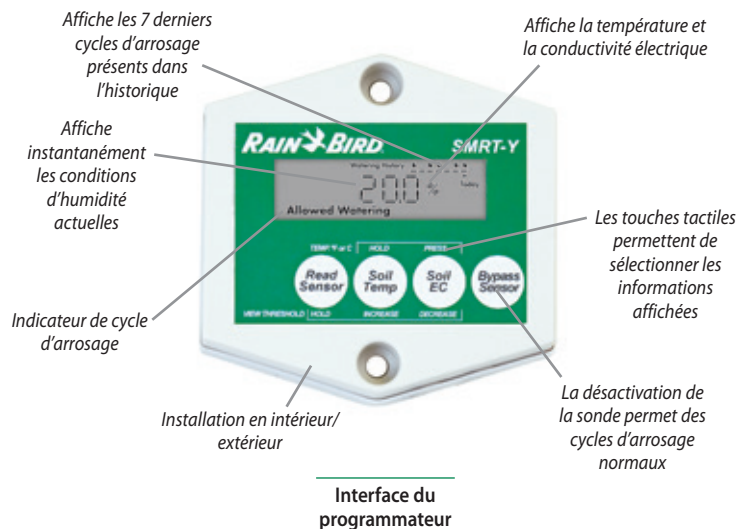
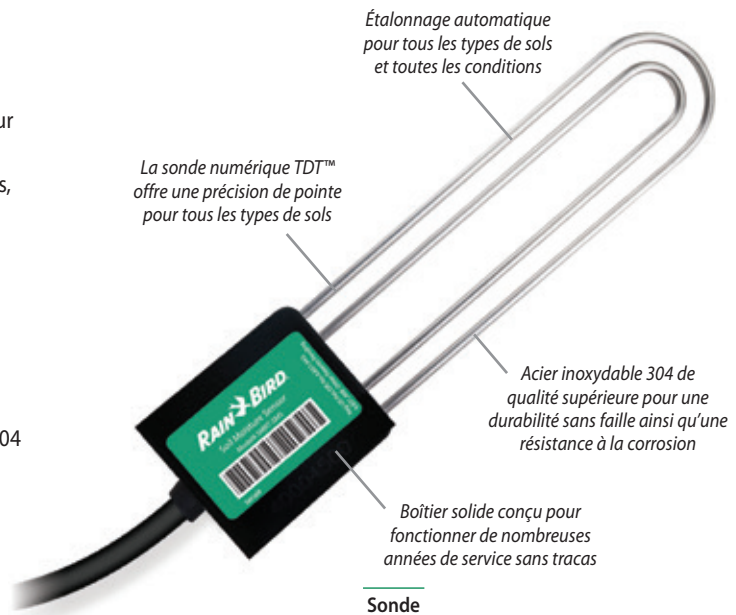



## Gestion centralisée



### Conseils d'économie d'eau

- Maxicom<sup>2</sup>, SiteControl et IQ™ permettent un réglage entièrement automatisé des durées d'arrosage en fonction de l'évapotranspiration, en vue d'une économie d'eau maximale.
- Les fonctions Maxicom<sup>2</sup> et FloWatch™ IQ™ surveillent et enregistrent en temps réel les débits, analysent automatiquement et éliminent les problèmes de débit provoqués par des ruptures de tuyaux, des actes de vandalisme ou des vannes coincées.
- La nouvelle plate-forme IQ™ de Rain Bird® L'outil idéal de gestion à distance de l'eau Il s'agit de la solution parfaite de gestion de l'eau à distance, et le tout sans frais cachés. Avec le nouveau logiciel IQ4-Cloud, vous pouvez contrôler votre système d'arrosage depuis n'importe quel appareil et depuis n'importe où, avec toutes les fonctionnalités du système complet. La configuration du système vous prendra moins de 5 minutes et vous disposerez d'un accès multi-utilisateur sans frais d'abonnement annuel.

**Ensemble, économisons l'eau ! Pour en savoir plus et prendre en main votre système, rendez-vous sur <http://iqweb.rainbird.com/produits/iq4/FR.html>.**

**Produits principaux**

Nom du système	IQ4-Cloud	SiteControl	Maxicom®
Type de système	Système de gestion centralisée multi-sites modulaire	Système de gestion centralisée monosite modulaire	Système de gestion centralisée multi-satellite
Câblage conventionnel ou avec décodeur à deux fils	Fonctionne avec les deux variantes	Fonctionne avec les deux variantes	Câblage conventionnel
Applications principales	Gestion multi-sites avec fonctions modulaires. Solution idéale pour les responsables de la gestion de l'eau, les écoles, les parcs, les sites industriels et les secteurs du transport	Gestion monosite avec fonctions modulaires. Solution idéale pour les complexes hôteliers, les cimetières, les centres commerciaux, les parcs d'attractions et les stades de sport	Applications d'arrosage commerciales ou industrielles multi-sites. Solution idéale pour les municipalités, les circonscriptions scolaires, les associations de propriétaires et les services de parcs et de loisirs
Nombre de sites/systèmes	1000+	1	200+
Commande locale/à distance	Locale et à distance	Locale	Locale et à distance
Nombre maximal de stations en simultané par site/système	5 par ESP-LXME 8 par ESP-LXD	8 par ESP-LXIVM 16 par ESP-LXIVM Pro	3 584 par site
Nombre de sources météorologiques	100	4	16
Réglages du programme par ET	Oui	Oui	Oui
Réglages du programme par pourcentage	Oui	Oui	Oui
Programmation par volume	Non	Non	Oui
Nombre de programmes	4 par ESP-LXME 4 par ESP-LXD	10 par ESP-LXIVM 40 par ESP-LXIVM Pro	100 au total par système
Capacités de gestion du débit	Oui	Oui	Oui
Capacités de surveillance/d'enregistrement du débit	Oui	Oui	Oui
Arrêt haut débit	Conduite principale ou latérale	Conduite principale uniquement	Conduite principale ou latérale
Arrêt des débits nuls ou faibles	Conduite principale ou latérale	Non	Conduite principale ou latérale
Alarmes / avertissements	Oui	Oui	Oui
Entrée de sonde et interrupteur manuel	Oui	Oui	Oui
Nombre d'entrées de sondes météorologiques	1 par ESP-LXME 4 par ESP-LXD	4 par ESP-LXIVM 8 par ESP-LXIVM Pro	Jusqu'à 200 entrées de sondes par système
Nombre d'entrées de débitmètres	1 par ESP-LXME 5 par ESP-LXD	5 par ESP-LXIVM 10 par ESP-LXIVM Pro	Jusqu'à 200 entrées de sondes par système
Protection du logiciel par mot de passe	Oui	S.O.	Oui
Capacités de commande à distance	Oui	Oui, système FREEDOM	Oui, système FREEDOM
Cycle + Soak™ (cycle de ré-essuyage)	Oui	Oui	Oui
Fenêtre d'arrosage par programme/cycle	Oui	Oui	Oui
Logiciel inclus sur l'ordinateur	Non	Oui	Oui
Programmation de l'ordinateur	Oui	Oui	Oui
Surveillance du système 24 h/24, 7 j/7	Oui, par le programmeur	Oui, par l'ordinateur	Oui, par l'interface CCU
Communication et commentaires 24 h/24, 7 j/7	Non	Oui, ordinateur avec les satellites et décodeurs	Interface CCU avec le satellite
Ligne téléphonique à distance, communication cellulaire, radio, Ethernet, Wi-Fi	Tous	Non	Tous
Communication automatique avec un site à distance	Oui	Non	Oui
Programmeur satellite ou décodeurs	ESP-LXME ESP-LXIVM ESP-LXD ESP-LXIVM Pro	Satellites ESP-SAT ou décodeurs de la série FD	Satellites ESP-SAT ou ESP-SITE
Capacité maximale des stations modulaires	ESP-LXME : 8-48 ESP-LXD : 50-200	Non	Non
Nombre d'interfaces de sites/systèmes	N/A – Aucune interface requise	8	> 200
Nombre de satellites/systèmes	16 000+	896	> 5600
Nombre de satellites/d'interfaces	Jusqu'à 150 satellites par IQNet	Jusqu'à 112 par TWI	Jusqu'à 28 par interface CCU
Nombre de stations Satellite/sites	ESP-LXME : Jusqu'à 7200 satellites par IQNet ESP-LXD : Jusqu'à 30 000 par IQNet ESP-LXIVM : Jusqu'à 9000 par IQNet ESP-LXIVM Pro : Jusqu'à 36 000 par IQNet	Jusqu'à 21 504 par système	Jusqu'à 672 par interface CCU
Nombre d'adresses de décodeur par site	Jusqu'à 30 000 satellites par IQNet	4000 maximum	S.O.
Interface de plan interactif	Non	Oui	Non
GPS, CAD, SHP, import BMP	S.O.	Oui	BMP, PDF, JPEG
Contrôle de vanne : stations ou décodeurs	Les deux	Les deux	Stations satellites uniquement
Rapport d'utilisation d'eau estimée/réelle	Oui	Oui	Oui
Enregistrement des événements (fonctionnement de la station)	Oui	Oui	Oui
Capacité d'opération projetée (simulation/réel)	Oui	Oui	Oui
Contrat annuel d'assistance	Oui	Oui	Oui
Gère également l'éclairage et le système de sécurité	Oui	Oui	Oui

## Logiciel de gestion centralisée IQ4

Gestion centralisée multi-sites modulaire

La plate-forme IQ offre des fonctions de commande et de contrôle de pointe au sein d'une interface facile à comprendre et à utiliser. IQ propose des fonctions avancées de gestion de l'eau qui vous feront gagner du temps et réduiront vos coûts.

### Applications

Toutes les versions d'IQ assurent la programmation, la gestion et la surveillance à distance des programmeurs série ESP-LX depuis l'ordinateur de votre bureau. IQ représente la solution parfaite pour les gérants des espaces verts municipaux, les arrondissements scolaires, les gestionnaires immobiliers, les sociétés d'entretien des espaces verts et les régies de gestion de l'eau. Avec cet outil, ils peuvent aisément gérer leurs systèmes d'arrosage. IQ peut gérer de petits sites à un seul programmeur ainsi que de grands sites à plusieurs programmeurs ; il est compatible avec les programmeurs traditionnels câblés et ceux à 2 fils de la série ESP-LX. IQ-Cloud est un service basé sur le cloud permettant aux utilisateurs de se connecter et de contrôler leur système d'arrosage à partir de n'importe quel appareil connecté à Internet, y compris des ordinateurs, des tablettes et des smartphones.

IQ-Cloud est idéalement adapté aux besoins des organisations possédant plusieurs administrateurs ou utilisateurs de systèmes d'arrosage ayant un impératif de mobilité. IQ-Cloud intègre la possibilité d'utiliser des périphériques mobiles, ce qui assure un accès rapide à toutes les fonctions d'IQ4 au sein d'une interface conçue pour les écrans tactiles des smartphones et tablettes. L'utilisateur n'est pas limité à sa capacité de départ : il peut ajouter librement autant de satellites qu'il le souhaite. Exige un accès à Internet.

### Fonctionnalités de la plate-forme IQ

- Compatible avec les programmeurs conventionnels câblés ESP-LXME, ESP-LXIVM et ESP-LXMEF, et avec les programmeurs à décodeurs 2 fils ESP-LXD
- Programmation en secondes, minutes et heures
- Ajustements des durées d'arrosage des stations selon l'évapotranspiration par site
- Journaux et rapports détaillés
- Synchronisation et récupération automatisées des journaux par satellite
- Programmation à « double sens » des satellites (Les modifications de programmation réalisées au niveau d'un satellite peuvent être visualisées et acceptées dans le logiciel IQ4.)
- Synchronisation automatique des données depuis IQ vers le satellite
- Le logiciel utilise la terminologie et les formules de l'Irrigation Association
- Service IQ Global Weather Internet Service qui fournit des données météorologiques locales, notamment pluviométriques
- Les sondes de débit qui équipent les programmeurs satellites ESP-LXMEF, ESP-LXIVM et ESP-LXD restituent à l'ordinateur central les enregistrements de débit minute par minute
- Création de rapports graphiques pour comparer les enregistrements de débit avec le débit théorique (identification des programmes et stations en cours de fonctionnement à un moment spécifique)
- L'utilisateur peut choisir la langue souhaitée, dont le français, l'anglais, l'espagnol, l'allemand, l'italien et le portugais

Consultez le site <http://iqweb.rainbird.com/produits/iq4/FR.html> pour en apprendre plus sur les fonctionnalités de la plate-forme IQ4.

### Extension de capacité de 5 satellites supplémentaires (IQ Desktop/Enterprise uniquement)

- Possibilité de mettre à niveau la capacité de gestion de programmeurs satellites par incréments de 5 satellites
- Une capacité supplémentaire est ajoutée via un code d'activation de logiciel acheté

### Configuration recommandée de l'ordinateur pour IQ-Desktop

- Windows 10, Windows 8, Windows 7 Service Pack 1
- Intel I5-540M ou processeur équivalent
- 8 Go de RAM (minimum)
- 10 Go d'espace libre sur le disque dur
- Résolution d'écran 1024 x 768 pixels
- Accès à Internet
- Navigateur Chrome (recommandé), Edge ou Firefox
- Connexion réseau (pour Ethernet, Wi-Fi, mobile)
- Port série ou USB sur adaptateur série (pour communication directe ou par modem externe)

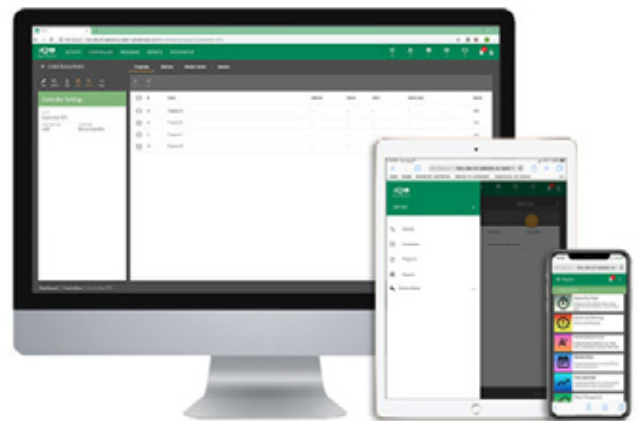

### Comment commander

#### LOGICIEL IQ4

IQ4-Cloud : logiciel IQ4 basé sur le cloud, compatible avec tous les programmeurs ESP-LX de Rain Bird avec cartouches de communication NCC

## Intégration de TBOS dans IQ3 Cloud

La série de programmeurs TBOS-II permet de contrôler le système à distance à l'aide d'IQ3 Cloud par communication radio. Cette fonctionnalité est disponible si un satellite IQ ESP-LX est équipé d'un module radio IQ TBOS.

### Spécifications

- IQ3 Cloud permet la prise en charge de 250 réseaux TBOS.
- Le module radio IQ TBOS est installé dans des programmeurs satellites serveur série ESP-LX pour gérer à distance des programmeurs TBOS/TBOS-II/TBOS-BT sur le terrain.
- Un réseau radio TBOS est composé d'un module radio, de zéro à quinze relais radio TBOS et d'un ou plusieurs boîtiers de commande TBOS/TBOS-II/TBOS-BT (équipés d'adaptateurs radio TBOS-II).
- Chaque relais radio (y compris le module radio IQ TBOS) peut gérer jusqu'à 32 programmeurs TBOS/TBOS-II/TBOS-BT par communication radio (ils doivent être équipés d'adaptateurs radio TBOS-II) pour un total de 512 clients TBOS par réseau TBOS au maximum.

### Fonctions de gestion centralisée

- Rétrocompatibilité : tous les modules de contrôle TBOS peuvent être gérés de façon centralisée dans IQ3 Cloud s'ils sont équipés d'un adaptateur TBOS-II.
- Le logiciel IQ3 Cloud peut gérer jusqu'à 250 modules radio IQ TBOS (1 par satellite SERVEUR).
- Le logiciel IQ3 Cloud permet l'apprentissage automatique du réseau radio TBOS afin de communiquer avec les programmeurs TBOS/TBOS-II sur le terrain.

- Le logiciel IQ3 Cloud permet de nommer les modules de contrôle et les stations. La synchronisation inverse remplace les noms des stations et des programmeurs par les noms réels des dispositifs sur le terrain.
- IQ3 Cloud affiche le niveau de charge de la batterie des modules de contrôle TBOS-II, des adaptateurs radio et des relais radio TBOS.
- IQ3 Cloud dispose d'une fonction simulation TBOS.
- IQ3 Cloud fournit toutes les commandes manuelles et de programmation : démarrage de station, démarrage de programme, tout annuler, test de toutes les stations, suspension de l'arrosage, commande ARRÊT, commande MARCHÉ.
- IQ3 Cloud rend possibles la programmation et la synchronisation des données, ainsi que la synchronisation inverse.
- IQ3 Cloud permet une mise à niveau du progiciel du module radio IQ TBOS et du relais radio TBOS.
- Types de sondes compatibles avec les programmeurs TBOS-II/BT : sonde de pluie à contact sec – si gérés par IQ : débitmètre à impulsion à contact sec.
- Les alarmes de débitmètre sont récupérées dans IQ3 Cloud toutes les 12 heures ou à la demande de l'utilisateur.

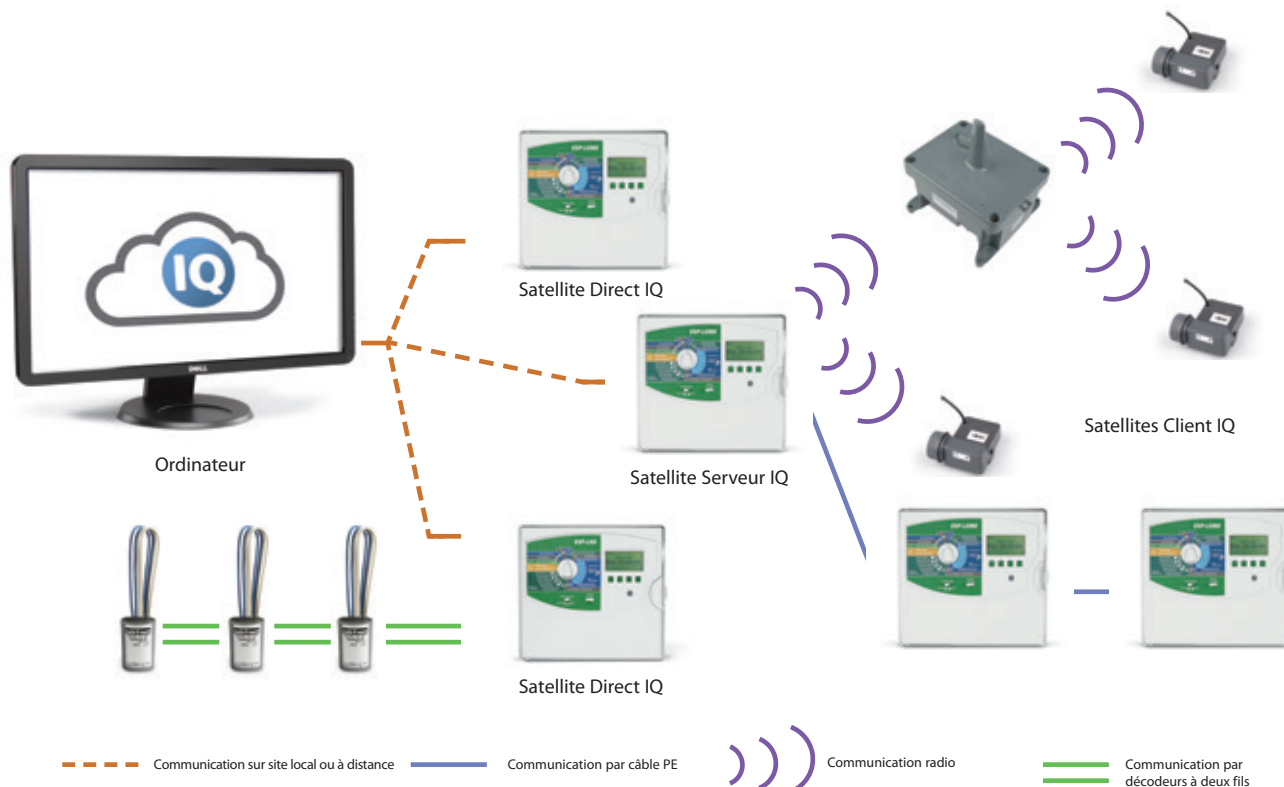

## Matériel

### Module radio IQ TBOS

- Le module radio IQ TBOS est installé dans des programmeurs satellites serveur série ESP-LX pour gérer à distance des programmeurs TBOS/TBOS-II/TBOS-BT sur le terrain.
- Il permet :
  - la communication série avec une cartouche de communication NCC (envoi et reçoit des données à partir d'un PC distant)
  - la communication radio avec un maximum de 15 relais radio TBOS
  - la communication radio avec un maximum de 32 adaptateurs radio TBOS-II/BT à proximité
  - la gestion des alarmes de sonde
  - l'installation dans l'une des 4 fentes pour module de station ESP-LX (un par programmeur max.)
- La communication radio utilise des bandes ISM sans licence
- Un réseau radio TBOS Net se compose d'un module radio, de zéro à quinze relais radio TBOS et d'un ou plusieurs adaptateurs radio TBOS-II
- Un module radio IQ TBOS permet la gestion à distance de 32 programmeurs TBOS/TBOS-II/TBOS BT situés dans sa portée radio. ITBOS MRM EU (RÉF. : F48320)



Module radio IQ TBOS

### Relais radio TBOS

- La communication radio utilise des bandes ISM sans licence
- Classe IP44
- Les relais radio TBOS doivent être installés en hauteur. Dans certaines installations extérieures, l'alimentation électrique peut être seulement disponible la nuit. Une pile interne (pile au plomb scellée 6 V, 2,5 Ah) est fournie. La batterie est livrée débranchée afin de lui garantir une durée de vie maximale. Dès qu'elle est branchée, la batterie passe en mode « actif » et doit être régulièrement rechargée. Le cycle suivant est nécessaire pour recharger complètement la batterie : 8 h de rechargement la nuit sur l'éclairage public, 16 h de déchargement le jour (avec ou sans activité radio)
- Alimentation entre 207 V et 244 V CA
- Tension d'entrée du relais entre 12 et 14 V
- Portée radio en champ libre :
  - entre 2 relais radio TBOS : environ 1 200 m
  - entre relais radio TBOS et adaptateur radio TBOS-II/TBOS BT : environ 300 m
  - entre relais radio TBOS et console de programmation TBOS-II / TBOS-BT : environ 100 m (ITBOS RR EU)



Relais radio TBOS

### Caractéristiques de fonctionnement

- Température de fonctionnement : -10 °C à +65 °C
- Humidité de fonctionnement : 95 % max. à une température comprise entre +4 °C et +49 °C

### Caractéristiques électriques

- Alimentation entre 207 V et 244 V CA
- Tension d'entrée du relais entre 12 et 14 V

### Modèle

- IQ TBOS : le pack de fonctionnalités est fourni de série dans IQ3 Cloud et proposé en option dans IQ Desktop et IQ Entreprise.

## Cartouche de communication réseau IQ NCC

Transforme tout programmeur de la série ESP-LX en programmeur satellite de gestion centralisée IQ.

### Caractéristiques

- IQ représente la solution parfaite pour les gérants des espaces verts municipaux, les arrondissements scolaires, les gestionnaires immobiliers, les sociétés d'entretien des espaces verts et les régies de gestion de l'eau. Avec cet outil, ils peuvent aisément gérer leurs systèmes d'arrosage. IQ peut gérer des sites de petite taille à un seul programmeur ainsi que des sites de grande taille à plusieurs programmeurs. Les cartouches IQ NCC sont compatibles avec le contrôleur ESP-LXME avec une capacité de 1 à 48 stations, le contrôleur décodeur ESP-LXD avec une capacité de 1 à 200 stations, le contrôleur ESP-LXIVM avec une capacité de 1 à 60 stations et le contrôleur ESP-LXIVM Pro avec une capacité de 1 à 240 stations
- Les cartouches IQ NCC sont initialement configurées par un assistant de configuration disponible dans la position du cadran Paramètres IQ du programmeur série ESP-LX. Les paramètres de communication sont configurés à l'aide du logiciel IQ ou par le configurateur NCC conçu pour l'utilisation de netbooks ou d'ordinateur portable sur le site

### Satellites directs

- Les sites comprenant un seul programmeur utilisent une cartouche IQ NCC configurée comme satellite direct. Un satellite direct dispose d'une connexion pour communiquer avec l'ordinateur central IQ, mais ne dispose d'aucune connexion réseau avec les autres satellites du système

### Satellites serveur et client

- Les sites comportant plusieurs programmeurs utilisent une cartouche IQ NCC configurée comme satellite serveur et d'autres cartouches NCC-RS configurées comme satellites client. Le satellite serveur est connecté à l'ordinateur central IQ et partage cette communication avec les satellites client par une connexion câblée haut débit ou par radio. Le réseau de communication entre les satellites Serveur et Client est appelé IQNet™
- Tous les satellites d'un même réseau IQNet peuvent partager leurs sondes météorologiques et leurs vannes maîtresses
- Les satellites serveur et client utilisant un câble de connexion haut débit pour leur communication IQNet requièrent l'installation d'un module de communication IQ CM. Les satellites serveur et client utilisant le mode radio pour leur communication IQNet requièrent l'installation d'une radio IQSSRADIO. Chaque kit-cartouche comprend les câbles nécessaires pour connecter la cartouche NCC au module de connexion et/ou modem radio

### Cartouche IQ NCC 3G cellulaire

- Comprend un modem de données 3G/cellulaire embarqué avec connecteur pour antenne
- Comprend une antenne interne adaptée au coffret plastique du programmeur (une antenne externe 4G optionnelle est disponible pour les coffrets métalliques)
- Il faut disposer d'un abonnement de transfert de données cellulaire avec adresse IP statique obtenu auprès d'un fournisseur d'accès GSM
- Disponible avec un abonnement d'un an de communication inclus. La cartouche avec communication incluse n'est pas disponible dans toutes les zones

### Cartouche IQ NCC-EN Ethernet

- Comprend un modem embarqué pour réseau Ethernet avec port RJ-45
- Comprend un câble RJ-45e (nécessite une adresse IP statique sur un réseau LAN)

### Cartouche IQ NCC-RS RS232

- Comprend un port RS-232 pour connexion de communication d'un câble direct IQ ou d'un modem externe à l'ordinateur central IQ, ainsi qu'un câble de modem externe (câble direct IQ fourni avec pack logiciel)
- Cette cartouche est utilisée pour les satellites directs et serveurs nécessitant une connexion câblée directe ou un modem externe (radio ou autre dispositif de tierce partie) avec l'ordinateur central IQ et pour les applications de satellite client nécessitant un câble de transfert haut débit IQNet ou une communication radio avec le satellite serveur

### Module de connexion Flow Smart IQ FSCM-LXME

- Fournit au programmeur ESP-LXME une connexion câblée haut débit IQNet
- Comprend le module Flow Smart et les fonctionnalités basiques du module
- Remplace le module de base standard ESP-LXME

### Module de connexion IQ CM-LXD

- Fournit au programmeur ESP-LXD une connexion câblée haut débit IQNet
- S'installe dans la fente du module ESP-LXD 0 (zéro)

### Modem radio IQ SS-Radio

- Assure la communication radio sans fil IQNet entre les programmeurs satellites serveur et client
- Utilisé avec la cartouche IQ NCC-RS RS232, il assure la communication radio entre l'ordinateur central IQ et les satellites directs et serveurs
- Alimentation et câble externe compris (logiciel de programmation et câble fournis séparément)



Panneau de cartouche de série LX avec cartouche IQ-NCC-RS installée



## SiteControl

Un système de gestion centralisée complet pour des applications sur des sites uniques

### Caractéristiques

- Les cartes à suivi graphique avancé générées par technologie GPS ou AutoCAD recréent votre site. La cartographie interactive et les graphiques affichés à l'écran affichent l'ensemble de votre site avec l'emplacement des différentes vannes et des arroseurs, ce qui vous permet de mesurer et de calculer des zones à partir de votre carte
- Smart Weather™ est une fonction conçue pour exploiter au maximum les avantages conférés par la ligne de stations météorologiques la plus avancée de Rain Bird, pour obtenir un suivi de l'évapotranspiration et des précipitations à l'aide des stations météorologiques et pour réagir aux conditions météorologiques actuelles en fonction des options définies par l'utilisateur. Le système avancé d'avertissement permet de définir des seuils de sonde par un utilisateur. L'utilisateur est immédiatement alerté en cas de dépassement d'un seuil
- RainWatch™ utilise des pluviomètres à auget basculant afin de détecter et d'interrompre l'arrosage tout en mesurant les précipitations. Lorsque la pluie s'arrête, l'arrosage reprend avec une durée d'arrosage réduite en fonction de la quantité de pluie mesurée.
- L'évapotranspiration minimum permet de régler une valeur seuil minimale pour l'arrosage. Favorise l'arrosage en profondeur pour obtenir un gazon optimal
- L'évapotranspiration automatique règle automatiquement la durée d'arrosage en fonction des variations des valeurs d'évapotranspiration (ET)
- Le programmeur à distance du système vous permet de contrôler votre système à distance et d'utiliser SiteControl, où que vous soyez sur votre site, à l'aide du système FREEDOM de Rain Bird. Téléphone (cellulaire ou ligne fixe) ou communication radio
- Le système hybride permet de commander les programmeurs satellites ou les décodeurs à deux fils
- SiteControl Plus permet de commander quatre grandes interfaces décodeurs (LDI), chacune capable de faire fonctionner jusqu'à 1000 solénoïdes avec un système hybride. Il permet d'étendre les capacités davantage en combinant un décodeur à deux fils et un programmeur satellite jusqu'à quatre interfaces au total

### Fonctions perfectionnées de surveillance et de gestion

- Flo-Graph™ vous permet de consulter des graphiques en temps réel représentant les informations de chaque station individuelle sous forme de graphique coloré
- Flo-Manager™ équilibre les demandes du système et les capacités maximales de manière efficace, ce qui permet de réduire la consommation d'eau, l'usure du système et la consommation d'énergie
- Cycle + Soak™ permet un meilleur contrôle de l'utilisation de l'eau sur des pentes et dans des zones présentant un drainage faible
- QuickIRR™ permet une programmation facile et rapide de cycles et programmes d'arrosage basés sur vos paramètres

### Autres caractéristiques

- Jusqu'à 200 points de raccordement
- Jusqu'à 200 débitmètres
- Rapports d'utilisation de l'eau
- Rapports du temps de fonctionnement de la station
- Rapports postés et des simulations
- Journal ET
- Contrat annuel d'assistance inclus pendant un an

### Modèles

- SCON : PC de bureau avec logiciel SiteControl, 1 an de contrat annuel d'assistance inclus (assistance technique)

### Options modulaires

- Smart Weather
- Rain Bird Messenger (pour Smart Weather)
- ET automatique
- Module hybride
- Smart Sensor :
- Map Utilities
- Freedom
- 8 emplacements supplémentaires
- Câble supplémentaire (2<sup>e</sup>)
- Câble supplémentaire (3<sup>e</sup>)
- Câble supplémentaire (4<sup>e</sup>)
- SiteControl Plus
- Smart Pump
- Interface mobile

### Contrat annuel d'assistance (assistance technique)

- Consultez le site <https://www.rainbird.fr/le-contrat-annuel-dassistance-gsp> pour obtenir des informations plus détaillées.



SiteControl

## Matériel SiteControl

### Interface satellite TWI

- Permet une communication bidirectionnelle en temps réel entre le programmeur central SiteControl et les satellites de terrain
- Permet d'utiliser les capacités avancées sur le terrain de ESP-SAT à double conducteur ou LINK
- La capacité modulaire peut être étendue si le site s'agrandit

### Interface décodeurs à deux fils

- Permet une communication bidirectionnelle en temps réel entre le programmeur central SiteControl et les décodeurs
- Associe les capacités performantes de SiteControl avec la facilité d'installation et la sécurité d'un système à décodeur à deux fils
- Le système peut être réglé et étendu en fonction des besoins du projet

### Programmeur satellite ESP-SAT

- Programmeur Satellites pour 40 stations
- Programmeur satellite de terrain pour système de gestion centralisée Maxicom<sup>2</sup> ou SiteControl
- La puissance d'un outil avancé de gestion de l'eau dans un pack facile à utiliser
- Toutes les fonctionnalités et capacités autonomes de la gamme de programmeurs ESP-MC de Rain Bird

### Radio à large spectre

- Saut de fréquence pour éviter toute interférence
- Coûts d'exploitation réduits, aucune licence FCC requise
- Aucune restriction FCC quant à la hauteur de l'antenne (l'utilisateur doit vérifier les lois locales en vigueur)
- Les radios peuvent être utilisées en tant que répéteurs pour couvrir de grandes distances et surmonter les obstacles

### Dispositifs Ethernet

- Utilisez les réseaux Ethernet pour :
  - Communiquer entre l'ordinateur de gestion centralisée, les interfaces CCU, les satellites du site, les TWI et les stations météorologiques
  - Communiquer entre l'interface CCU, les TWI et les ESP-SAT

### Stations météo WS-PRO

- Sonde ultra précise localisée à trois mètres au-dessus du sol pour une résistance accrue au vandalisme
- Micro-enregistreur interne puissant pour une collecte de données météorologiques, leur enregistrement et leur analyse, ainsi qu'une communication constante avec les sondes météo et un stockage des données de 30 jours
- Structure en métal robuste et légère

### Décodeurs à impulsions

- Système de retour complet
- Étend la polyvalence du système de gestion centralisée
- Facilité d'installation grâce aux câbles colorés
- Codes d'adresse programmables pour un fonctionnement individuel

### Pluviomètre RAINGAUGE

- Le pluviomètre précis mesure le volume des précipitations par incréments de centième de pouce
- Structure en métal très résistante
- Support de montage
- Protection contre les débris

### Anémomètre

- Mesure précise de la vitesse du vent pour les arrêts en cas de vent fort ou pour l'interruption des programmes d'arrosages
- Support de montage métallique résistant
- Nécessite un contrôleur/transmetteur d'impulsion PT322 ou PT5002 pour une utilisation avec un système Maxicom<sup>2</sup>

### Carte interface maxi

- Amélioration d'un programmeur ESP-MC (montage mural ou piédestal) en un programmeur satellite ESP-SAT
- Aucun boîtier ou câblage externe supplémentaire requis
- S'installe sur les supports situés sur la carte de sortie du programmeur

### Protection anti-surtension MSP-1

- Protège les éléments des systèmes de gestion centralisée sur les installations à décodeur
- Elle peut être installée dans le satellite, le piédestal d'interface CCU ou dans le regard de vanne lié à MGP-1 (plaque de mise à la terre Maxicom<sup>2</sup>)

### Plaque de mise à la terre MGP-1

- Fournit un emplacement de montage au MSP-1 ou à d'autres conducteurs directement vers une barre de mise à la terre ou une canalisation.
- Installée sur une barre de mise à la terre ou une conduite



Interface TWI



Programmeur satellite  
ESP-SAT

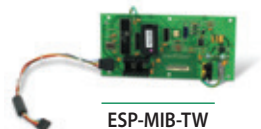

ESP-MIB-TW



DEC-SEN-LR DEC-PUL-LR

## Maxicom<sup>®</sup> version 4.5

Système de gestion centralisée multi-sites idéal pour les grands systèmes commerciaux

- Compatibilité avec Windows 10
- Recherche et suppression des débits faibles (SELF) – Diagnostic automatique d'un problème lié à un débit faible
- Blocage de station – Zones de quarantaine présentant une alarme de débit élevé/faible jusqu'à ce que l'utilisateur agisse
- Priorités des stations pour le gestionnaire de flux – Permet à l'utilisateur de modifier la séquence des zones d'arrosage en attribuant un ordre de priorité lorsque le gestionnaire de débit est utilisé
- La durée d'arrosage maximale de l'arrosage en attente est passée de 99 minutes à 999 minutes
- Paramètres du pluviomètre réglables
- Amélioration de la fonction Recherche et suppression des débits excessifs (SEEF) afin qu'elle prenne en compte les réglages manuels
- Le réglage de la base de données n'est plus fixe. L'utilisateur peut sélectionner la durée des enregistrements
- Les champs Numéro de téléphone et Adresse fonctionnent avec des URL et des adresses IP plus longues.
- Le rapport de configuration des dispositifs sur le terrain comprend désormais les noms des satellites et des sondes.
- Base de données plus robuste (serveur SQL)

### Caractéristiques du système

- Le pack de programmeur central Maxicom<sup>2</sup> contient le logiciel Maxicom<sup>2</sup>, un ordinateur pré-configuré, un contrat annuel d'assistance technique et une formation
- Contrôlez des centaines de satellites ESP-SITE-SAT (sites à un seul programmeur) et d'interfaces CCU pouvant chacune contrôler jusqu'à 28 programmeurs satellites ESP-SAT sur des sites à plusieurs programmeurs
- Surveillez des dizaines de sources météorologiques, dont les stations météo WSPRO2, les gestionnaires ET ou les pluviomètres
- Le contrôle à distance Freedom vous permet d'utiliser le système manuellement à l'aide d'un téléphone mobile ou par radio
- De nombreux rapports de fonctionnement et d'utilisation de l'eau sont générés automatiquement afin de suivre le fonctionnement du système et les économies d'eau réalisées

### Fonctions de gestion de l'eau

- Fonctionnement cyclique par croisement de satellite ; 999 cycles distincts par interface CCU pour un arrosage précis des zones et des microclimats
- ET Checkbook™ gère l'évapotranspiration (ET) et ajuste automatiquement le fonctionnement de la station du programmeur satellite ou les intervalles de cycles journaliers afin de correspondre aux exigences d'arrosage
- FloManager™ gère la demande globale de débit imposée sur les sources d'eau, ce qui permet d'optimiser aussi bien l'eau disponible que la fenêtre d'arrosage
- FloWatch™ surveille les débitmètres de chaque source d'eau, enregistre les débits et réagit automatiquement en cas de problème de débit en éteignant la partie affectée du système (vanne individuelle ou conduite principale)
- RainWatch™ surveille les pluviomètres, mesure les précipitations et réagit automatiquement à ces dernières en interrompant l'arrosage. Il détermine le volume total de précipitations et décide ainsi de reprendre ou d'annuler l'arrosage

### Caractéristiques opérationnelles

- Le système de contrôle des communications envoie automatiquement une programmation actualisée aux sites avant le début de l'arrosage et récupère les rapports après la fin du processus. Il est possible de passer au mode manuel à tout moment
- Démarrage des cycles journaliers : personnalisé (jour de la semaine), pair/impair, impair avec 31, cyclique et planification de jours d'arrêt en raison d'un événement
- La durée d'arrosage des stations est programmable entre 1 minute et 16 heures
- Cycle + Soak™ optimise les applications utilisant de l'eau en fonction du taux d'infiltration du sol, ce qui permet de réduire le ruissellement et la formation de flaques
- Contrôle des fonctions non liées à l'arrosage, telles que l'éclairage, les fontaines et le verrouillage des portes

### Options de communication Maxicom<sup>2</sup>

- Programmeur central à l'interface CCU : téléphone, connexion directe, radio, cellulaire, réseau (Ethernet, Wi-Fi, fibre optique)
- Interface CCU à ESP-SAT2 : câble à deux fils
- Interface CCU à ESP-SATL : radio, MasterLink, réseau (Ethernet, Wi-Fi, fibre optique)

### Contrat annuel d'assistance (assistance technique)

- Consultez le site <https://www.rainbird.fr/le-contrat-annuel-dassistance-gsp> pour obtenir des informations plus détaillées.

### Modèles

- MC2GOLD1 : nouveau système – PC de bureau avec logiciel Maxicom, 1 an de contrat annuel d'assistance inclus (assistance technique)
- GSPMCPL3 : personnes abonnées à une assistance technique en cours ou expirée, PC de bureau avec logiciel Maxicom, 3 ans d'assistance technique Platinum Plus inclus
- GSPMXPPCIA : personnes abonnées à une assistance technique en cours, PC de bureau avec logiciel Maxicom, basé sur une assistance technique Platinum Plus de 3 ans, inclus un an d'assistance technique, nécessite 2 à 3 ans d'assistance technique pour être acheté séparément (M95543A2)
- GSPMXPPCIM : personnes abonnées à une assistance technique en cours, PC de bureau avec logiciel Maxicom, basé sur une assistance technique Platinum Plus de 3 ans, inclus un mois d'assistance technique, nécessite 2 à 36 mois d'assistance technique pour être acheté séparément (M95544M2)
- GSPMXPPNIA : personnes abonnées à une assistance technique ayant expirée ou nouveaux adhérents, PC de bureau avec logiciel Maxicom, basé sur une assistance technique Platinum Plus de 3 ans, inclus un an d'assistance technique, nécessite 2 à 3 ans d'assistance technique pour être acheté séparément (M95541A2)
- GSPMXPPNIM : personnes abonnées à une assistance technique expirée ou nouveaux adhérents, PC de bureau avec logiciel Maxicom, basé sur une assistance technique Platinum Plus de 3 ans, inclus un mois d'assistance technique, nécessite 2 à 36 mois d'assistance technique pour être acheté séparément (M95542M2)
- MC2UPG : mise à niveau du logiciel Maxicom – CD uniquement, mises à niveau existantes Maxicom 1.X, 2.X et 3.X vers la dernière version Maxicom



Maxicom

## Matériel Maxicom<sup>2®</sup>

### Interface CCU

- Permet d'effectuer des opérations en temps réel sur un site se composant au maximum de 28 satellites
- Adapte la séquence des stations aux conditions changeantes pour une efficacité maximale.
- Réagit immédiatement aux conditions inopinées et aux entrées des sondes

### Programmateurs satellite ESP-SAT

- Programmeur Satellites pour 40 stations
- Programmeur satellite de terrain pour système de gestion centralisée Maxicom<sup>2</sup> ou SiteControl
- La puissance d'un outil avancé de gestion de l'eau dans un pack facile à utiliser
- Toutes les fonctionnalités et capacités autonomes de la gamme de programmeurs ESP-MC de Rain Bird

### Programmateurs satellite ESP-SITE-SAT

- Programmeur Satellites pour 40 stations
- Associe la puissance d'une interface CCU et les capacités d'un programmeur satellite ESP unique pour les sites de petite taille Maxicom<sup>2</sup>
- Outil avancé de gestion de l'eau dans un pack facile à utiliser
- Toutes les fonctionnalités et capacités autonomes de la gamme de programmeurs ESP-MC de Rain Bird

### Radio à large spectre

- Saut de fréquence pour éviter toute interférence
- Coûts d'exploitation réduits, aucune licence FCC requise
- Aucune restriction FCC quant à la hauteur de l'antenne (l'utilisateur doit vérifier les lois locales en vigueur)
- Les radios peuvent être utilisées en tant que répéteurs pour couvrir de grandes distances et surmonter les obstacles

### Dispositifs Ethernet

- Utilisez les réseaux Ethernet pour :
  - Communiquer entre l'ordinateur de gestion centralisée, les interfaces CCU, les satellites du site, les TWI et les stations météorologiques
  - Communiquer entre l'interface CCU, les TWI et les ESP-SAT

### Stations météo WS-PRO

- Sonde ultra précise localisée à trois mètres au-dessus du sol pour une résistance accrue au vandalisme
- Micro-enregistreur interne puissant pour une collecte de données météorologiques, leur enregistrement et leur analyse, ainsi qu'une communication constante avec les sondes météo et un stockage des données de 30 jours
- Structure en métal robuste et légère

### Décodeurs à impulsions

- Système de retour complet
- Étend la polyvalence du système de gestion centralisée
- Facilité d'installation grâce aux câbles colorés
- Codes d'adresse programmables pour un fonctionnement individuel

### Pluviomètre RAINGAUGE

- Le pluviomètre précis mesure le volume des précipitations par incréments de centième de pouce
- Structure en métal très résistante
- Support de montage
- Protection contre les débris

### Anémomètre

- Mesure précise de la vitesse du vent pour les arrêts en cas de vent fort ou pour l'interruption des programmes d'arrosages
- Support de montage métallique résistant
- Nécessite un contrôleur/transmetteur d'impulsion PT322 ou PT5002 pour une utilisation avec un système Maxicom<sup>2®</sup>

### Carte interface maxi

- Amélioration d'un programmeur ESP-MC (montage mural ou piédestal) en un programmeur satellite ESP-SAT ou ESP-SITE
- Aucun boîtier ou câblage externe supplémentaire requis
- S'installe sur les supports situés sur la carte de sortie du programmeur

### Protection anti-surtension MSP-1

- Protège les éléments des systèmes de gestion centralisée sur les installations à décodeur
- Elle peut être installée dans le satellite, le piédestal d'interface CCU ou dans le regard de vanne lié à MGP-1 (plaque de mise à la terre Maxicom<sup>2®</sup>)

### Plaque de mise à la terre MGP-1

- Fournit un emplacement de montage au MSP-1 ou à d'autres conducteurs directement vers une barre de mise à la terre ou une canalisation.
- Installée sur une barre de mise à la terre ou une conduite



CCU-28-W



Satellite ESP-40SAT-2W



MSP-1



MGP-1



RAINGAUGE

## Stations météo WS-PRO

Maxicom<sup>2®</sup> (WS-PRO2 uniquement), SiteControl, IQ™ v3.0 (WS-PRO2 et WSPROLT)

### Caractéristiques

- Sonde ultra précise localisée à trois mètres au-dessus du sol pour une résistance accrue au vandalisme
- Micro-enregistreur interne puissant pour une collecte de données météorologiques, leur enregistrement et leur analyse, ainsi qu'une communication constante avec les sondes météo et un stockage des données de 30 jours
- Structure en métal robuste et légère
- Mécanismes d'auto-diagnostic : humidité interne, niveau de charge de la batterie, port de test pour la vérification de la sonde locale, sondes faciles d'entretien et composants internes
- Le logiciel météo à la pointe de la technologie calcule les valeurs d'ET, les enregistre quotidiennement et conserve un historique de ces valeurs, surveille et affiche les conditions météorologiques actuelles et présente les paramètres météo sous forme de graphiques

### Caractéristiques SiteControl

- La compatibilité des stations météo WS-PRO2 et WS-PRO-LT est standard pour SiteControl v3.0 ou toute version ultérieure
- SiteControl peut interagir avec un maximum de 6 stations météo
- La communication automatique entre le programmeur central et la station météo nécessite le module du logiciel SiteControl Automatic ET
- Le module logiciel Smart Weather SiteControl vous permet de définir des réactions automatiques selon les événements météorologiques (pluie, gel, vents forts, etc.)

### Fonctions de gestion centralisée IQ™

- Les stations météorologiques WS-PRO2 ou WS-PRO-LT sont compatibles avec IQ™
- IQ peut interagir avec un maximum de 100 stations météo

### Caractéristiques Maxicom<sup>2®</sup> (WS-PRO2 uniquement)

- La compatibilité des stations météo WS-PRO2 est standard pour Maxicom<sup>2®</sup> v3.6 ou toute version ultérieure
- Chaque site peut disposer de sa propre station météo ou une seule station peut être partagée entre plusieurs sites
- Communication automatique standard
- Il est possible de configurer jusqu'à 24 collectes automatiques des données météorologiques par jour

### Sondes météorologiques

- Température extérieure
- Rayonnement solaire
- Humidité relative
- Vitesse du vent
- Direction du vent
- Pluie

### Compatibilité du système

- Caractéristiques Maxicom<sup>2®</sup> (WS-PRO2 uniquement)
- SiteControl (nécessite le module logiciel Automatic ET)
- Gestion centralisée IQ™

### Modèles

- Modèle à connexion directe WS-PRO2-DC – Connexion par câbles (2 paires) avec programmeur central par modem courte distance
- Modèle à courte portée WS-PRO2-SH – Connexion par câbles (2 paires) avec programmeur central par modem courte distance



Station météo  
WS-PRO2

## Contrat annuel d'assistance

Assistance pour votre système de gestion centralisée — Assistance logicielle, assistance matérielle, mises à niveau, échanges, protection du système

### Assistance logicielle IQ

- Diagnostic professionnel et assistance par assistance téléphonique gratuite et accès direct en ligne à votre système
- Approfondissez vos connaissances et restez informés des nouvelles formations techniques et de l'actualité
- Le nouveau logiciel de gestion centralisée avec packs de services inclus
- Système protégé pour votre tranquillité

### Assistance Maxicom et SiteControl

- Assistance téléphonique GSP gratuite et illimitée
- Un ordinateur de gestion centralisée GSP Rain Bird inclus avec la plupart des services
- Sauvegarde dans le Cloud automatique et journalière disponible dans le cadre de la sécurité
- Mises à niveau vers la version la plus actuelle du logiciel de gestion centralisée
- Logiciel MI Series inclus pour SiteControl avec la plupart des options de services
- Réduction des temps d'arrêt avec un remplacement rapide du matériel et de l'équipement de location

**Rain Bird vous propose différents plans ainsi que différentes méthodes de paiement. Vous avez le choix entre un plan à couverture complète ou un plan à couverture basique.**

### Services d'échange de cartes

Utilisez les composants de remplacement testés en usine de Rain Bird pour améliorer et mettre à niveau vos programmeurs. Nous proposons un grand nombre de composants de remplacement différents pour vos programmeurs de terrain, interfaces et stations météo. Vous y trouverez notamment des câbles, des transformateurs, des supports, des boîtiers et des sondes. Nous disposons également d'accessoires pour radio et sans fil pour la communication LINK™, 900 MHz et cellulaire.

- Toutes les cartes sont neuves ou remises à neuf avec des pièces d'origine Rain Bird
- La plupart des plans d'assistance incluent un rabais de 20 % sur les cartes de remplacement
- Larges stocks de cartes de circuit Rain Bird, ainsi que d'éléments peu disponibles

**Contactez-nous [surgspmarketing@rainbird.com](mailto:surgspmarketing@rainbird.com) pour en savoir plus sur les services d'assistance que nous pouvons vous proposer.**

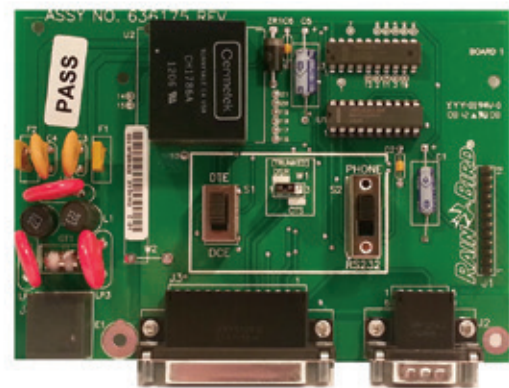



## Arrosage goutte à goutte

### Produits principaux

Applications principales	Sortie simple Émetteur	Multi-sortie Émetteur	Gicleur Émetteur	Tuyère	Émetteur en ligne	RWS
Buissons épais		•	•	•	•	
Buisson individuel	•					
Petits arbres	•	•			•	•
Grands arbres	•	•	•			•
Couvre-sols		•		•	•	
Plantation permanente			•	•	•	
Végétation mixte	•	•			•	
Plantes en pot	•		•	•	•	
Haies	•				•	
Végétations en pente	•				•	



### Conseils d'économie d'eau

- Les systèmes d'arrosage goutte-à-goutte amènent l'eau directement au niveau des racines. Utilisez un goutteur en ligne pour les plantations denses pour lesquelles il est rentable de distribuer de faibles volumes d'eau de façon uniforme. Dans le cas de plantations peu denses pour lesquelles il est nécessaire d'irriguer séparément chaque plantation, utilisez un système comprenant des émetteurs précis.
- Le goutteur vous permet d'éliminer le sur-arrosage et ainsi de limiter le gaspillage. Éliminez les traces d'arrosage inesthétiques sur les bâtiments et les clôtures. Empêchez l'érosion du sol, le ruissellement de l'eau, ainsi que les litiges potentiels. Les chemins, routes et véhicules restent secs.
- Demandez à votre conseiller fiscal des renseignements sur l'amortissement du capital s'appliquant lorsque vous calculez votre retour sur investissement pour la conversion vers un système goutte-à-goutte. Économisez de l'eau et de l'argent en même temps.

## Présentation du système d'arrosage goutte à goutte pour espaces verts

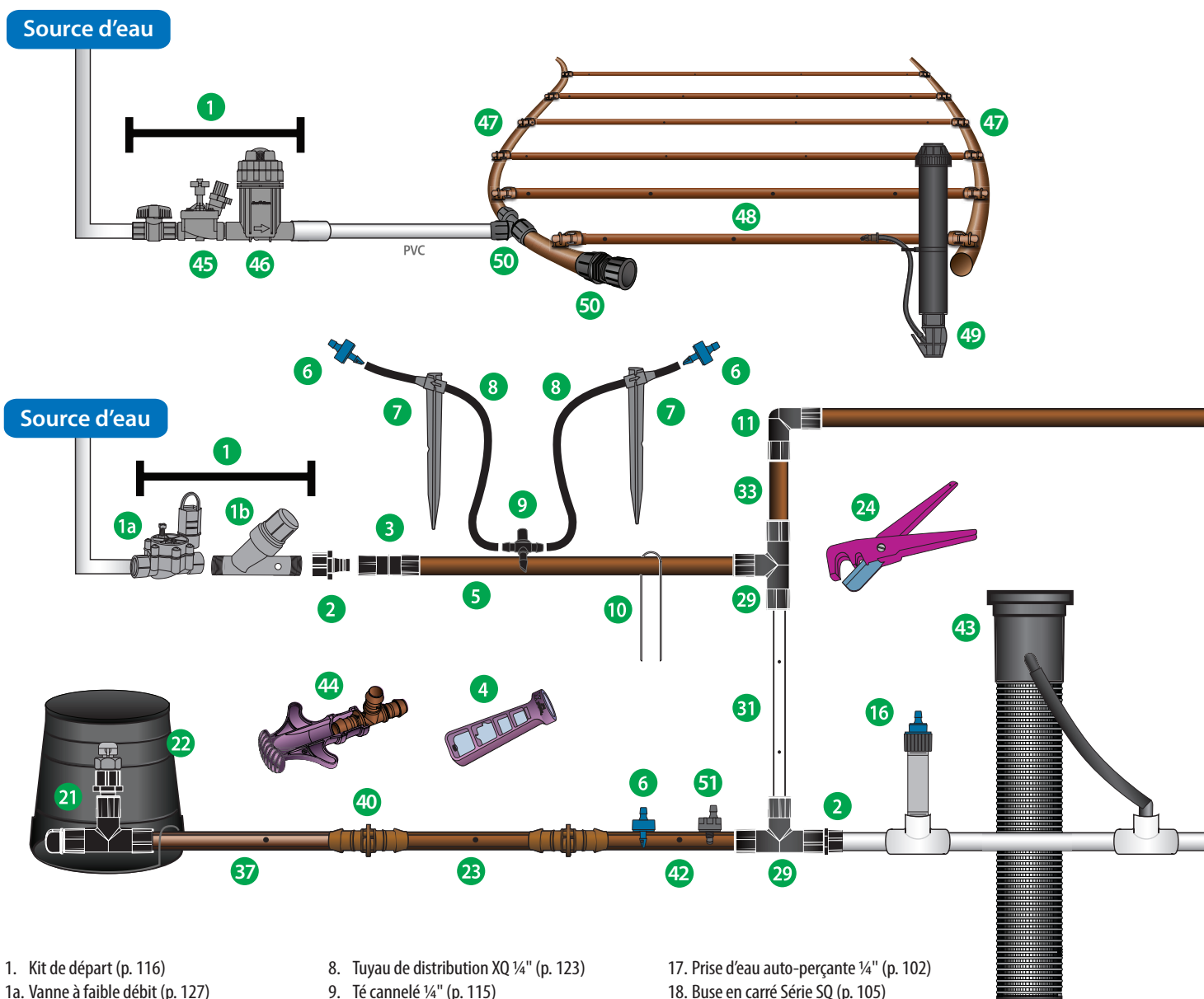
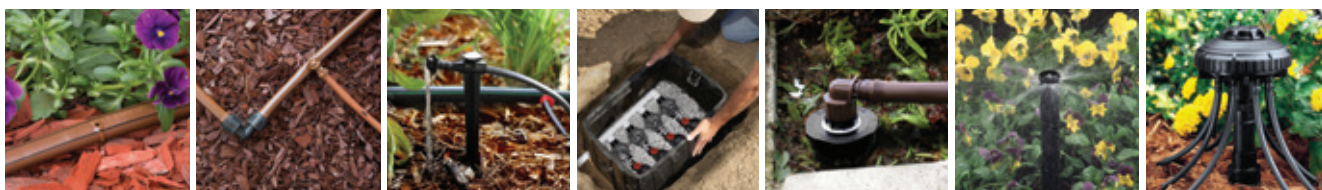

Arrosage goutte-à-goutte

- |  |  |  |
|--|--|--|
| 1. Kit de départ (p. 116)                  | 8. Tuyau de distribution XQ ¼" (p. 123)        | 17. Prise d'eau auto-perçante ¼" (p. 102)                    |
| 1a. Vanne à faible débit (p. 127)          | 9. Té cannelé ¼" (p. 115)                      | 18. Buse en carré Série SQ (p. 105)                          |
| 1b. Filtre régulateur de pression (p. 129) | 10. Crampon de sol (p. 117)                    | 19. Xeri-Pop (p. 107)  |
| 2. Adaptateur femelle Easy Fit (p. 120)    | 11. Coude Easy Fit (p. 120)                    | 20. Xeri-Bubbler SPYK (p. 98)                                |
| 3. Raccord Easy Fit (p. 120)               | 12. Bouchon diffuseur anti-insectes (p. 109)   | 21. Kit de vanne purgeur d'air ARV050 (États-Unis seulement) |
| 4. Outil Xeriman (p. 101)                  | 13. Bouchon diffuseur pour goutteur PC (p. 95) | 22. Regard de vanne pour goutteur SEB-7X (p. )               |
| 5. Tuyau sans goutteur série XF (p. 122)   | 14. PC Module-1032 (p. 104)                    | 23. Goutteur en ligne XFD (p. 112)                           |
| 6. Goutteur Xeri-Bug (p. 100)              | 15. Allonge PolyFlex (p. 101)                  | 24. Coupe-tuyau (p. 123)                                     |
| 7. Rehausse pour tube ¼" (p. 109)          | 16. Goutteur Xeri-Bug - ½" FPT (p. 100)        | 25. Xeri-Bird 8 (p. 103)                                     |



### Arrosage ciblé des espaces verts par goutte-à-goutte

Les produits d'arrosage goutte-à-goutte pour espaces verts/Xerigation® Rain Bird sont spécialement conçus pour les systèmes d'arrosage à faible débit. En acheminant l'eau au niveau ou au plus près des racines des plantes, les produits Rain Bird Xerigation® offrent un arrosage ciblé présentant les avantages suivants :

- Conservation de l'eau
- Plus grande efficacité (ciblage de chaque plante)
- Souplesse de conception ; fabrication simple et facilement extensible
- Plantes plus belles
- Risque réduit (p. ex. absence de phénomène de brumisation ou de ruissellement)
- Minimisation de la croissance des mauvaises herbes
- Réduction des coûts

### La gamme de produits la plus étendue du secteur

Parmi plus de 150 produits que propose Rain Bird, vous trouverez ceux qui conviennent à vos besoins. Les systèmes peuvent être conçus pour répondre aux exigences de n'importe quel site et offrent de nombreuses avancées que Rain Bird est seul à proposer, notamment :

- Un goutteur en ligne souple série XF en polymères avancés qui résiste à la torsion et dont la mémoire d'enroulement est réduite, pour une installation plus simple et plus facile
- Des kits de départ compacts avec un régulateur de pression et un filtre appropriés pour réduire le nombre de pièces ainsi que le risque de fuites et permettre de monter davantage de kits de départ dans un regard de vanne
- Des buses SQ de précision à faible débit qui délivrent un jet carré et sont réglables à des portées de 0,80 m ou 1,20 m
- Des goutteurs auto-régulants avec un large choix de débits et trois types d'entrées (cannelées, filetées 1032 et 1/2" FPT)
- Un goutteur en ligne intégrant la technologie Copper Shield™ pour un usage enterré, sous du gazon, des arbustes ou une couverture végétale. Les particules de cuivre protègent efficacement le goutteur contre l'intrusion de racines

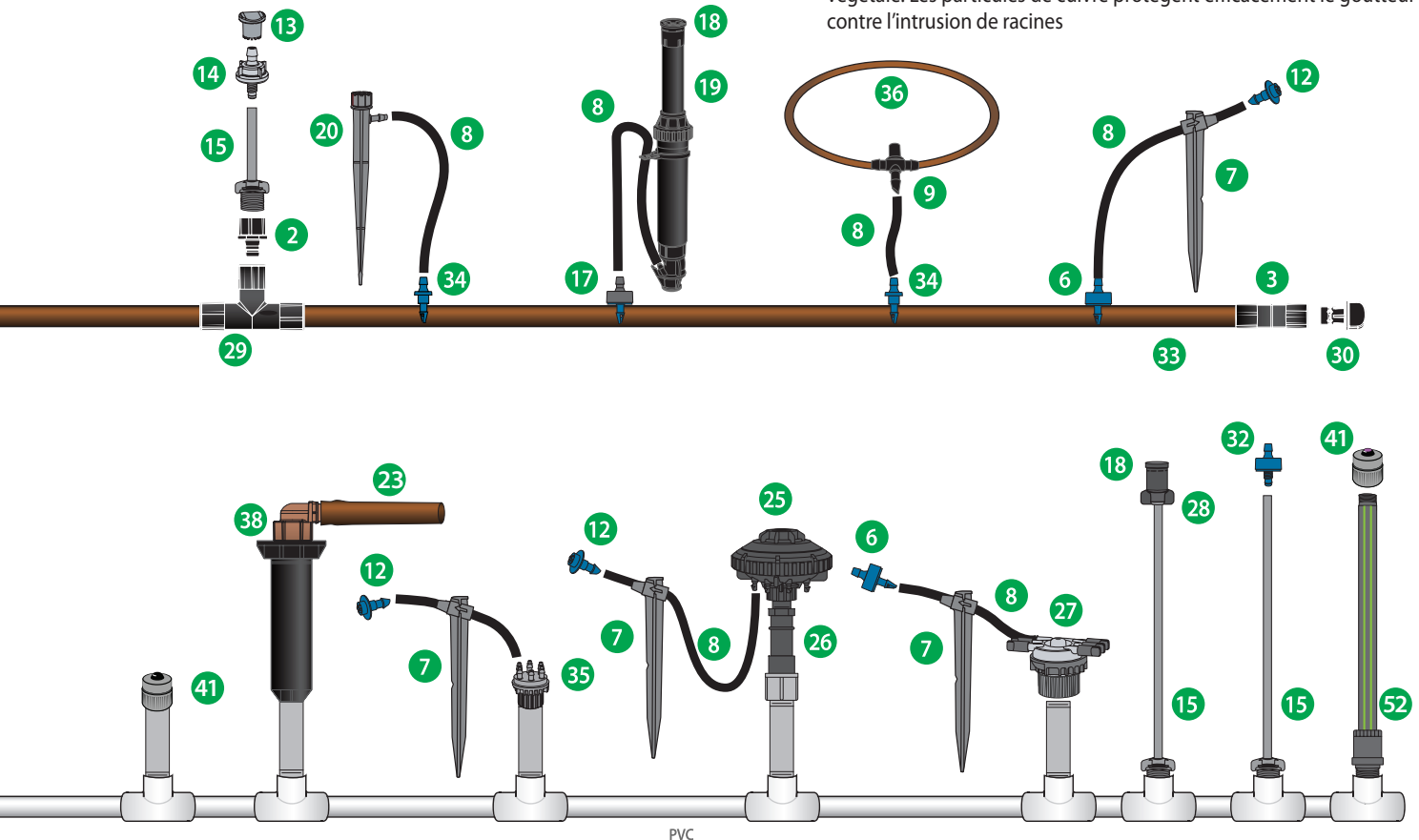

- 26. Régulateur de pression adaptable (p. 129)
- 27. Répartiteur 6 sorties (p. 102)
- 28. Adaptateur pour buse série SQ (p. 105)
- 29. Té Easy Fit (p. 120)
- 30. Bouchon de purgeur Easy Fit (p. 120)
- 31. Goutteur en ligne XF violet (p. 112)
- 32. Goutteur Xeri-Bug - 1032 (p. 100)
- 33. Tuyau sans goutteur série XF (p. 122)
- 34. Raccord cannelé 1/4" (p. 115)
- 35. Xeri-Bug multi-sorties (p. 102)

- 36. Goutteur en ligne pour espaces verts 1/4" (p. 122)
- 37. Goutteur en ligne souterrain XFS avec technologie du bouclier en cuivre Technologie (p. 115)
- 38. Kit de conversion tuyère à goutteur RETRO-1800
- 39. XT-025 1/2" FPT x raccord de transfert cannelé gris
- 40. Raccord XFF (p. 119)
- 41. Gicleur PCT (p. 104)
- 42. Goutteur en ligne XFCV avec clapet anti-vidange robuste (p. 114)
- 43. Système d'arrosage des racines (RWS) (p. 110)

- 44. Outil d'insertion XF (p. 120)
- 45. Clapet PEB (p. 50)
- 46. Filtre régulateur de pression (p. 131)
- 47. Collecteur de goutteurs en ligne QF (p. 118)
- 48. Goutteur en ligne série XF (XFD/XFS/XFCV) (p. 112-116)
- 49. Indicateur de fonctionnement (p. 107)
- 50. Raccords à compression rotatifs (p. 112)
- 51. Xeri-Bug™ avec clapet anti-vidange (p. 98)
- 52. Allonge XDD12-CV (p. 111)

## Xeri-Bug™ avec clapet anti-vidange



Goutteurs à faible débit pour arroser les racines de plantes, d'arbres et de plantes en pots

### Caractéristiques

#### Utilisation efficace de l'eau

- Avec une puissance de retenue de 3 m, le modèle XBCV supprime le drainage au point le plus bas et assure un arrosage uniforme dans toute la zone
- Une protection solide des clapets anti-vidange permet de conserver l'eau en supprimant le drainage au point le plus bas et les inondations. Dans une conduite standard de 152 m avec 13 mm de diamètre intérieur, 76 l d'eau sont retenus dans la conduite au lieu de s'écouler
- Dans une zone présentant un dénivelé de 3 m, une seule zone est nécessaire pour le modèle XBCV. Moins de zones vous permettent d'économiser de l'argent sur les vannes et de gagner du temps lors de l'installation

#### Retiens l'eau dans la conduite

- Conçus pour retenir l'eau dans la conduite, ces goutteurs permettent de débiter immédiatement l'arrosage de la zone et d'en réduire la durée
- En retenant l'eau dans la conduite lorsque le système est éteint, le XBCV empêche les particules d'obstruer le goutteur, ce qui peut représenter un problème lorsqu'un système draine et siphonne de l'eau sale
- Le maintien de l'eau dans la conduite réduit l'accumulation de calcaire et prolonge la durée de vie du goutteur

#### Conception tout-en-un

- Grâce à ses capacités complètes, le XBCV peut être transporté sur n'importe quel chantier. Il s'agit du seul goutteur que vous devez stocker, transporter et installer, ce qui simplifie les tâches d'arrosage goutte-à-goutte

#### Auto-régulation de la pression

- Une conception auto-régulante offre un débit constant de 1,0 à 3,5 bar
- Le modèle XBCV fournit la même quantité d'eau du premier goutteur de la chaîne jusqu'au dernier

#### Nettoyage automatique

- Un rinçage automatique nettoie les goutteurs à chaque fois que le système s'allume et s'éteint, ce qui réduit l'entretien et prolonge la durée de vie du goutteur

#### Cannelure auto-perçante

- Les modèles auto-perçants sont dotés de jonctions qui éliminent le besoin d'un outil de perçage, ce qui facilite l'installation

#### Allonges et adaptateurs

- Les modèles avec extrémités filetés 10-32 peuvent être rapidement raccordés à des allonges ou des adaptateurs

#### Design compact

- Avec un diamètre inférieur à une pièce de 10 centimes, le goutteur est discret et facilement dissimulé

#### Plage de fonctionnement

- Pression d'ouverture : 1,0 bar
- Pression : 1,0 à 3,5 bar
- Débits : 1,9, 3,79 et 7,57 l/h
- Filtration requise : 75 microns pour 1,89 l/h, 100 microns pour tous les autres

### Modèles

#### Entrée cannelé auto-perçante x sortie cannelée

- XBCV-05PC : bleu, 1,9 l/h
- XBCV-10PC : noir, 3,8 l/h
- XBCV-20PC : rouge, 7,6 l/h

#### Entrée fileté 10-32 x sortie cannelée

- XBCV-05PC-1032 : bleu, 1,9 l/h
- XBCV-10PC-1032 : noir, 3,8 l/h
- XBCV-20PC-1032 : rouge, 7,6 l/h

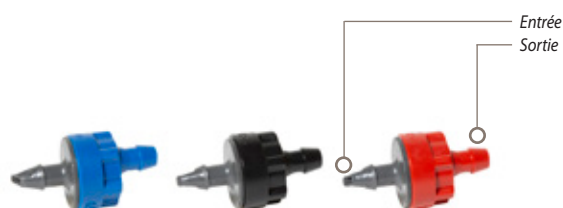

XBCV-05PC, XBCV-10PC, XBCV-20PC



XBCV-05PC-1032, XBCV-10PC-1032, XBCV-20PC-1032

Les modèles filetés 1032 sont spécialement conçus pour être utilisés avec PolyFlex.

Allonges, adaptateurs à filetage 1032 (1032-A), ou adaptateur Xeri-Bubbler 1800 (XBA-1800)

#### Quantités et modèles de clapets anti-vidange Xeri-Bug

Débit Taux	Couleur	Sac Qté	Modèle Numéro
1,89 l/h	Bleu	25 100	XBCV05PC XBCV05PCBULK
3,79 l/h	noir	25 100	XBCV10PC XBCV10PCBULK
7,57 l/h	Rouge	25 100	XBCV20PC XBCV20PCBULK

#### Comment spécifier

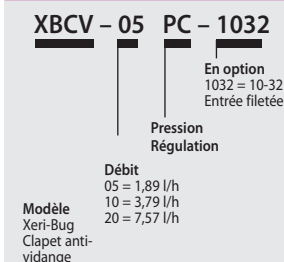

Spécifications et modèles de goutteurs Xeri-Bug avec clapet anti-vidange

Modèle	Type d'entrée/ couleur	Nominal Débit l/h	Filtration nécessaire micron
XBCV-05PC :	Cannelé/bleu	1,89	75
XBCV-10PC	Cannelé/noir	3,79	100
XBCV-20PC	Cannelé/rouge	7,57	100
XBCV-05PC1032	10-32T/Bleu	1,89	75
XBCV-10PC1032	10-32T/Noir	3,79	100
XBCV-20PC1032	10-32T/Rouge	7,57	100



Goutteur Xeri-Bug™ avec clapet anti-vidange

Performances des goutteurs Xeri-Bug avec clapet anti-vidange

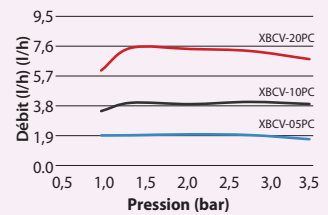

(Pour les numéros de références indiqués ci-dessous, veuillez consulter la Présentation du système page 96)

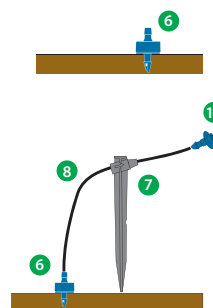

Option d'installation 1\*

À l'aide de l'outil de pose Xeriman, insérez directement un goutteur dans le tuyau goutte-à-goutte 12 mm ou 16 mm ou entre deux goutteurs en ligne selon le besoin.

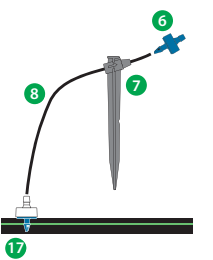

Option d'installation 3

Pour un arrosage précis, il est possible d'installer un raccord cannelé dans le tuyau de distribution capillaire. Le goutteur est ensuite placé à l'extrémité du tuyau de distribution capillaire 6 mm.  
REMARQUE : si le goutteur se détache, le débit ne sera plus régulé.

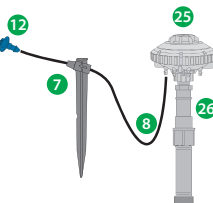

Option d'installation 4\*

Le répartiteur Xeri-Bird 8 est un point de centralisation d'au maximum huit goutteurs. Pour varier les débits nécessaires aux diverses plantes, vous pouvez combiner des goutteurs Xeri-Bug et/ou PC. Les ramifications du tuyau de distribution capillaire 6 mm, les rehausse de tuyau capillaire 6 mm et les bouchons anti-insectes permettent un arrosage précis.

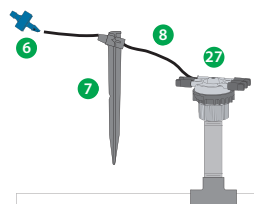

Option d'installation 5

Le répartiteur 6 sorties est un moyen centralisé de distribuer l'eau qui permet de raccorder jusqu'à six dispositifs de goutte-à-goutte. Branchez le tuyau de distribution capillaire 6 mm à l'une des sorties. Utilisez une rehausse de tuyau capillaire 6 mm pour garantir une bonne précision d'arrosage. Le goutteur est placé à l'extrémité du tuyau de distribution capillaire 6 mm pour réguler le débit d'eau.  
REMARQUE : si le goutteur se détache, le débit ne sera plus régulé.

\* Options d'installation recommandées, qui fournissent une régulation du débit à la source.

## Goutteurs Xeri-Bug™

Goutteurs à faible débit pour arroser les racines de plantes, d'arbres et de plantes en pots

### Caractéristiques

- Seuls goutteurs équipés de jonctions auto-perçantes, ils sont ainsi les plus faciles à installer avec l'outil de pose Xeriman™
- Le plus large choix de goutteurs auto-régulants, avec 3 options de débit
- Les goutteurs les plus compacts et sans obstruction
- Débits de 2, 4 et 8 l/h
- La régulation de la pression permet d'obtenir un débit uniforme dans une large gamme de pression (1,0 à 3,5 bar).
- Disponible avec jonction auto-perçante pour un branchement rapide et en une seule étape avec le tuyau perforé ½" (12 mm) ou ¾" (16 mm)
- Le tuyau de distribution ¼" (6 mm) (XQ) est fermement fixé dans la jonction de sortie
- La conception du produit facilite son installation et son entretien
  - La fonction autonettoyante réduit le risque de colmatage
  - Composé de matières très inertes résistantes aux produits chimiques
  - Composition en plastique robuste, durable et résistante aux UV
- Codage par couleur facilitant l'identification du débit

### Plage de fonctionnement

- Débit : de 2 à 8 l/h
- Pression : 1,0 à 3,5 bar
- Filtration requise : 75 à 100 microns

### Modèles : entrée cannelée x sortie cannelée

Sélection des modèles affichés. Consultez votre tarif public pour connaître l'ensemble des disponibilités.

- XB-05PC: Bleu, 2 l/h
- XB-10PC: Noir, 4 l/h
- XB-20PC: Rouge, 8 l/h

### Spécifications et modèles de goutteurs Xeri-Bug

Modèle	Type d'entrée/ Couleur	Nominal Débit l/h	Filtration nécessaire micron/mesh
XB-05PC	Cannelé/bleu	2	75/200
XB-10PC	Cannelé/noir	4	100/150
XB-20PC	Cannelé/rouge	8	100/150

### Quantités et modèles de goutteurs Xeri-Bug

Débit	Couleur	Quantité du sac	Numéro de modèle
2 l/h	Bleu	100 8000	XB05PCBULK XB05MAXPAK
	noir	100 8000	XB10PCBULK XB10MAXPAK
8 l/h	Rouge	100 8000	XB20PCBULK XB20MAXPAK

### Performances des goutteurs Xeri-Bug

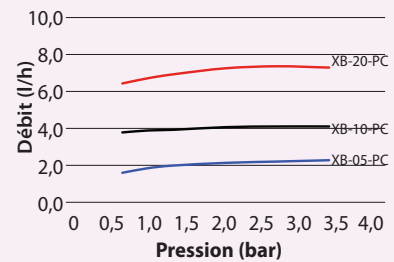

XB-05PC, XB-10PC, XB-20PC

(Pour les numéros de références indiqués ci-dessous, veuillez consulter la Présentation du système page 96)



#### Option d'installation 1\*

À l'aide de l'outil de pose Xeriman, insérez directement un goutteur dans le tuyau goutte-à-goutte 12 mm ou 16 mm ou entre deux goutteurs en ligne selon le besoin.

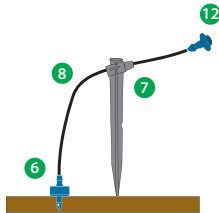

#### Option d'installation 2\*

Pour une plus grande précision d'arrosage, utilisez un tuyau de distribution capillaire 6 mm, une rehausse de tuyau capillaire 6 mm, ainsi qu'un bouchon anti-insectes.

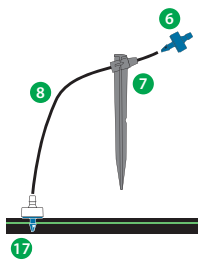

#### Option d'installation 3

Pour un arrosage précis, il est possible d'installer un raccord cannelé dans le tuyau de distribution capillaire. Le goutteur est ensuite placé à l'extrémité du tuyau de distribution capillaire 6 mm.

REMARQUE : si le goutteur se détache, le débit ne sera plus régulé.

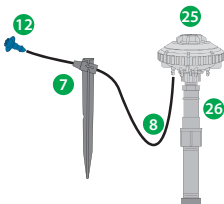

#### Option d'installation 4\*

Le répartiteur Xeri-Bird 8 est un point de centralisation d'au maximum huit goutteurs. Pour varier les débits nécessaires aux diverses plantes, vous pouvez combiner des goutteurs Xeri-Bug et/ou PC. Les ramifications du tuyau de distribution capillaire 6 mm, les rehausse de tuyau capillaire 6 mm et les bouchons anti-insectes permettent un arrosage précis.

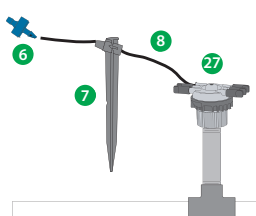

#### Option d'installation 5

Le répartiteur 6 sorties est un moyen centralisé de distribuer l'eau qui permet de raccorder jusqu'à six dispositifs de goutte-à-goutte. Branchez le tuyau de distribution capillaire 6 mm à l'une des sorties. Utilisez une rehausse de tuyau capillaire 6 mm pour garantir une bonne précision d'arrosage. Le goutteur est placé à l'extrémité du tuyau de distribution capillaire 6 mm pour réguler le débit d'eau.

REMARQUE : si le goutteur se détache, le débit ne sera plus régulé.

\* Options d'installation recommandées, qui fournissent une régulation du débit à la source.

## Outil Xeriman™

### Caractéristiques

- Fournit une installation rapide, facile et en une seule étape des goutteurs Xeri-Bug™ et des modules PC directement dans un goutte-à-goutte 12 mm ou 16 mm, un goutteur en ligne XF ou un goutteur pour espaces verts.
- Réduit le temps nécessaire à l'installation du goutteur
- Cet outil tout-en-un permet d'insérer et de retirer les goutteurs, d'insérer les raccords cannelés 6 mm et d'installer les bouchons d'insertion.

### Modèle

- XM-TOOL



XM-TOOL



Installation en Retrait du bouchon d'insertion



Retrait du Xeri-Bug™



Installation du bouchon d'insertion



Goutteur Xeri-Bug™, tuyau TS025-1/4" (6 mm) et bouchon diffuseur anti-insectes DBC025

## Xeri-Bug™ multi-sortie

### Caractéristiques

- L'auto-régulation de la pression permet d'obtenir un débit uniforme dans une large gamme de pressions (1,0 à 3,5 bar).
- Goutteur 6 sorties fourni avec une sortie ouverte. Pincez simplement l'extrémité d'une sortie pour l'ouvrir avec une pince coupante/cisaille pour plus de ports opérationnels
- Le tuyau de distribution 1/4" (6 mm) (XQ) est fermement fixé dans les jonctions de sortie.
- La fonction autonettoyante réduit le risque de colmatage
- Boîtier en plastique durable, résistant aux UV et présentant un code couleur

### Plage de fonctionnement

- Débit : 4 l/h
- Pression : 1,0 à 3,5 bar
- Filtration : 100 microns

### Modèles : entrée cannelée x sortie cannelée

- XB-10-6: Noir, 4 l/h



XB-10-6

### Performances des goutteurs Xeri-Bug multi-sorties

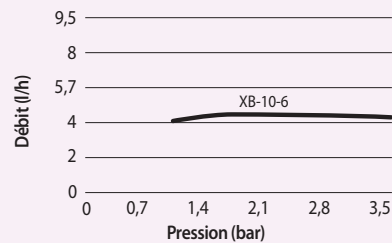

## Répartiteur 6 sorties – EMT-6XERI

### Caractéristiques

- Les entrées filetées 1/2" (15/21) FPT FPT vissées sur allonge 1/2" (15/21) forment un goutteur à six sorties cannelées 1/4" (6 mm) sans régulation de débit
- Chaque sortie cannelée est scellée à l'aide d'un bouchon en plastique durable
- Les bouchons en plastique peuvent être facilement retirés, ce qui permet de personnaliser la zone d'arrosage goutte-à-goutte avec jusqu'à six goutteurs différents
- Fixez un tuyau de distribution 1/4" (6 mm) (XQ) sur chaque sortie pour une utilisation avec : Xeri-Bugs, modules PC, Xeri-Pops, Xeri-Sprays, et Xeri-Bubblers

### Plage de fonctionnement

- Pression : 1,0 à 3,5 bar
- Filtration requise : 100 microns

### Modèle

- EMT-6XERI



EMT-6XERI

## Raccord cannelé auto-perçant 1/4"

### Caractéristiques

- Utilisé pour connecter un tuyau de distribution 1/4" (6 mm) à un tuyau de distribution 1/2" (12 mm) ou 3/4" (16 mm)
- L'entrée cannelée auto-perçante peut être facilement insérée dans un tuyau de distribution 1/2" (12 mm) ou 3/4" (16 mm) à l'aide d'un outil Xeriman™ (outil XM)
- La jonction de sortie est compatible avec un tuyau de distribution 1/4" (6 mm) (XQ). La jonction de sortie grise indique un débit non limité

### Plage de fonctionnement

- Pression : 0 à 3,5 bar

### Modèle

- SPB-025

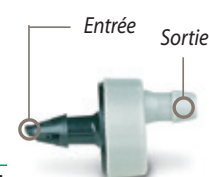

SPB-025

## Goutteur Xeri-Bird™ 8 sorties

Le dispositif multi-sortie le plus flexible et le plus riche en fonctionnalités du marché idéal pour les nouveaux projets et les modernisations

### Caractéristiques

- Le seul dispositif multi-sorties du marché doté de 8 ports configurables et de 10 options de débit pour chaque port, offrant une flexibilité optimale
- Le modèle XBD-81 contient un filtre intégré. Ceci rend les travaux de conversion si les éléments sont installés avec le régulateur de pression intégré en option (PRS-050)
- Facilité de maintenance : le corps peut facilement être séparé de l'allonge
- Se visse sur n'importe quelle allonge 1/2" (15/21) et amène l'eau jusqu'à plusieurs emplacements afin d'accroître la flexibilité du système
- Chaque port est compatible avec un goutteur Xeri-Bug™ ou un PC Module pour des débits indépendants entre 2 et 90,84 l/h. Vous pouvez également utiliser une prise d'eau auto-perçante (SPB-025) pour un débit non limité
- Le modèle XBD-81 comprend un filtre intégral de 75 microns aisément accessible en haut de l'unité
- 8 sorties cannelées montées au fond, offrant une prise sûre, retiennent fermement le tuyau de distribution capillaire 6 mm (XQ)
- Grâce à l'écrou de fixation unique, le corps du Xeri-Bird 8 se retire de l'allonge, facilitant l'installation et la maintenance
- Les goutteurs doivent être installés à l'intérieur du Xeri-Bird afin d'éviter toute contre-pression excessive

### Plage de fonctionnement

- Débit : 2 à 90,84 l/h par sortie
- Pression : 1,0 à 3,5 bar

### Modèles

- XBD-81: Xeri-Bird 8 unités (comprend 8 goutteurs Xeri-Bug 4 l/h installés en usine et un filtre)



XBD-81



\* Doit être installé en deuxième  
\*\* Doit être installé en premier

## Modules auto-régulants

Modules à débit moyen pour l'arrosage d'arbres et d'arbustes plus grands

### Caractéristiques

- Seuls goutteurs équipés de jonctions auto-perçantes, ils sont ainsi les plus faciles à installer avec l'outil de pose Xeriman™
- Le plus grand choix de goutteurs auto-régulants, avec 6 options de débit et 2 options d'entrée
- Les goutteurs les plus compacts et sans obstruction
- Débits compris entre 18,93 et 90,84 l/h
- La régulation de la pression permet d'obtenir un débit uniforme dans une large gamme de pression (0,7 à 3,5 bar)
- Disponible avec 2 entrées différentes :
  - Auto-perçant pour une insertion rapide du goutteur en une étape dans un tuyau goutte à goutte de 1/2" ou 3/4"
  - Entrée FPT 1/2" (15/21) se vissant facilement sur une allonge en PVC 1/2" (15/21)
- Conception robuste - la construction en plastique durable est résistante aux UV et codée par couleur pour identifier le débit

### Plage de fonctionnement\*

- Débit : de 18.93 à 90.84 l/h
- Pression : 0,7 à 3,5 bar
- Filtration requise : 150 microns

### Modèles : entrée cannelée x sortie cannelée

Sélection des modèles affichés. Consultez votre tarif public pour connaître l'ensemble des disponibilités.

- PC-05 : Marron clair, 18,93 l/h
- PC-07 : Violet, 26,50 l/h
- PC-10 : Vert, 37,85 l/h
- PC-12 : Marron foncé, 45,42 l/h
- PC-18 : Blanc, 68,13 l/h
- PC-24 : Orange, 90,84 l/h

### Modèles : Entrée fileté FPT 1/2" (15/21)

Sélection des modèles affichés. Consultez votre tarif public pour connaître l'ensemble des disponibilités.

- PCT-05 : Marron clair, 18,93 l/h
- PCT-07 : Violet, 26,50 l/h
- PCT-10 : Vert, 37,85 l/h



PCT-05, PCT-07, PCT-10  
Entrée FPT 1/2" (15/21) se vissant facilement sur une allonge en PVC 1/2" (15/21)

## Modules auto-régulants

### Modèles de goutteurs auto-régulants

Modèle	Type d'entrée/ Sortie/Coleur	Nominal Débit l/h	Filtration nécessaire micron/mesh
PC-05	Cannelée/brun clair	18,93	150/100
PC-07	Cannelée/violet	26,50	150/100
PC-10	Cannelée/vert	37,85	150/100
PC-12	Cannelée/brun foncé	45,42	150/100
PC-18	Cannelée/blanc	68,13	150/100
PC-24	Cannelée/orange	90,84	150/100
PCT-05	NPT/brun clair	18,93	150/100
PCT-07	NPT/violet	26,50	150/100
PCT-10	NPT/vert	37,85	150/100

### Modules auto-régulants et goutteurs auto-régulants

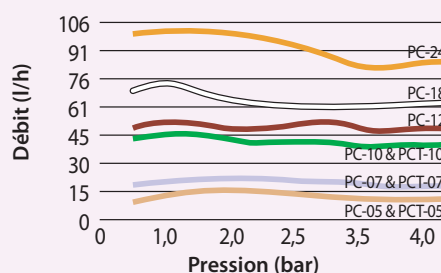

PC-05, PC-07, PC-10

PC-12, PC-18, PC-24

### Comment spécifier

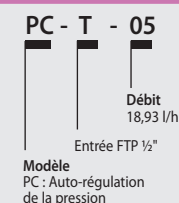

## Bouchons diffuseurs PC

Les bouchons diffuseurs PC sont conçus spécialement pour être adaptés à la sortie des goutteurs auto-régulants

### Modèle

- Bouchon DIFFUSEUR PC : noir



BOUCHON DIFFUSEUR PC



## Buses pour formes d'arrosage en carré, série SQ

La solution d'arrosage à faible débit la plus précise et efficace pour l'arrosage de petits espaces densément plantés

### Caractéristiques

- La régulation de la pression et la forme d'arrosage en carré offrent une plus grande efficacité et un meilleur contrôle, une réduction du sur-arrosage, ainsi que des risques de dommages matériels et de responsabilité les concernant
- Simplifie la conception et l'installation grâce à la flexibilité d'applications (une buse arrose à 0,8 m ou 1,2 m) et compatible avec de nombreux modèles de tuyères et d'allonges
- Répond aux exigences des systèmes de micro-irrigation présentant un débit inférieur à 98,4 l/h à 2,0 bar
- La forme d'arrosage en carré et le fait que le recouvrement ne soit pas nécessaire permettent une conception et une installation faciles dans de petits espaces
- La régulation de la pression offre un débit uniforme sur toute la plage de pression
- Disponible dans 3 modèles : modèles quart de cercle, demi-cercle et plein cercle avec une pluviométrie correspondante
  - Absence de brumisation entre 1,4 et 3,4 bar
  - Deux distances d'arrosage pour chaque buse. Un simple clic permet de choisir entre 0,8 m et 1,2 m.
  - Livré avec un filtre bleu (0,5 mm x 0,5 mm) pour maintenir une distance précise de débit et empêcher les colmatages
- Compatible avec tous les arroseurs 1800, Xeri-Pops et UNI-Spray

### Plage de fonctionnement

- Pression : 1,4 à 3,5 bar
- Débits : 23, 39 et 76 l/h
- Filtration requise : 375 microns

### Modèles

- SQ-QTR : buse SQ, quart d'ouverture (violet)
- SQ-HLF : buse SQ, demi-ouverture (brun)
- SQ-FUL : buse SQ, ouverture complète (rouge)
- SQ-ADP : SQ PolyFlex adaptateur de tige escamotable uniquement



Buses SQ avec filtres

### Une buse...deux distances d'arrosage

Il suffit de tourner la buse série SQ Rain Bird jusqu'à la butée suivante pour régler la portée de 0,80 m à 1,20 m. C'est comme si vous disposiez de deux buses en une seule !



### Peut servir à...

Les buses SQ constituent une solution idéale pour de nombreuses surfaces différentes et difficiles à agencer, grâce à leur compatibilité avec la plupart des produits d'arrosage.



Série 1800®  
Tuyères

Xeri-Pop  
Tuyères



SQ-QTR

SQ-HLF

SQ-FUL

## Performances des buses SQ

Portée de 0,8 m à 0,15 m au-dessus du sol

Buse	Pression bar	Portée Rayon m	Débit l/h	Débit l/min	Pluviométrie sans chevauchement mm/h
Q	1,4	0,8	23	0,38	42
	2,1	0,8	27	0,44	48
	2,8	0,9	27	0,45	34
	3,4	0,9	27	0,45	34
H	1,4	0,8	39	0,65	33
	2,1	0,8	41	0,68	40
	2,8	0,9	41	0,68	31
	3,4	0,9	41	0,68	31
F	1,4	0,8	76	1,27	33
	2,1	0,8	92	1,53	39
	2,8	0,9	103	1,72	31
	3,4	0,9	103	1,72	31

## Performances des buses SQ

Portée de 1,2 m à 0,15 m au-dessus du sol

Buse	Pression bar	Portée Rayon m	Débit l/h	Débit l/min	Pluviométrie sans chevauchement mm/h
Q	1,4	1,2	23	0,38	16
	2,1	1,2	27	0,44	19
	2,8	1,4	27	0,45	15
	3,4	1,4	27	0,45	15
H	1,4	1,2	39	0,65	13
	2,1	1,2	41	0,68	16
	2,8	1,4	41	0,68	14
	3,4	1,4	41	0,68	14
F	1,4	1,2	76	1,27	13
	2,1	1,2	92	1,53	15
	2,8	1,4	103	1,72	14
	3,4	1,4	103	1,72	14

Données de performance relevées sans vent

## Buses SQ

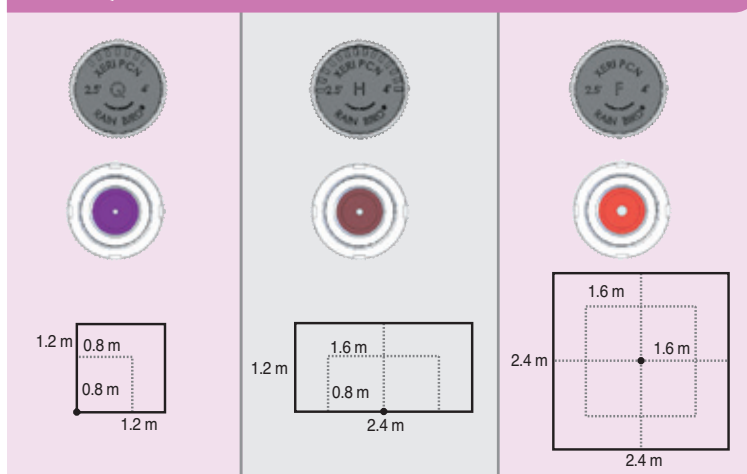

Buse SQ installée sur une allonge PolyFlex avec adaptateur de buse

## Micro-asperseur Xeri-Pop™

Le micro-asperseur Xeri-Pop™ facilite l'intégration d'un micro-asperseur durable à un système d'arrosage à faible volume

### Caractéristiques

- Il s'agit de la seule tuyère escamotable qui fonctionne sur une application à faible débit et à basse pression ; elle constitue la solution idéale pour les zones exposées au vandalisme
- Les Xeri-Pops peuvent être installés et placés presque partout et sont parfaits pour les petits parterres de plantes de formes irrégulières
- Les modèles Xeri-Pop fonctionnent avec des buses MPR de 5' et 8' Rain Bird et des buses de la série SQ (buses avec des formes d'arrosage en carré et des portées ajustables de 0,8 m et 1,2 m).
- Les Xeri-Pop peuvent fonctionner avec une pression de 1,4 à 3,5 bar lorsque l'eau circule par un tuyau de distribution de 1/4" (6 mm) (XQ)
- La flexibilité du tube 1/4" (6 mm) permet d'installer et de déplacer facilement les Xeri-Pop en fonction des conditions de plantation
- Un collier de fixation durable en plastique permet d'installer le tuyau 1/4" (6 mm) à l'extérieur du boîtier du Xeri-Pop
- Le tuyau de distribution 1/4" (6 mm) du Xeri-Pop peut être connecté directement à un tuyau en polyéthylène de 1/2" (12 mm) ou 3/4" (16 mm) ou à un répartiteur multi-sortie (EMT-6XERI). Les raccords aux tuyaux en polyéthylène sont réalisés à l'aide d'une prise d'eau auto-perçante 1/4" (6 mm) SPB-025
- Les pièces externes sont résistantes aux UV

### Plage de fonctionnement

- Pression : 1,4 à 3,5 bar
- Filtration : dépend de la buse utilisée avec le Xeri-Pop

### Modèles

- XP-400X : soulèvement de 10 cm

### Options de buse

- Buses Série SQ (page 105)
- Buse MPR de la série 5 (toutes les configurations)
- Buse MPR de la série 8 (8H, 8T et 8Q)

Collier de fixation  
du tube de  
distribution 1/4"  
(6 mm)

XP-400X

Entrée du tube  
de distribution  
1/4" (6 mm)

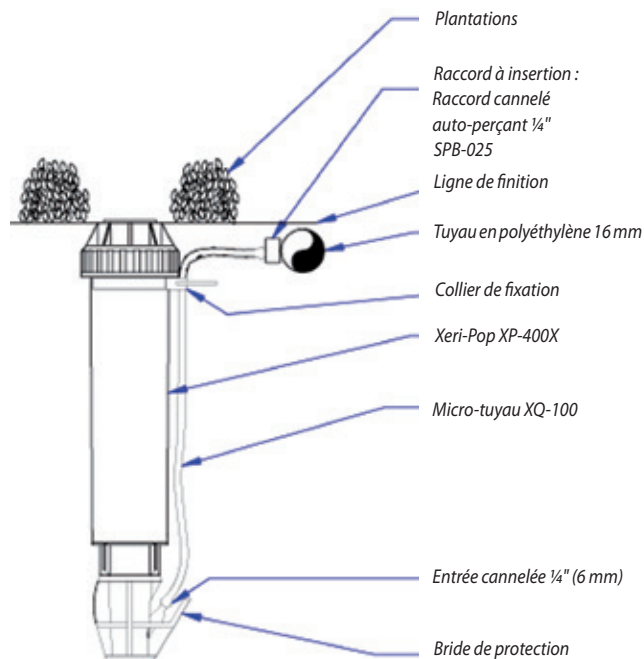

### Comment spécifier

#### XP - 400X

Modèle  
Xeri-Pop

Hauteur de soulèvement  
400X = soulèvement de 10 cm

Installez toujours un tamis de régulation de pression PCS-010, -020, 030, ou -040 si une buse de gicleur SB est installée sur un Xeri-Pop.

## Système d'arrosage goutte-à-goutte Indicateur de fonctionnement

### Caractéristiques

- Manette relevée de 15,2 cm pour une meilleure visibilité
- Lorsque la manette est étendue, le système d'arrosage goutte-à-goutte est chargé au minimum à 1,38 bar
- Le kit d'indicateur de fonctionnement comprend trois bouchons d'identification différents : potable, non-potable ou une buse de tuyère ajustable 4-VAN
- Comprend un capillaire de 40,6 cm de 1/4" avec des raccords pré-installés.

### Modèle

- OPERIND



OPERIND

## SXB-360 SPYK et XS-360TS-SPYK

Micro-asperseur sur piquet à débit réglable

### Applications

Ces micro-asperseurs réglables présentant une forme de cercle plein sont livrés prêts à être utilisés. Parfaits pour les plantations d'arbustes, les arbres, les bacs et les parterres de fleurs

### Caractéristiques

- Micro-asperseur monté sur un piquet de 12,7 cm
- Arrosage à 360°
- Réglage du débit et de la portée par simple rotation du couvercle extérieur
- Fourni avec un raccord cannelé 4-6 mm pour une installation sur un tuyau 13-16 mm
- Excellente uniformité de distribution

### Spécifications

- Pression : 1 à 2,0 bar
- Débit : réglable de 0 à 49 l/h pour le SXB-360-SPYK et de 0 à 90 l/h pour le XS-360TS-SPYK
- Portée : réglable de 0 à 46 cm pour le SXB-360-SPYK et de 0 à 2 m pour le XS-360TS-SPYK

### Modèles

Sélection des modèles affichés. Consultez votre tarif public pour connaître l'ensemble des disponibilités.

- LE XS-360TS-SPYK Micro-asperseur sur piquet à débit réglable
- SXB-360-SPYK : Micro-asperseur sur piquet à débit réglable

#### MODE DE MOUILLAGE



SXB-360



SXB-360 SPYK

## Séries XS-90, XS-180, XS-360

Micro-asperseurs à débit réglable

### Applications

Ces asperseurs présentent un modèle d'aspersion uniforme pour fournir une excellente distribution. Débit/portée réglable en tournant la vanne à bille intégrale. Idéal pour les couvre-sols et les parterres de fleurs permanents

### Caractéristiques

- Modèle d'aspersion uniforme et excellente distribution
- Le filetage auto-taroudant 10-32 s'adapte à l'assemblage du piquet et de l'allonge (PFR/RS)

### Spécifications

- Pression : 0,5 à 2,5 bar
- Débit : 0 à 130 l/h
- Portée :
  - XS-90 : réglable de 0 à 3,3 m
  - XS-180 : réglable de 0 à 3,4 m
  - XS-360 : réglable de 0 à 4,1 m

### Modèles

Sélection des modèles affichés. Consultez votre tarif public pour connaître l'ensemble des disponibilités.

- XS-90 : Débit/portée réglable avec une aspersion à 90°
- XS-180 : Débit/portée réglable avec une aspersion à 180°
- XS-360 : Débit/portée réglable avec une aspersion à 360°



XS-90

XS-180

XS-360

#### DISTRIBUTIONS DE L'EAU

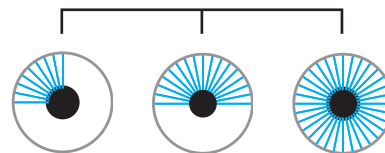

XS-90

XS-180

XS-360

### Performances du Xeri-Bubbler

Pression	* (360°)		● (90°)	
	bar	cm	l/h	m
1,0	0-19	0-33	0-1,4	0-64
1,5	0-32	0-41	0-1,8	0-78
2,0	0-46	0-49	0-2,0	0-90

### Performances Xeri-Sprays™

Pression	XS-90 - Portée du jet		XS-180 - Portée du jet		XS-360 - Portée du jet	
	bar	mètres	mètres	l/h	mètres	l/h
0,5	0-1,5	0-53	0-1,9	0-53	0-2,5	0-53
1,0	0-2,4	0-78	0-2,4	0-78	0-3,4	0-78
1,5	0-2,9	0-98	0-3,0	0-98	0-4,1	0-98
2,0	0-3,1	0-115	0-3,2	0-115	0-4,1	0-115
2,5	0-3,3	0-130	0-3,4	0-130	0-3,6	0-130

## Jet Spike 310-90, 310-180, 310-360

Asperseur sur piquet à débit réglable

### Caractéristiques

- Prêt à installer. Idéal pour les parterres de fleurs, couvre-sols et plantes en pots
- Aspersion de 31 cm sur le piquet
- Extension de 20 cm
- Hauteur totale du piquet avec extension : 51 cm
- Tuyère de micro-aspersion fabriquée en acétal, piquet fabriqué en polyéthylène et extension fabriquée en HDPE
- 4/6 mm, pré-monté, tube de connexion flexible en PVC (longueur : 50 cm)

### Performances du Jet Spike 310-90, 310-180, 310-360

Pression	90°		180°		360°	
	l/h	mètres	l/h	mètres	l/h	mètres
0,5	0 – 58	0 – 1,7	0 – 58	0 – 1,9	0 – 58	0 – 2,5
1,0	0 – 82	0 – 2,5	0 – 82	0 – 2,3	0 – 82	0 – 3,4
1,5	0 – 101	0 – 2,9	0 – 101	0 – 2,7	0 – 101	0 – 3,9
2,0	0 – 117	0 – 3,2	0 – 117	0 – 3,0	0 – 117	0 – 4,1
2,5	0 – 130	0 – 3,5	0 – 130	0 – 3,3	0 – 130	0 – 4,2

### Spécifications

- Pression : 0,5 à 2,5 bar
- Débit : 0 à 130 litres/heure
- Portée : réglable de 0 à 4,2 m

### Modèles

- JET SPIKE 310-90 : micro-asperseur à 90° sur le piquet
- JET SPIKE 310-180 : micro-asperseur à 180° sur le piquet
- JET SPIKE 310-360 : micro-asperseur à 360° sur le piquet avec 18 jets



Jet Spike 310-90

## Bouchon diffuseur anti-insectes

### Caractéristiques

- Empêche les insectes et autres débris de boucher le tuyau de distribution 1/4" (6 mm)
- L'entrée cannelée s'adapte dans le tuyau de distribution 1/4" (6 mm) (XQ)
- La bride de protection diffuse l'eau afin de minimiser l'érosion du sol au niveau du point d'émission

### Plage de fonctionnement

- Pression : 0 à 3,5 bar

### Modèles

- DBC-025 : noir

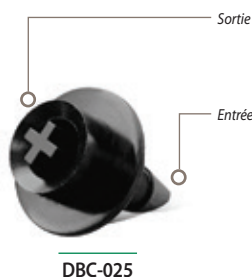

DBC-025

## Rehausse pour tube 1/4" universel

### Caractéristiques

- Maintient fermement en place le tuyau de distribution 1/4" (6 mm) et le goutteur ou le bouchon diffuseur anti-insectes au niveau de la racine de la plante
- Conçu pour maintenir en place Les tuyaux de distribution 1/4" (6 mm) provenant de Rain Bird et d'autres fabricants : diamètre intérieur de 4 mm à 4,6 mm et diamètre extérieur de 5,6 mm à 6,4 mm.
- Piquet rigide présentant une tête plate élargie conçu pour résister aux coups de marteau pour le planter dans le sol

Remarque : Si le goutteur est installé au niveau de l'entrée du tuyau utilisez un bouchon diffuseur anti-insectes (DBC-025) à la sortie du tuyau afin d'empêcher que les insectes n'obstruent le tuyau et d'aider à maintenir ce dernier en place

### Modèle

- TS-025



TS-025

## Allonge et piquet PolyFlex

### Caractéristiques

- L'allonge de 30,5 cm est pré-assemblée sur un piquet de 7" (17,8 cm)
- Utilisez avec n'importe quel goutteur fileté 10-32 pour amener l'eau directement à la plante. Il peut s'agir des systèmes Xeri-Bug, PC Module, Xeri-Bubbler et Xeri-Spray
- Permet d'économiser du temps et de l'argent lors de l'installation d'un système d'arrosage à faible volume
- Allonge PolyFlex extrêmement solide et fiable fabriquée à partir de polyéthylène haute densité à parois épaisses

### Plage de fonctionnement

- Pression : 1,0 à 3,5 bar

### Modèle

- PFR-RS : 30,5 cm Allonge PolyFlex et piquet de 7" (17,8 cm)



PFR-RS

### Système d'arrosage des racines (RWS)

Le système d'arrosage des racines favorise la pousse en profondeur des racines, un développement sain des arbres et une croissance accélérée.

#### Caractéristiques et avantages

- L'aération et l'arrosage enterré évitent aux arbres et aux massifs le choc de la transplantation
- Solution la plus performante pour l'arrosage des arbres : jusqu'à 95 % d'uniformité des émissions grâce à une réduction maximale des pertes dues au vent, à l'évaporation et au ruissellement
- La conception RWS enterrée préserve l'aspect naturel de l'aménagement paysager
- La grille de blocage décourage le vandalisme
- Contribue à prévenir la croissance superficielle des racines et les dommages aux décors paysagers
- Installation sous le sol, pour une esthétique conservée
- Unités autonomes et assemblées en usine, pour une fiabilité garantie

#### Pour le modèle RWS :

- Capuchon de retenue de 10,2 cm et grille de blocage anti-vandalisme surmontant un tube grillagé semi-rigide de 91,4 cm
- Jonctions flexibles assemblées en usine (sauf système d'arrosage des racines) avec gicleur 0,95 l/min ou 1402 (1,9 l/min) sur colonne fixe, pour un branchement facilité aux conduites secondaires
- Options : Clapet anti-vidange pour éviter la vidange des canalisations (retenue minimale de 304,8 cm)  
Fourreau à sable pour les sols à granularité fine

#### Pour le RWS - Mini :

- Capuchon de retenue de 10,2 cm et grille de blocage anti-vandalisme surmontant un tube grillagé semi-rigide de 45,7 cm
- Coude cannelé 1/2" installé en usine avec gicleur 1401 ou 1402, pour un raccordement aisé aux conduites secondaires
- Options : Clapet anti-vidange pour éviter la vidange des canalisations  
Fourreau à sable pour les sols à granularité fine

#### Pour le RWS - Supplémentaire :

- Capuchon clipsable de 5,1 cm et capuchon de base se fermant sur un tube grillagé semi-rigide de 25,4 cm
- Coude cannelé 1,3 cm installé en usine avec gicleur 1401 ou PCT, pour un raccordement aisé aux conduites secondaires
- Options : Clapet anti-vidange pour éviter la vidange des canalisations  
Fourreau à sable pour les sols à granularité fine

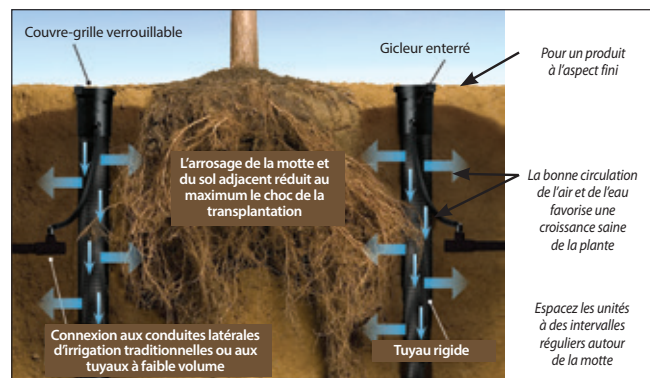

### Modèles/spécifications (Sélection des modèles affichés. Consultez votre tarif public pour connaître l'ensemble des disponibilités.)

Modèle	Gicleur	Clapet Anti-vidange*	Montage articulé avec entrée NPT M 1/2" (15/21)	Coude cannelé avec entrée NPT M 1/2" (15/21)
<b>Système d'arrosage des racines (RWS) de 91,4 cm (avec grille de blocage anti-vandalisme de 10,2 cm)</b>				
RWS	Convient parfaitement aux tuyaux goutte-à-goutte 0,63 cm	-	-	-
RWS-B-C-1401	57 l/h	✓ (91,4 cm)	✓	-
RWS-B-1401	57 l/h	-	✓	-
RWS-B-X-1401	57 l/h	-	✓ (45,7 cm sans coude)	-
RWS-B-C-1402	114 l/h	✓ (91,4 cm)	✓	-
RWS-B-1402	114 l/h	-	✓	-
RWS-B-C-1404	228 l/h	✓ (91,4 cm)	✓	-
<b>Système d'arrosage des racines de 41,7 cm - Mini (avec grille de blocage anti-vandalisme de 10,2 cm)</b>				
RWS-M	Convient parfaitement aux tuyaux goutte-à-goutte 0,63 cm	-	-	-
RWS-M-B-C-1401	57 l/h	✓ (45,7 cm)	-	✓
RWS-M-B-1401	57 l/h	-	-	✓
RWS-M-B-C-1402	114 l/h	✓ (45,7 cm)	-	✓
RWS-M-B-1402	114 l/h	-	-	✓
<b>Système d'arrosage des racines de 25,4 cm - Supplémentaire (avec capuchon clipsable et base de 5,1 cm)</b>				
RWS-S-B-C-PCT5	1140 l/h	✓ (25,4 cm)	-	✓
RWS-S-B-C-1401	57 l/h	✓ (25,4 cm)	-	✓
RWS-S-B-1401	57 l/h	-	-	✓
<b>Arrosage des racines - Accessoires</b>				
RWS-SOCK (fourreau d'arrosage des racines)				
RWS-GRATE-P (grille violette pour RWS et RWS Mini)				

\* Le clapet anti-vidange présente une retenue de 4,3 m ou 0,4 bar



## Goutteur en ligne de surface XFD

Tuyaux de goutteurs en ligne auto-régulants les plus flexibles du marché : parfaits pour l'arrosage, entre autres, de couvre-sols, de plantations denses et de haies

### Caractéristiques

- Tuyau ultra-flexible pour une installation simple et rapide
- Le tuyau double couche (marron sur noir ou mauve sur noir) offre une résistance unique aux produits chimiques, aux UV et à la prolifération des algues
- La conception unique (brevet en instance) du goutteur offre une fiabilité accrue
- Longueurs plus importantes par rapport à la concurrence
- Matériau unique offrant beaucoup plus de souplesse, permettant de réaliser des courbures plus serrées avec moins de coudes, pour faciliter l'installation
- Gamme étendue de débits, d'écartements et de longueurs de bobines pour une grande souplesse de conception et de nombreuses applications hors gazon
- Utilisez une ventouse/soupape d'air lorsque l'installation est souterraine (p 121)

### Plage de fonctionnement

- Pression : 0,58 à 4,1 bar
- Débits : 1,6 l/h, 2,3 l/h et 3,5 l/h
- Température : Arrosage jusqu'à 37,8 °C et température ambiante jusqu'à 51,7 °C
- Filtration requise : 125 microns

### Spécifications

- Diamètre extérieur : 16,1 mm
- Diamètre intérieur : 13,6 mm
- Épaisseur de la paroi : 1,2 mm
- Espacement : 33, 40 ou 50 cm
- Longueurs : bobines de 50 et 100 m
- À combiner avec des raccords cannelés XF Dripline



Goutteur en ligne XFD



Avec sa flexibilité améliorée, le goutteur en ligne XFD est facile à installer et résiste au tortillement. Le goutteur en ligne peut être courbé jusqu'à un rayon de 7,62 cm sans se pincer

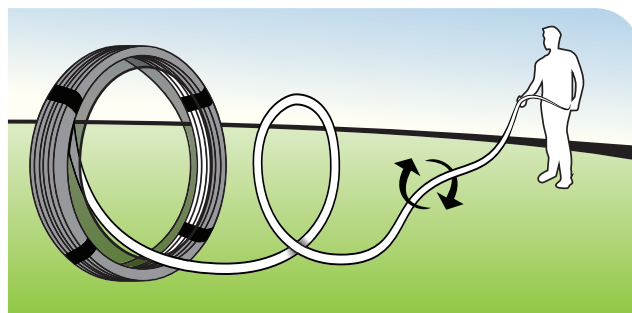

La bobine autodéroulante réduit la durée de pose et facilite l'installation



### Raccords compatibles



Raccord cannelé XF Dripline (p. 119)



Raccords à compression Easy Fit (p. 120)

### Modèles de goutteurs en ligne de surface XFD

Modèle	Débit l/h	Espacement : cm	Longueur des bobines m
XFD1633100	1,6	33	100
XFD2333100	2,3	33	100
XFD2340100	2,3	40	100
XFD2350100	2,3	50	100
XFD233350	2,3	33	50

### Modèles de goutteurs en ligne de surface XFD

Modèle	Débit gph	Espacement : po	Longueur des bobines pi
XFD-06-12-100	0,60	12	100
XFD-06-12-250	0,60	12	250
XFD-06-12-500	0,60	12	500
XFD-06-18-100	0,60	18	100
XFD-06-18-250	0,60	18	250
XFD-06-18-500	0,60	18	500
XFD-09-12-100	0,90	12	100
XFD-09-12-250	0,90	12	250
XFD-09-12-500	0,90	12	500
XFD-09-18-100	0,90	18	100
XFD-09-18-250	0,90	18	250
XFD-09-18-500	0,90	18	500
XFDP-06-12-500 (violet)	0,60	12	500
XFDP-06-18-500 (violet)	0,60	18	500
XFDP-09-12-500 (violet)	0,90	12	500
XFDP-09-18-500 (violet)	0,90	18	500

### Longueurs latérales maximales pour le Dripline XFS en surface (mètres)

Entrée Pression bar	Longueur latérale maximale (mètres)					
	33 cm		40 cm		50 cm	
	Débit nominal (l/h)					
	1,6	2,3	3,5	1,6	2,3	3,5
1,00	104	79	54	112	85	100
1,70	131	104	77	136	108	129
2,40	146	121	93	153	127	152
3,10	160	135	105	168	141	162
3,80	172	143	116	176	148	169

### Longueurs latérales maximales pour le Dripline XFD en surface (pieds)

Entrée Pression psi	Longueur latérale maximale (pieds)			
	Espacement 12"		Espacement 18"	
	Débit nominal (gph) :			
	0,6	0,9	0,6	0,9
15	273	155	314	250
20	318	169	353	294
30	360	230	413	350
40	395	255	465	402
50	417	285	528	420
60	460	290	596	455

## Goutteur en ligne XFCV avec clapet anti-vidange

Le goutteur XFCV Rain Bird® avec son robuste clapet anti-vidange 0,24 bar, destiné aux applications de surface, vient renforcer la gamme de goutteurs en ligne de la série XF de Rain Bird. Idéalement adapté aux zones dans lesquelles les autres goutteurs sont généralement inopérants, le goutteur en ligne XFCV est le plus efficace du marché. Dans les applications présentant des variations d'altitude, ce clapet anti-vidange (brevet en instance) maintient un remplissage adéquat du goutteur et une colonne d'eau de 2,4 mètres. Le goutteur XFCV de Rain Bird garantit une meilleure uniformité et évite le sur-arrosage au point le plus bas de la zone, empêchant la formation de flaques et les fuites d'eau du goutteur.

Elle permet de poser les raccords à compression Easy Fit de Rain Bird, les raccords cannelés XF Dripline ou d'autres raccords cannelés de 17 mm.

### Caractéristiques

#### Simplicité

- La technologie de clapet anti-vidange de 0,24 bar de Rain Bird (dont le brevet est en cours de dépôt) maintient en permanence un remplissage d'eau adéquat du goutteur, d'où une plus grande uniformité d'arrosage. En outre, il évite de devoir recharger le goutteur au début de chaque cycle d'arrosage
- Grâce à l'utilisation d'un matériau breveté pour les tuyaux, le goutteur en ligne de la gamme XFCV avec clapet anti-vidange robuste est le plus flexible des tuyaux goutte-à-goutte du marché ; il permet une conception et une pose très simples
- La conception simple du goutteur de Rain Bird réduit la perte de pression en ligne, permet l'installation de longueurs plus importantes, ce qui simplifie l'implantation et réduit le temps de pose
- Le grand choix de débits, d'espacements des goutteurs ainsi que de longueurs de bobine permet de couvrir des applications variées : zone en surface avec ou sans variations d'altitude

#### Utilisation de matériaux recyclés

- Tous les goutteurs en ligne XF de Rain Bird (XFD, XFS, XFCV) sont éligibles aux crédits LEED 4.2 grâce à leur composition à 20 % de polyéthylène recyclé. Ces goutteurs en ligne sont disponibles dans une grande variété de tailles de bobine, de débits et d'espacement des goutteurs

#### Fiabilité

- La conception de goutteurs auto-régulants en ligne garantit un débit constant sur toute la longueur latérale, offrant ainsi une plus grande uniformité pour une fiabilité accrue sur une plage de pressions comprise entre 1,38 et 4,14 bar

#### Durabilité

- Le tuyau double couche (couleur brune sur noir) présente une résistance inégalée aux produits chimiques, à la formation d'algues et aux UV

#### Résistance au colmatage

- Les goutteurs brevetés de Rain Bird sont conçus pour résister au colmatage grâce à leur section très large et leur membrane auto-nettoyante



Goutteur en ligne XFCV pour terrains en pente

Grâce au clapet anti-vidange 0,24 bar intégré au XFCV, toutes les lignes sont remplies en permanence et la colonne d'eau peut atteindre 2,4 m



### Plage de fonctionnement

- Pression d'ouverture : 1,0 bar
- Pression : 1,38 à 4,14 bar
- Débit : 2,3 l/h
- Température :
  - Eau : jusqu'à 37,8 °C
  - Ambiante : jusqu'à 51,7 °C
- Filtration requise : 125 microns

### Spécifications

- Dimensions :
  - DE : 16 mm ;
  - DI : 13,6 mm ;
- Épaisseur : 1,2 mm ;
- Espacement de 33 cm, 50 cm
- Disponible en bobines de 100 m
- Couleur des bobines : marron
- À utiliser avec des raccords cannelés XF Dripline ou des raccords à compression Rain Bird Easy Fit

### Raccords compatibles



Raccord cannelé XF Dripline (p. 119)



Raccords à compression Easy Fit (p. 120)

### Modèles de goutteurs en ligne XFCV

Modèle	Débit l/h	Espacement cm	Longueur des bobines m
XFCV2333100	2,3	33	100
XFCV2350100	2,3	50	100

### Modèles de goutteurs en ligne XFCV

Modèle	Débit gph	Espacement po	Longueur des bobines pi
XFCV-06-12-100	2,30	30,5	30,5
XFCV-06-12-250	2,30	30,5	76,2
XFCV-06-12-500	2,30	30,5	152,4
XFCV-06-18-100	2,30	30,5	30,5
XFCV-06-18-250	2,30	30,5	76,2
XFCV-06-18-500	2,30	30,5	152,4
XFCV-09-12-100	2,30	30,5	30,5
XFCV-09-12-250	2,30	30,5	76,2
XFCV-09-12-500	2,30	30,5	152,4
XFCV-09-18-100	2,30	30,5	30,5
XFCV-09-18-250	2,30	30,5	76,2
XFCV-09-18-500	2,30	30,5	152,4

### Longueurs latérales maximales pour le Dripline XFCV (mètres)

Entrée Pression bar	Longueur latérale maximale (mètres)	
	33 cm	50 cm
	Débit nominal (l/h) 2,3	
1,38	84	93
2,07	102	117
2,76	115	135
3,45	125	155
4,14	137	178

### Longueurs latérales maximales pour le Dripline XFCV (pieds)

Entrée Pression psi	Longueur latérale maximale (pieds)			
	Espacement 12"		Espacement 18"	
	Débit nominal (gph) :		Débit nominal (gph) :	
	0,6	0,9	0,6	0,9
20	192	136	254	215
30	289	205	402	337
40	350	248	498	416
50	397	281	573	477
60	436	309	637	529

## Modèles de goutteur en ligne souterrain XFS Avec la technologie Copper Shield™

L'irrigation goutte-à-goutte enterrée (SDI) convient parfaitement aux plantations petites, étroites et denses, aux surfaces comprenant de nombreux méandres et aux parterres en gazon

Le goutteur en ligne souterrain marron cuivré XFS Rain Bird® avec la technologie Copper Shield™ représente la dernière innovation proposée par la gamme d'arrosage goutte-à-goutte pour espaces verts de Rain Bird. La technologie Copper Shield de Rain Bird (brevet en instance) protège le goutteur contre la pénétration des racines et garantit un système durable et à faible maintenance pour l'irrigation goutte-à-goutte enterrée de terrains plantés de gazon, d'arbustes ou de couvre-sol.

Grâce à son matériau breveté pour les tuyaux, le goutteur en ligne souterrain XFS avec Copper Shield est le plus flexible des tuyaux industriels de goutte-à-goutte ; il permet une implantation et une pose souterraines très simples.

### Caractéristiques

#### Simplicité

- La conception simple du goutteur de Rain Bird réduit la perte de pression en ligne, permet l'installation de longueurs plus importantes, ce qui simplifie l'implantation et réduit le temps de pose
- Le grand choix de débits, d'espacements des goutteurs ainsi que de longueurs de bobine permet de couvrir des applications variées : gazon, arbustes, couvre-sol

#### Fiabilité

- Les goutteurs en ligne souterrains XFS sont protégés de la pénétration des racines grâce à la technologie Copper Shield™ de Rain Bird (brevet en instance) : elle fournit un système qui ne requiert ni maintenance ni utilisation de produits chimiques pour empêcher la pénétration des racines
- La conception des goutteurs auto-régulants garantit un débit constant sur toute la longueur latérale, offrant ainsi une plus grande uniformité pour une fiabilité accrue sur une plage de pressions comprise entre 0,58 et 4,14 bar

#### Durabilité

- Le tuyau double couche (couleur cuivre sur noir) présente une résistance inégalée aux produits chimiques, à la formation d'algues et aux UV
- Résistance au colmatage : les goutteurs brevetés de Rain Bird sont conçus pour résister au colmatage grâce à leur section très large et leur membrane autonettoyante

#### Plage de fonctionnement

- Pression : 0,58 à 4,14 bar
- Débits : 1,6 l/h, 2,3 l/h et 3,5 l/h
- Température :
  - Eau : jusqu'à 37,8 °C
  - Ambiante : jusqu'à 51,7 °C
- Filtration requise : 125 microns

#### Spécifications

- Dimensions : DE : 16 mm ; DI : 13,6 mm ; épaisseur : 1,2 mm ;
- Espacement de 33 cm
- Disponible en bobines de 100 m
- Couleur des bobines : cuivre ou mauve
- À combiner avec des raccords cannelés XF Dripline



Goutteur en ligne souterrain XFS

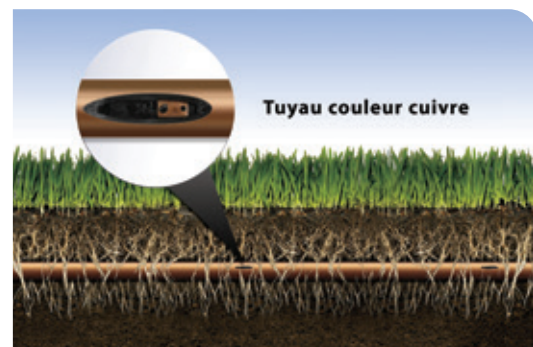

Modèles de goutteur en ligne souterrain XFS avec la technologie Copper Shield™



Lauréat du salon de l'Irrigation Association



Le goutteur en ligne XFS garantit une flexibilité supérieure et une grande facilité d'installation.

### Modèles de goutteur en ligne souterrain XFS

Modèle	Débit l/h	Espacement cm	Longueur des bobines m
XFS1633100	1,6	33	100
XFS2333100	2,3	33	100
XFSV2333100	2,3	33	100

### Modèles de goutteur en ligne souterrain XFS

Modèle	Débit gph	Espacement po	Longueur des bobines pi
XFS-04-12-100	0,42	12	100
XFS-04-12-500	0,42	12	500
XFS-04-18-100	0,42	18	100
XFS-04-18-500	0,42	18	500
XFS-06-12-100	0,60	12	100
XFS-06-12-500	0,60	12	500
XFS-06-18-100	0,60	18	100
XFS-06-18-500	0,60	18	500
XFS-09-12-100	0,90	12	100
XFS-09-12-500	0,90	12	500
XFS-09-18-500	0,90	18	500
XFSP-04-12-500 (violet)	0,42	12	500
XFSP-06-12-500 (violet)	0,60	12	500
XFSP-06-18-500 (violet)	0,60	18	500
XFSP-09-12-500 (violet)	0,90	12	500
XFSP-09-18-500 (violet)	0,90	18	500

REMARQUE : Utiliser uniquement les raccords cannelés XF Dripline dans le cas d'applications enterrées.

### Longueurs latérales maximales pour le goutteur en ligne souterrain XFS (mètres)

Entrée Pression bar	Longueur latérale maximale (mètres)	
	33 cm	
	Débit nominal (l/h)	
	1,6	2,3
1,00	104	79
1,70	131	104
2,40	144	121
3,10	150	126
3,80	175	147

### Longueurs latérales maximales pour le goutteur en ligne souterrain XFS (pieds)

Entrée Pression psi	Longueur latérale maximale (pieds)					
	Espacement 12"			Espacement 18"		
	Débit nominal (gph) :			Débit nominal (gph) :		
	0,42	0,6	0,9	0,42	0,6	0,9
15	352	273	155	374	314	250
20	399	318	169	417	353	294
30	447	360	230	481	413	350
40	488	395	255	530	465	402
50	505	417	285	610	528	420
60	573	460	290	734	596	455

## Pince

Pour les tuyaux de 13 à 16 mm

### Applications

- Les pinces sont utilisées pour les tuyaux de 13 à 16 mm

### Modèle (disponible en Europe uniquement)

- Pince pour les tuyaux de 13 à 16 mm



Pince

## C-12

Crampon de sol pour tuyaux 13-16 mm

### Applications

- Permet de maintenir les tuyaux 13-16 mm au niveau du sol.

### Modèle (disponible en Europe uniquement)

- C-12 : crampon de sol



C-12

## Crampon de sol galvanisé

Crampon en acier galvanisé de calibre 9 destiné à sécuriser les tuyaux de distribution, les goutteurs en ligne XF ou les tuyaux XBS au niveau du sol

### Caractéristiques

- Durabilité** : L'acier galvanisé de calibre 9 offre une résistance durable à la corrosion
- Installation simple** : Les pointes du crampons permettent une installation facile dans tous les types de sols
- Facilité d'utilisation** : les options d'emballage solide facilitent le transport et le stockage

### Spécifications :

- Taille : 15 cm
- Matériau : acier galvanisé
- Épaisseur : calibre 9

### Modèles

- TDS-6050 : crampon de sol galvanisé 15 cm (50 pièces)
- TDS-6500 : crampon de sol galvanisé 15 cm (500 pièces, dans un seau)



TDS-6050



TDS-6500

NOUVEAU

## 700-CF-22

Bouchon pour tuyau

### Applications

- Les bouchons pour tuyau en forme de 8 sont utilisés à l'extrémité des tuyaux 13-16 mm

### Caractéristiques

- Installation facile sur l'extrémité des tuyaux 13-16 mm
- Retrait facile pour le rinçage

### Spécifications

- Pression : 0 à 3,5 bar

### Modèle

- 700-CF-22 bouchon pour les tuyaux de 13 à 16 mm



700-CF-22

## Collecteur de goutteurs en ligne QF

Une solution souple et rapide pour le déploiement de goutteurs

Le collecteur de goutteurs en ligne QF (brevet en cours de dépôt) est le premier collecteur préfabriqué du secteur paysager destiné à l'installation de goutteurs. Substitut souple et rapide aux collecteurs construits sur site, le collecteur de goutteurs en ligne QF est synonyme de gains de temps et d'économies substantielles sur la main-d'œuvre. La procédure d'installation de ce dispositif, utilisant un mélange breveté de polyéthylène du même type que celui du goutteur en ligne de la série XF de Rain Bird, est d'une simplicité déconcertante : l'installateur a juste à dérouler le collecteur et à y fixer les goutteurs en respectant un espacement de 30 ou 45 cm. En supprimant les opérations de mesure, de coupe, de collage et de raccord, le collecteur de goutteurs en ligne QF vous fait gagner du temps et de l'argent, et vient donc renforcer la viabilité de vos projets.

### Caractéristiques

- Les coudes du collecteur de goutteurs en ligne QF pivotent à 360° et comportent une bague de protection qui évite tout risque de dommages et garantit l'étanchéité du dispositif.
- Cette bague produit aussi un effet de levier qui facilite la fixation du goutteur.
- Le raccord rotatif permet de régler les problèmes d'alignement des tranchées. Il suffit de le faire pivoter vers la gauche ou vers la droite pour réaligner le goutteur, sans devoir recréer une tranchée.
- La conception des coudes est la même que celle des célèbres raccords XFF de Rain Bird, qui exigent une force d'insertion deux fois moins élevée. Elle est en outre compatible avec l'outil de montage des raccords XFF.

### Spécifications

	Collecteur QF - 3/4"	Collecteur QF 1"
• Diamètre extérieur :	23,9 mm ;	30,5 mm ;
• Diamètre intérieur :	20,8 mm ;	26,9 mm ;
• Épaisseur de la paroi :	1,5 mm ;	1,8 mm ;

### Modèles

Sélection des modèles affichés. Consultez votre tarif public pour connaître l'ensemble des disponibilités.

- XQF7512100 : collecteur de goutteurs en ligne XQF 3/4" (espacement de 30,5 cm, bobine de 30,5 m)
- XQF7518100 : collecteur de goutteurs en ligne XQF 3/4" (espacement de 45,7 cm, bobine de 30,5 m)
- XQF1012100 : collecteur de goutteurs en ligne XQF 1" (espacement de 30,5 cm, bobine de 30,5 m)
- XQF1018100 : collecteur de goutteurs en ligne XQF 1" (espacement de 45,7 cm, bobine de 30,5 m)
- XQF101210P : collecteur de goutteurs en ligne XQF 1" (espacement de 30,5 cm, bobine de 30,5 m), violet
- XQF101810P : collecteur de goutteurs en ligne XQF 1" (espacement de 45,7 cm, bobine de 30,5 m), violet



Collecteur de goutteurs en ligne QF

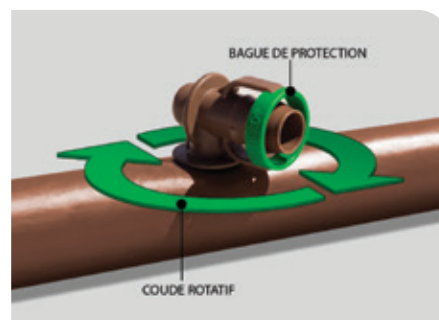

### Raccords compatibles



Raccords compatibles XQF



### Comment spécifier

**XQF - 75 - 12 - 100**

	Longueur des bobines
	100 = 30,5 m
	10P = 30,5 m violet
	Espacement des coudes
	12 = 30,5 cm
	18 = 45,7 cm
	Goutte-à-goutte
	Diamètre :
	75 = 1,9 cm
	10 = 2,5 cm
Modèle	
XQF : Xerigation®	
Quick Flexible	

## Raccords cannelés XF Dripline

### Caractéristiques

- Gamme complète de raccords à insertion de 17 mm pour faciliter l'installation des goutteurs en ligne série XF
- Cannelures haute qualité pour un montage sécurisé
- La conception exclusive des cannelures facilite la manipulation tout en préservant la solidité du montage
- Les coloris discrets se marient parfaitement aux teintes naturelles de la terre

### Plage de fonctionnement

- Pression : 1,0 à 3,5 bar ; raccords requis si pression de 4,1 bar utilisée

### Modèles

Sélection des modèles affichés. Consultez votre tarif public pour connaître l'ensemble des disponibilités.

- XFF-COUP : jonction 17 mm x raccord cannelé
- XFF-ELBOW : jonction 17 mm x coude cannelé
- XFF-MA-050 : jonction 17 mm x adaptateur mâle MPT 1/2"
- XFF-TEE : jonction 17 mm x jonction x té cannelé
- XFF-TMA-050 : jonction 17 mm x adaptateur mâle MPT 1/2" x adaptateur mâle té cannelé 17 mm
- XFF-MA-075 : jonction 17 mm x adaptateur mâle MPT 3/4"
- XFF-FA-050 : adaptateur femelle coude cannelé encastré 17 mm x FPT 1/2"
- XFF-TFA-050 : adaptateur femelle té cannelé encastré 17 mm x FPT 1/2" x 17 mm



XFF-TMA-050



XFF-TEE



XFF-MA-050



XFF-FA-050



XFF-COUP



XFF-ELBOW



XFF-MA-075



XFF-TFA-050

### Raccords cannelés XF 17mm

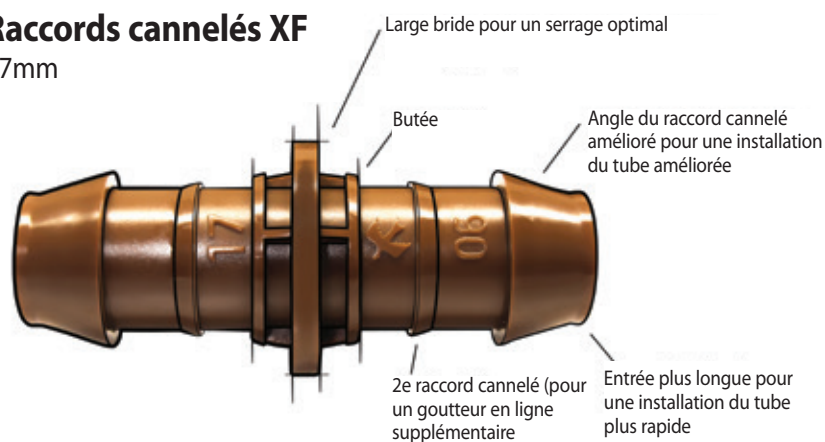

## Outil d'insertion XF

L'outil d'insertion XF permet de réduire de moitié les efforts nécessaires à l'insertion des raccords dans le tuyau.

### Caractéristiques

- 50 % moins d'efforts requis pour installer des raccords par rapport à une pose sans outil
- Maintient fermement les raccords en position lors de l'insertion d'un goutteur en ligne
- L'outil permet d'élargir l'ouverture du goutteur en ligne pour faciliter l'insertion du raccord.
- Prise en main sûre et confortable dans la main

### Modèle

- FITINS-TOOL



FITINS-TOOL

L'outil d'insertion XF est compatible avec les raccords XF suivants :



XFF-COUP

XFF-ELBOW

XFF-TEE



L'outil d'insertion XF maintient fermement les raccords en place afin de faciliter l'insertion du goutteur en ligne.



L'outil présente une structure incurvée pour laisser suffisamment de place pour le goutteur en ligne lors de l'insertion d'un raccord dans l'autre extrémité.

## Raccord à compression Easy Fit

Ensemble complet de raccords à compression et d'adaptateurs pour tous les besoins de raccords de tuyauterie au sein d'un système à faible volume

### Caractéristiques

- Réduit les coûts d'inventaire : les raccords à compression à diamètres multiples sont compatibles avec une vaste gamme de tuyaux ou de goutteurs en ligne 16-17 mm
- Permet d'économiser du temps et de l'argent : réduit de moitié les efforts nécessaires à la connexion des raccords et des tuyaux par rapport aux raccords à compression de marques concurrentes. Les adaptateurs pivotent pour une installation simple
- Fournit une flexibilité accrue : seuls 3 raccords Easy Fit et 5 adaptateurs Easy Fit suffisent à réaliser 160 combinaisons de raccords, ce qui les rend parfaits pour de nombreuses situations d'installation et de maintenance
- Fonctionne avec tous les goutteurs en ligne et tuyaux sans goutteur 16-17 mm
- Les raccords et adaptateurs brevetés sont moulés à partir de matériaux ABS durables et résistants aux UV
- Les bouchons de purgeur amovibles peuvent être utilisés pour purger l'extrémité des tuyaux et pour boucher temporairement les tuyaux en vue d'une extension ultérieure
  - Non recommandé pour un arrosage enterré

### Plage de fonctionnement

- Pression : 0 à 4,1 bar
- Compatible avec les tuyaux d'un DE de 16-17 mm
- Recommandé pour une utilisation en surface uniquement



MDCF-TEE :

MDCF-EL :

MDCF-COUP :

MDCF-CAP :

### Modèles

Sélection des modèles affichés. Consultez votre tarif public pour connaître l'ensemble des disponibilités.

#### • Raccords Easy Fit

- MDCF-COUP : raccord
- MDCF-EL : coude
- MDCF-TEE : té

#### • Adaptateurs Easy Fit

- MDCF-CAP : bouchon de purgeur amovible pour les raccords Easy Fit (noir)

*Remarque : Les adaptateurs Easy Fit ne sont pas des raccords cannelés. Ils ne doivent être utilisés qu'avec des raccords à compression Easy Fit.*

### Perte par frottement par raccord

Débit l/h	Perte bar
0,00	0,00
227,1	0,03
454,3	0,04
681,4	0,06
908,5	0,10
1135,6	0,13
1362,8	0,18



## Raccords à compression

Raccords pour les tuyaux de 13 à 16 mm

### Applications

- Utilisés pour raccorder des tuyaux 13-16 mm (applications d'arrosage goutte-à-goutte) et des goutteurs en ligne XF

### Caractéristiques

- Raccord hautement sécurisé pour les tuyaux d'un diamètre extérieur de 16 mm
- Peut être utilisé avec un goutteur en ligne et les tuyaux sans goutteur. Facile à manipuler
- Facile à utiliser

### Spécifications

- En polyéthylène
- Existe en 8 formes différentes : raccord droit, coude et té

### Modèles

*Ces modèles sont uniquement disponibles en Europe. Pour les autres types de raccords à compression rotatifs, veuillez vérifier les disponibilités locales en consultant votre tarif public ou en contactant votre représentant commercial local.*

- BF-12 à compression : raccord rapide
- BF-22 à compression : coude pour raccord rapide
- BF-32 à compression : té pour raccord rapide
- BF-82-50 à compression : raccord rapide 16 mm x filetage mâle 1/2"
- BF-62-50 à compression : raccord rapide 16 mm x taraudage femelle 1/2"
- BF-82-75 à compression : raccord rapide 16 mm x filetage mâle 3/4"
- BF-62-75 à compression : raccord rapide 16 mm x taraudage femelle 3/4"
- Bouchon raccord à compression BF : bouchon de raccord rapide pour les tuyaux 16 mm
- BF-92 : raccord à compression 3/4"
- BF-valve-lock : filetage mâle 3/4" x vanne manuelle à compression



## Tuyau sans goutteur série XF

### Caractéristiques

- Une flexibilité améliorée, pour une installation aisée et un gain de temps considérable
- Sa couleur marron se fond parfaitement dans la végétation et le paillage.
- S'accorde avec les tuyaux de goutteur en ligne série XF
- Compatible avec les goutteurs en ligne série XF (DI 13,6 mm x DE 16,1 mm)
- Compatible avec les raccords à compression Easy Fit de Rain Bird, les raccords cannelés XF Dripline et les raccords à compression

### Spécifications

- Diamètre extérieur : 16,1 mm ;
- Diamètre intérieur : 13,6 mm ;
- Épaisseur de la paroi : 1,2 mm ;

### Modèles

Sélection des modèles affichés. Consultez votre tarif public pour connaître l'ensemble des disponibilités.

- DBL100 : Tuyau goutte-à-goutte noir, bobine de 100 m
- XFD1600100 : tuyau sans goutteur brun, bobine de 100 m



SÉRIE XF :  
tuyau sans goutteur  
marron



DBL : tuyau sans goutteur noir

### Caractéristiques de perte par frottement du tuyau sans goutteur XF

DE 16,1 mm ; DI 13,6 mm

Débit l/h	Vitesse m/s	Perte de pression bar
113,56	0,21	0,06
227,12	0,43	0,22
340,69	0,64	0,46
454,25	0,85	0,79
567,81	1,07	1,20
681,37	1,28	1,68
794,94	1,49	2,23
908,50	1,71	2,86
1022,06	1,92	3,56
1135,62	2,13	4,32
1249,19	2,35	5,16
1362,75	2,56	6,06

perte (en bar) tous les 100 mètres de tuyauterie (bar/100 m)

**Remarque :** L'utilisation de tuyaux sous les débits grisés n'est pas recommandée car les vitesses dépasseraient alors 1,5 m/s

## Goutteur en ligne 1/4" (6 mm) pour espaces verts

Le goutteur 1/4" (6 mm) de Rain Bird est le meilleur choix pour toutes les petites surfaces comme les jardinières, les conteneurs de culture, les tours d'arbres, les potagers et les arbustes

### Caractéristiques

- Simple d'utilisation, car le tuyau flexible facilite l'arrosage des pots et des conteneurs de culture
  - Résistant à l'obstruction grâce à un filtre intégré et deux orifices de sortie, à 180° d'intervalle
- Un tuyau marron complète le goutteur en ligne XF de Rain Bird
- Compatible avec les raccords cannelés 1/4" (6 mm) de Rain Bird

### Plage de fonctionnement

- 0,7 à 2,7 bar
- Débit à 2,0 bar : 3,0 l/h
- Filtration requise : 75 microns

### Spécifications

- Diamètre extérieur : 6 mm ;
- Diamètre intérieur : 4 mm ;
- Épaisseur de la paroi : 1 mm ;
- Espacement : 15 cm et 30 cm
- Longueur : Bobines de 30 m

### Modèles

- LDQ0806100 • LDQ0812100



LDQ-08-06-100

### Caractéristiques du débit

Modèle	Débit à 2,0 bar l/h	Espacement : cm	Longueur des bobines m
LDQ0806100	3,0	15	30
LDQ0812100	3,0	30	30

### Performances du goutteur en ligne pour parterre 6 mm (1/4")

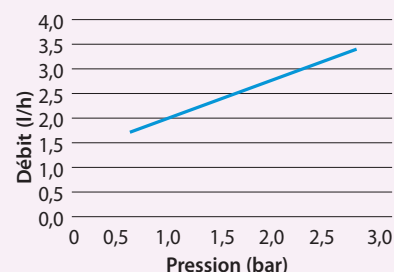

### Longueur maximale du cheminement (mètres)

Espacement des goutteurs	Longueur maximale du cheminement
15 cm	5,8 m
30 cm	10 m

## Tuyau de distribution XQ 1/4"

Les tuyaux de distribution 1/4" les plus résistants et flexibles du marché, conçus pour déporter les sorties de goutteur vers les emplacements d'évacuation souhaités

### Caractéristiques

- Mélange unique de polymères lui conférant la flexibilité du vinyle tout et le maintien du polymère
- Nouvelle finition texturée pour une manipulation facilitée
- La fonctionnalité d'enroulement à extraction automatique facilite l'utilisation, le stockage et l'élimination des déchets
- S'adapte sur les ports de sortie cannelés, sur tous les goutteurs Xerigation® et sur les raccords de transfert 1/4" (6 mm)
- Produit en résines de polyéthylène résistant aux UV

### Plage de fonctionnement

- Pression : 0 à 4,1 bar

### Spécifications

- Diamètre extérieur : 6,3 mm
- Épaisseur de la paroi : 1,0 mm
- Diamètre intérieur : 4,3 mm
- Longueurs : bobines de 30 m et 300 m

### Modèles

- XQ-100 : tuyau de distribution 1/4" (6 mm), bobine de 30 m
- XQ-1000 : tuyau de distribution 1/4" (6 mm), bobine de 300 m
- XQ-1000-B : tuyau de distribution 1/4" (6 mm), bobine de 300 m dans un seau

## Caractéristiques de perte par frottement du tuyau de distribution XQ 1/4"

DE 6,3 mm ; DI : 4,3 mm

Débit m³/h	Débit l/h	Vitesse m/s	Perte bar
0,00	3,79	0,08	0,01
0,01	11,6	0,24	0,09
0,02	18,92	0,41	0,22
0,03	26,50	0,57	0,41
0,03	34,07	0,73	0,66
0,04	41,64	0,89	0,95
0,05	49,21	1,05	1,29
0,06	56,78	1,21	1,69
0,06	64,35	1,38	2,13
0,07	68,13	1,46	2,36
0,07	71,92	1,54	2,61
0,08	75,70	1,62	2,87
0,09	94,63	2,03	4,34
0,11	113,55	2,43	6,08

Perte en bar tous les 100 mètres de tuyauterie

**Remarque :** L'utilisation de tuyaux sous les débits grisés n'est pas recommandée car les vitesses dépasseraient alors 1,5 m/s



Tuyaux XQ-100 et XQ-1000 1/4" (6 mm)



Tuyaux XQ-1000-B 1/4" (6 mm)

## BF-1, BF-2, BF-3

Raccords de transfert cannelés pour les tuyaux 4-6 mm

### Caractéristiques

- Utilisé pour le raccordement des tuyaux de distribution 4-6 mm (DT-025-50/DT-025-1000)
- Structure en plastique résistante
- Pression : 0 à 3,5 bar

### Modèles

- BF-1 : connecteur cannelé pour tuyau 4-6 mm
- BF-2 : connecteur cannelé x coude cannelé pour tuyau 4-6 mm
- BF-3 : connecteur cannelé x connecteur cannelé x té cannelé pour tuyau 4-6 mm



BF-1, BF-2, BF-3

## Bouchon d'insertion pour tuyau

### Caractéristiques

- Utilisé pour boucher les orifices non souhaités dans les tuyaux
- Le nouveau design fonctionne avec l'outil Xeriman™ (XM-TOOL) pour une installation facile et rapide pendant l'insertion de goutteurs auto-perçants dans un tuyau de 13-16 mm

### Modèle

- EMA-GPX



EMA-GPX

## T135SS

Coupe-tuyau

### Caractéristiques

- Conçu pour une découpe nette et facile de tous les types de tuyaux de distribution utilisés dans les installations d'arrosage à faible volume.

### Spécifications

- Longueur : 21,5 cm

### Modèle

- T135SS : coupe-tuyau



T135SS

## Kits de départ à faible débit avec filtre PR

- Kits de départ fiables comprenant une vanne à faible débit, la seule vanne disponible sur le marché permettant de gérer les faibles débits (inférieurs à 45 l/h) sans fuite
- Les kits de petite taille, ne comprenant que deux composants (vanne et filtre régulateur de pression), signifient que vous pouvez insérer un plus grand nombre de kits de départ dans un regard de vanne, ce qui vous permet d'économiser du temps et de l'argent
- Ces kits de filtre PR vous permettent de contrôler la marche et l'arrêt, la filtration et la régulation de la pression avec un nombre réduit de composants. Ainsi, le risque de fuite est moindre au niveau des raccords, aussi bien lors de l'installation que sur l'ensemble de la durée de vie du système

### Plage de fonctionnement

- Débit : 45 à 1135 l/h
- Pression d'entrée : 1,4 à 10,3 bar
- Pression de régulation : 2,1 bar
- Filtration : tamis en acier inoxydable de 75 microns

### Modèles

- XCZ-075-PRF : vanne à faible débit 3/4" avec filtre RBY 3/4" PR (assemblé - filetage BSP/NPT)
- ICZ-075-TBOS : vanne à faible débit 3/4" avec solénoïde à impulsion et filtre RBY régulateur de pression 3/4" (filetage NPT/BSP)
  - Débit : 0,8 à 18,91 l/m

### Tamis de rechange

- RBY-200SSMX (tamis en acier inoxydable de 75 microns)

Pression d'entrée minimum pour 2,1 bar/pression de sortie	
XCZ-075-PRF ou ICZ-075-TBOS	
Débit (l/h)	Pression (bar)
45	2,4
227	2,5
681	2,6
1135	3,0

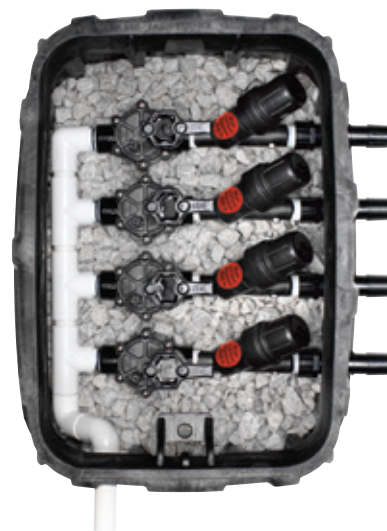

Quatre kits de départ dans un regard de vanne traditionnel



Livré déjà monté!

XCZ-075-PRF  
(filetage NPT/BSP)

## Kits de départ à débit moyen avec filtre PR

- Les kits de petite taille, ne comprenant que deux composants (vanne et filtre régulateur de pression), signifient que vous pouvez insérer un plus grand nombre de kits de départ dans un regard de vanne, ce qui vous permet d'économiser du temps et de l'argent
- Ces kits de filtre PR vous permettent de contrôler la marche et l'arrêt, la filtration et la régulation de la pression avec seulement deux composants. Ainsi, le risque de fuite est moindre au niveau des raccords, aussi bien lors de l'installation que sur l'ensemble de la durée de vie du système

### Plage de fonctionnement

- Débit : 684 à 3408 l/h
- Pression d'entrée : 1,4 à 10,3 bar
- Filtration : tamis en acier inoxydable de 75 microns
- Pression de régulation : 2,8 bar

### Modèles

- XCZ-100-PRF : Vanne DV 1" avec filtre PR 1" PR (assemblé, filetage NPT)
- IXCZ-100-PRF : Vanne DV 1" avec filtre PR 1" PR (assemblé, filetage BSP)
- IXZ-100-TBOS : Vanne DV 1" avec solénoïde à impulsion + filtre RBY régulateur de pression 1" (filetage BSP)

### Tamis de rechange

- RBY-200SSMX (tamis en acier inoxydable de 75 microns)



XCZ-100-PRF / IXCZ-100-PRF

### Pression d'entrée minimum pour 2,8 bar/pression de sortie

Débit l/h	Pression d'entrée (bar) XCZ-100-PRF/IXCZ-100-PRF
684	3,0
1134	3,0
2274	3,3
3408	3,8

## Kit de départ à section large avec électrovanne PESB, régulateur de pression et filtre à panier

- Le kit de départ le plus simple, le plus petit et le plus fiable du marché pour les applications commerciales à un débit compris entre 68 et 4 542 l/h
- Comprend une vanne PESB fiable et éprouvée offrant une fonction d'épuration : le kit parfait pour les applications commerciales impliquant des eaux usées
- Comprend un filtre à panier Quick-Check régulateur de pression disposant d'un indicateur clair (du vert au rouge) vous avertissant de la nécessité de remplacer le filtre. Ceci permet de réduire les efforts de maintenance. De plus, le couvercle fileté permet le retrait et le nettoyage faciles du filtre en acier inoxydable
- Le filtre à panier et le régulateur de pression ont été associés pour obtenir un filtre à panier Quick-Check régulateur de pression 24 % plus intelligent par rapport à l'unité précédente

### Plage de fonctionnement

- Débit : de 68 à 4 542 l/h
- Pression d'entrée : 1,4 à 10,3 bar
- Filtration : tamis en acier inoxydable de 75 microns
- Pression de régulation : 2,8 bar

### Modèles

- XCZ-100-PRB-COM Vanne à bille 1" avec vanne PESB 1" et filtre à panier Quick-Check régulateur de pression 1" (filetage NPT)

### Tamis de rechange

- QKCHK100M (tamis en acier inoxydable de 150 microns)
- QKCHK200M (tamis en acier inoxydable de 75 microns)

### Bouchon de rechange

- QKCHKCAP (bouchon intégral avec joint torique au niveau du corps)

*Pour les débits inférieurs à 19 l/h, Rain Bird recommande l'utilisation d'une filtration en amont pour empêcher les débris de s'accumuler sous la membrane*



XCZ-100-PRB-COM (filetage NPT)

### Pression d'entrée minimum pour 2,8 bar/pression de sortie

Débit l/h	Pression d'entrée (bar) XCZ-100-PRB-COM
68	2,82
227	2,86
684	2,9
1134	3,0
2274	3,3
3408	3,6
4542	4,3

## Kit de départ 1,5" en ligne commercial

Jusqu'à 14 080 l/h pour les vastes zones d'arrosage

- Grande plage de débit : Permet de couvrir une zone d'arrosage plus grande avec un seul kit de départ, ce qui permet d'économiser des frais de main-d'œuvre, de matériel et d'installation.
- Faibles pertes par frottement : Adapté à une utilisation dans les zones présentant une pression de tuyère plus faible.
- Entièrement assemblé : Permet d'économiser des frais de main-d'œuvre car tous les principaux composants sont inclus et le sens du débit est ajusté correctement pour tous les composants individuels.
- Configuration en ligne : moins de points de raccordement, ce qui permet d'utiliser seulement deux kits à la place d'un dans un regard de vanne Jumbo. Offre un accès facilité aux composants pour la maintenance.

### Plage de fonctionnement

- Débit : 3414 l/h à 14 080 l/h
- Pression d'entrée : 1,03 à 7,9 bar
- Pression de régulation : 2,8 bar
- Filtration : 130 microns
- Température de l'eau : 0,5 °C à 43 °C
- Température ambiante : 0,5 °C à 52 °C

### Spécifications

#### Dimensions

- XCZ-150-LCS : 52,7 cm (L) x 14,6 cm (l) x 24 cm (H)
- XCZ-150-LCDR : 60 cm (L) x 14,6 cm (l) x 24 cm (H)

#### Filtration

- XCZ-150-LCS : tamis de filtration en acier inoxydable 3,81 cm, 130 microns Surface de la zone : 270 cm<sup>2</sup>
- XCZ-150-LCDR : filtre à disque 3,81 cm, 130 microns Surface de la zone : 310 cm<sup>2</sup>

#### Type de vanne

- XCZ-150-LCS : 1,5" PEB
- XCZ-150-LCDR : 1,5" PESB-R
- Alimentation : Solénoïde 24 VAC 50/60 Hz (cycles par seconde)
- Intensité d'appel : 0,41 A (9,84 VA) à 50/60 Hz
- Courant de maintien : 0,14 A (3,43 VA) à 50/60 Hz
- Résistance de bobine : 30 à 39 ohms
- Compatibles 2 fils avec décodeurs ESP-LXD
- Filetages NPT

#### Modèles

- XCZ-150-LCS
- XCZ-150-LCDR

#### Filtres de remplacement

##### Disque

- LGFC120MD

##### Tamis

- LGFC120MS

### Caractéristiques de perte de pression

Débit (l/h)	XCZ-150-LCS	XCZ-150-LCDR
56,8	0,13	0,16
75,7	0,17	0,23
94,7	0,28	0,34
113,6	0,37	0,37
151,4	0,51	0,55
189,3	0,94	0,99
227,1	1,43	1,43



## Vannes à faible débit

Vannes conçues exclusivement pour les faibles débits d'un système d'arrosage goutte-à-goutte (0,6 à 37,8 l/min)

### Caractéristiques

- Il s'agit des seules vannes de ce secteur fabriquées spécialement pour les systèmes d'arrosage goutte-à-goutte, et donc des seules capables de gérer efficacement les particules à de faibles débits (design breveté)
- Ces vannes incluent toutes les fonctionnalités des vannes DV Rain Bird éprouvées, associées à un concept de membrane unique permettant aux particules de passer au travers à des débits très faibles, ce qui empêche les fuites au niveau de la vanne
- Permet de positionner le filtre de façon sécurisée en aval de la vanne car elles permettent de gérer toutes tailles de particules
- Membrane exclusive « à doubles lèvres » associée à un piston de diamètre 1/2" pour un fonctionnement parfait à faible débit
- La vanne à faible débit est disponible en modèle en ligne 3/4"
- Double filtration du circuit de commande pour une fiabilité optimale
- Purge manuelle externe permettant d'évacuer les saletés et débris lors de l'installation ou de la mise en service du système
- Ouverture manuelle sans fuite d'eau

### Plage de fonctionnement

- Débit : 45 l/h à 2 271 l/h
- Pression : 1,0 à 10,3 bar

### Caractéristiques électriques

- Solénoïde 24 VAC 50/60 Hz (cycles par seconde)
- Intensité d'appel : 0,30 (7,2 VA) à 50/60 Hz
- Courant de maintien : 0,19 A (4,56 VA) à 50/60 Hz

### Modèles

- LfV-075 : entrée taraudée femelle 3/4" (20/27) et sortie vanne à faible débit DV
- LfV-075-9V : entrée taraudée femelle 3/4" (20/27) et sortie vanne à faible débit DV, solénoïde à impulsion 9-V
- LfV-100\* : vanne à faible débit DV 1"

\*Disponible avec des filetages BSP

### Caractéristiques de perte de pression

Débit l/h	LFV-075 bar	LFV-100 bar
45	0,21	0,21
227	0,22	0,23
454	0,23	0,26
900	0,25	0,34
1368	0,28	0,44
1817	0,47	0,52

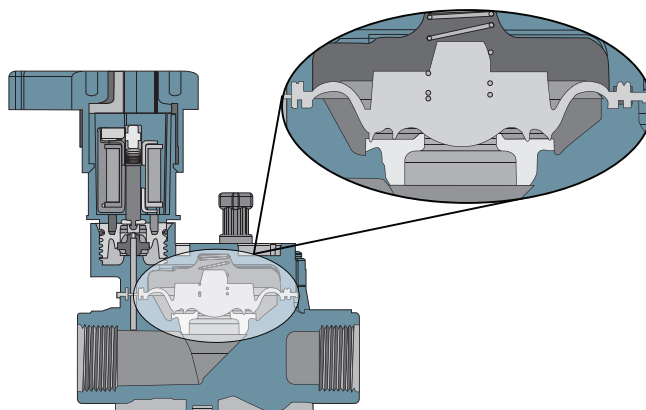

Conception de membrane unique



LFV-075



LFV-075-9V

## Régulateurs de pression en ligne haut débit 1" et 1 1/2"

NOUVEAU

Gamme de régulateurs de pression haut débit fournissant une régulation prédéfinie pour une vaste plage de débits (114 à 15 900 l/h), adaptée à la plupart des applications d'arrosage

### Caractéristiques

#### Souplesse

- Sa vaste plage de débit (114 à 15 900 l/h) lui permet d'être adapté à de nombreuses applications, notamment les applications goutte-à-goutte ou à tuyères. Peut être installé en surface ou enterré.
  - Plage de débit des régulateurs de pression 1" : 114 à 7950 l/h
  - Plage de débit du régulateur de pression 1 1/2" : de 3408 à 15 900 l/h

#### Des performances fiables :

- la régulation de pression prédéfinie pour la sortie (2,8 ou 3,4 bar) fournit une protection fiable pour toutes vos installations d'arrosage.

#### Durabilité :

- testé pour satisfaire aux exigences de qualité strictes de Rain Bird. La structure en ABS haute résistance et les ressorts en acier inoxydable fournissent une durabilité suffisante pour résister à toutes les tâches

#### Plage de fonctionnement

- Régulation de la pression :
  - PSI-H40X-100 : 2,8 bar
  - PSI-H50X-100 : 3,4 bar
  - PSI-H40X-150 : 2,8 bar
- Débit :
  - PSI-H40X-100 & PSI-H50X-100 : 114 l/h à 7 950 l/h
  - PSI-H40X-150 : 3408 l/h à 15 900 l/h
- Pression d'entrée : 1,0 à 10,3 bar

#### Spécifications

- PSI-H40X-100 & PSI-H50X-100 : NPT 1" femelle x NPT 1" femelle
- PSI-H40X-150 : NPT 1 1/2" femelle x NPT 1 1/2" femelle

#### Dimensions :

- PSI-H40X-100 & PSI-H50X-100 : 14,7 cm de longueur x 6,8 cm de largeur
- PSI-H40X-150 : 16,0 cm de longueur x 8,4 cm de largeur

#### Modèles

- PSI-H40X-100 : régulateur de pression en ligne 1" 40 psi
- PSI-H50X-100 : régulateur de pression en ligne 1" 50 psi
- PSI-H40X-150 : régulateur de pression en ligne 1 1/2" 40 psi



Régulateurs de pression en ligne haut débit 1" et 1 1/2"

### Comment spécifier

PSI - H XX X - 100

Modèle Pression Régulateur	Taille admission/ sortie 100 = 1 po (2,5 cm) 150 = 1 1/2 po (3,8 cm)
----------------------------------	---

Régulateur de pression  
prédéfinie  
40 = 40 psi (2,8 bar)  
50 = 50 psi (3,5 bar)

Cap. de plage de débit  
H = haut débit (jusqu'à 15 900 l/h)



## Filter régulateur de pression (RBY)

Unité compacte exclusive compatible avec tous types de vannes afin de disposer d'un kit de départ simple et efficace. Allie la filtration et la régulation de pression en une seule unité pour la protection des composants installés en aval dans un système d'arrosage à faible débit

### Caractéristiques

- Réduit le nombre de composants dans un kit de départ, le rendant plus compact et plus facile à installer. Un plus grand nombre de kits de départ peuvent être intégrés à un regard de vanne !
- L'unité combinée est dotée d'un filtre en acier inoxydable 75 microns réduisant le nombre de raccords, ce qui permet de rendre l'installation plus facile et plus rapide
- Le filtre RBY statique régule la pression nominale de 2,0 à 2,8 bar ; le bouchon de filtre RBY PR dispose d'un joint torique et peut se dévisser pour accéder aux éléments du filtre et les nettoyer en toute simplicité
- Le régulateur de pression 2,1 ou 2,8 bar est intégré au corps du filtre
- Le corps et le bouchon solides sont fabriqués à partir de polypropylène renforcé en fibre de verre et fournissent une pression de 10,3 bar

### Plage de fonctionnement

- Débit - unités ¾" : de 48 à 1 134 l/h
  - Unités 1" : 684 à 3408 l/h
- Pression d'entrée : 1,4 à 10,3 bar
- Pression de régulation : - Unités ¾" : 2,1 bar
  - Unités 1" : 2,8 bar

Composants des kits de départ à la page. 124-132

### Modèles

- PRF-075-RBY : filtre RBY PR ¾" (filetage NPT)
- PRF-100-RBY : filtre RBY PR 1" (filetage NPT)
- IPRF-100-RBY : filtre RBY PR 1" (filetage BSP)

### Tamis de rechange

- RBY-200SSMX (tamis en acier inoxydable de 75 microns)

Tamis de filtration en acier inoxydable

**Remarque :** Lors de l'installation avec des points d'émission à plus de 1,5 m au-dessus du filtre régulateur de pression, un clapet anti-vidange doit être installé en aval de l'extrémité du régulateur.



PRF-075-RBY et IPRB 100 RBY

### Caractéristiques de perte de pression

Débit : l/h	PRF-075-RBY bar	PRF-100-RBY bar
48	0,21	S.O.
228	0,28	S.O.
684	0,42	0,06
1134	0,69	0,14
1818	S.O.	0,26
2274	S.O.	0,36
3408	S.O.	0,83

**Remarque :** Perte de pression pour un tamis de filtration de 200 mesh (75 microns)

## IRégulateurs de pression en ligne

### Caractéristiques

- Peut être installé au niveau du sol ou enterré.
- Pression de sortie prédéfinie : 1,0 à 2,1 bar
- Entrée et sortie taraudées femelles NPT ¾" (20/27)

### Plage de fonctionnement

- Débit
  - psi-L30X-075 : 0,8 à 18,9 l/m
  - psi-M30X-075, psi-M40X-075 : 7,8 à 37,9 l/m
  - psi-M15-M50 : 0,45 à 5 m³/h
- Pression d'entrée : 0,7 à 10,3 bar

### Modèles

- PSI-M15 : pression de sortie prédéfinie : 1,0 bar
- PSI-M20 : Pression de sortie prédéfinie : 1,4 bar
- PSI-M25 : Pression de sortie prédéfinie : 1,8 bar
- PSI-M30 : Pression de sortie prédéfinie : 2,1 bar
- PSI-M40 : Pression de sortie prédéfinie : 2,8 bar
- PSI-M50 : Pression de sortie prédéfinie : 3,5 bar



PSI-M20, PSI-M30

## Régulateurs de pression adaptables

### Caractéristiques

- Fournit une régulation de la pression pratique de 2,1 bar au niveau de l'allonge pour tout goutteur ou adaptateur de compression ½" FPT
- Peut être installé au niveau du sol ou enterré.
- Peut être utilisé avec le goutteur multi-sorties Xeri-bird™ 8 (voir à la page 103)

### Plage de fonctionnement

- Débit : 1,9 à 15,1 l/m
- Pression d'entrée : 1,0 à 4,8 bar

### Dimensions

- Entrée taraudée femelle NPT ½"
- Hauteur : 10 cm

### Modèle

- PRS-050-30

PRS-050-30





## Filtres à panier régulateur de pression

Seul filtre de qualité commerciale conçu avec un régulateur de pression intégré pour les zones d'arrosage à faible débit. Également disponible avec un indicateur de propreté/saleté.

### Caractéristiques

- Réduit les frais de maintenance et de main-d'œuvre : surface de filtre 40 % plus grande par rapport aux filtres standard, pour un nettoyage moins fréquent
- Fiabilité accrue : le dispositif anti-déversement empêche les saletés de retomber dans le filtre pendant l'opération de nettoyage
- Installation et maintenance simplifiées : l'extrémité filetée avec joint torique permet de retirer et de nettoyer en toute simplicité le tamis de filtration en acier inoxydable
- La conception efficace combine la filtration et la régulation de la pression dans une seule unité compacte avec moins de raccords
- Disponible en modèle 1"
- Fourni avec un tamis de filtration en acier inoxydable 75 microns pré-assemblé (autres tailles de tamis disponibles)
- Régulateur de pression 2,7 bar intégré

### Plage de fonctionnement

- Débit : 684 à 4542 l/h
- Pression d'entrée : 1,0 à 10,3 bar
- Pression de régulation : 2,8 bar
- Filtration : acier inoxydable de 75 microns
- Température : jusqu'à 66 °C

Composants  
des kits de  
départ à la page.  
124-132

### Modèles

- IPRB-100 : filtre à panier 1" avec régulateur de pression intégré (2,8 bar) et tamis en acier inoxydable de 75 microns (filetage BSP)
- PRB-100 : filtre à panier 1" avec régulateur de pression intégré (2,8 bar) et tamis en acier inoxydable de 200 mesh (75 microns) (filetage NPT)
- IPRB-QKCHK-100 filtre à panier 1" avec régulateur de pression intégré (2,8 bar) et tamis en acier inoxydable de 200 mesh (75 microns) (filetage BSP)
- PRB-QKCHK-100 : filtre à panier 1" avec régulateur de pression intégré (2,8 bar) et tamis en acier inoxydable de 200 mesh (75 microns) (filetage NPT)

### Filtre à panier indiquant le débit

- X14155 : Filtre à panier régulateur de pression avec sonde de débit, international, 75 mesh. Le corps du filtre à panier est le BSP 1"
- X14156 : Filtre à panier régulateur de pression avec sonde de débit, international, 120 mesh. Le corps du filtre à panier est le BSP 1"
- X14157 : Filtre à panier régulateur de pression avec sonde de débit, international, 150 mesh. Le corps du filtre à panier est le BSP 1"
- X14158 : Filtre à panier régulateur de pression avec sonde de débit, international, 200 mesh. Le corps du filtre à panier est le BSP 1"

### Tamis de filtration de rechange

- QKCHK-200M : tamis en acier inoxydable de 75 microns, blanc

**Remarque :** Lors de l'installation avec des points d'émission à plus de 1,5 m au-dessus du filtre régulateur de pression, un clapet anti-vidange doit être installé en aval de l'extrémité du régulateur.

Pression d'entrée minimum pour 2,8 bar/pression de sortie

Débit l/h	Pression d'entrée IPRB-100 bar
684	2,8
1134	2,9
2274	3,3
3408	3,6
4542	4,4

Tamis de  
filtration  
en acier  
inoxydable



IPRB-100



QKCHK-200M



IPRB-QKCHK-100

## Filtres haute capacité

Grande capacité, haut débit et entretien réduit grâce à un disque résistant et aux tamis de filtration

### Caractéristiques

- Très haute capacité de filtration pour applications résidentielles, commerciales ou municipales
- Des filtres durables faciles à retirer pour nettoyage, d'où une réduction significative des temps de nettoyage
- Possibilité de décompresser les filtres à disque pour faciliter leur nettoyage
- Possibilité de percer une connexion auxiliaire avec bouchon fileté pour des applications d'évacuation ou de décompression

### Plage de fonctionnement

- Modèle ¾" : Débit maximal : jusqu'à 5 m<sup>3</sup>/h
  - Surface de filtration (disque) : 180 cm<sup>2</sup>
  - Surface de filtration (tamis) : 160 cm<sup>2</sup>
- Modèle 1" : Débit maximal : Jusqu'à 6 m<sup>3</sup>/h
  - Surface de filtration (disque) : 180 cm<sup>2</sup>
  - Surface de filtration (tamis) : 160 cm<sup>2</sup>
- Modèles 1,5" : Débit maximal : Jusqu'à 20 m<sup>3</sup>/h
  - Surface de filtration (disque) : 535 cm<sup>2</sup>
  - Surface de filtration (tamis) : 490 cm<sup>2</sup>
- Modèles 2" : Débit maximal : Jusqu'à 25 m<sup>3</sup>/h
  - Surface de filtration (disque) : 525 cm<sup>2</sup>
  - Surface de filtration (tamis) : 485 cm<sup>2</sup>
- Pression maximale : 8 bar
- Température maximale : jusqu'à 60 °C

### Spécifications

- Taille admission/sortie :
  - Modèle ¾" : BSP ¾"
  - Modèles 1" : BSP 1"
  - Modèles 1,5" : BSP 1,5"
  - Modèles 2" : BSP 2"

### Modèles

- ILCRBY100D : filtre à disque de grande capacité 1"
- ILCRBY100S : filtre à tamis de grande capacité 1"
- ILCRBY150D : filtre à disque de grande capacité 1,5"
- ILCRBY150S : filtre à tamis de grande capacité 1,5"
- ILCRBY200D : filtre à disque de grande capacité 2"
- ILCRBY200S : filtre à tamis de grande capacité 2"

*Remarque : Les options de filetage NPT sont également disponibles*

### Filtration

- Tamis de filtration en acier inoxydable : 130 microns
- Disques de filtration en plastique : 130 microns

### Caractéristiques de perte de pression – Filtre à disque

Débit l/min	Filtre 1" bar	Filtre 1,5" bar	Filtre 2" bar
18,93	0,04	0,01	0,01
41,67	0,08	0,01	0,01
83,33	0,18	0,03	0,01
125,0	0,30	0,05	0,02
166,67	—	0,07	0,03
208,33	—	0,10	0,04
250,00	—	0,15	0,06
291,67	—	0,21	0,08
333,33	—	0,27	0,11
375,00	—	—	0,14
416,67	—	—	0,17

### Caractéristiques de perte de pression – Filtre à tamis

Débit l/min	Filtre 1" bar	Filtre 1,5" bar	Filtre 2" bar
18,93	0,06	0,00	0,00
41,67	0,12	0,00	0,00
83,33	0,20	0,03	0,01
125,0	0,28	0,07	0,02
166,67	—	0,10	0,03
208,33	—	0,13	0,04
250,00	—	0,16	0,06
291,67	—	0,19	0,08
333,33	—	0,22	0,10
375,00	—	—	0,13
416,67	—	—	0,16

*Remarque : Les dimensions du corps sont disponibles sur le site Internet de Rain Bird.*

*Remarque : Le filtre doit impérativement être installé en aval de la vanne afin qu'il ne soit pas soumis à une pression constante.*



ILCRBY200D

Filtres à disque et à tamis

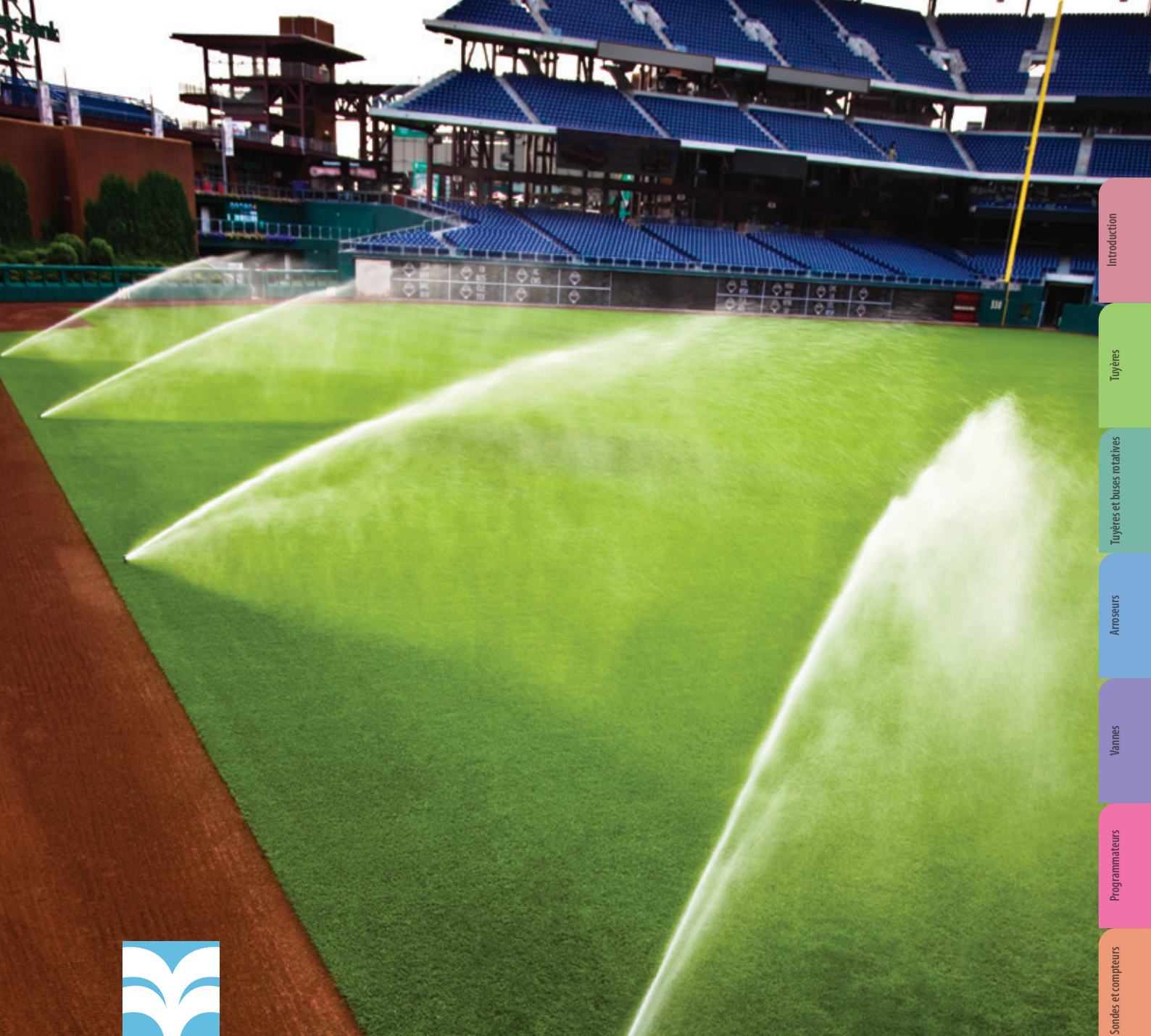

## Filtration



### Conseils d'économie d'eau

- Procédez au lavage à contre-courant pendant la durée spécifiée uniquement. Une durée plus longue consomme plus d'eau, n'augmente pas l'efficacité et peut entraîner d'autres problèmes opérationnels.
- Effectuez périodiquement un nettoyage manuel et une inspection de votre filtre pour vous assurer que l'élément est intact. Cela réduit la maintenance en aval et garantit que les cycles de lavage à contre-courant fonctionnent comme prévu.
- Filtration par taille basée sur les spécifications opérationnelles. Si le filtre est trop petit, cela entraîne une vitesse de lavage à contre-courant plus élevée et une plus grande consommation d'eau. Pour obtenir de l'aide, appelez le 520-741-6189 ou envoyez un e-mail à [filters@rainbird.com](mailto:filters@rainbird.com).

Introduction

Tuyères

Tuyères et buses rotatives

Arroseurs

Vannes

Programmateurs

Sondes et compteurs

Gestion centralisée

Arrosage goutte-à-goutte

Filtration

Ressources

## Série G Filtre à tamis hydraulique par aspiration

Excellent rapport qualité-prix pour des volumes de lavage à contre-courant inférieurs.

### Caractéristiques

- Offre une qualité d'eau filtrée à débit moyen
- Fonctionnant grâce à la pression de l'eau dans la conduite source, le système de lavage à contre-courant du filtre produit un débit d'eau inversé à faible débit et concentré rapide afin de nettoyer de manière systématique le tamis de tous les contaminants qui y sont piégés
- Les modèles sont disponibles en tant que filtre uniquement ou en tant qu'ensemble de filtrage avec plomberie de dérivation et vannes pour une installation facile et rapide sur site
- L'élément filtrant en treillis métallique tissé (SS) robuste et durable avec support en PVC est fourni avec le modèle standard. Des structures de tamis optionnelles, comme l'acier fritté SS multicouches et la maille, sont également disponibles sur demande. Modèles HT uniquement fournis avec un filtre en SS fritté
- Standard : 200 microns En option : 50 - 2000 microns. Le débit varie en fonction de la taille du filtre et de la source d'eau. Le débit maximal suppose une bonne qualité de l'eau (< 20 ppm de solides) et un tamis de 200 microns
- Débit standard de 22,7 m<sup>3</sup>/h à 600 m<sup>3</sup>/h
- Pression de service maximale standard de 10,3 bar (pressions supérieures disponibles en option)
- Lavage à contre-courant à l'eau filtrée et propre lancé automatiquement en fonction d'une heure définie ou de la différence de pression via le programmeur intégré Rain Bird F2 AC/DC.
- Entrée et sortie à bride standard, sauf pour les configurations de filtre HO-G-02 et HT-G-02 uniquement qui sont filetées. Configuration d'entrée et de sortie rainurée disponible en option
- Matériau du réservoir (d'après le modèle) : acier au carbone thermolaqué ou acier inoxydable 304, acier inoxydable 316 et acier inoxydable duplex en option
- Disponible comme filtre uniquement, ou comme assemblage complet avec collecteur de dérivation et vannes Des pressions plus élevées sont disponibles en option



Série G  
(Représentée avec un assemblage à dérivation intégré et filtre en Y optionnel)



Série G  
(Représentée sous forme de filtre uniquement)

### Données de performance des filtres à tamis par aspiration de la « série G »

Numéro du modèle en acier au carbone thermolaqué	Numéro de modèle en acier inoxydable	Surface du tamis à mailles SS (po <sup>2</sup> )	Surface du tamis fritté (po <sup>2</sup> )	Débit max. (gpm)	Débit max. (m <sup>3</sup> /h)	Pression max. (psi)	Taille de l'entrée/la sortie à bride (po)	Taille vanne de rinçage	Pression entrée min. pendant cycle de rinçage (psi)
HO-G-02-LE-C	HO-G-02-LE-S	64		100	22,7	150	2	1"	35
HO-G-03-LE-C	HO-G-03-LE-S	120		200	45,4	150	3	1"	35
HO-G-04-LS-C	HO-G-04-LS-S	120		300	68,1	150	4	1"	35
HO-G-04-LE-C	HO-G-04-LE-S	466		500	113,6	150	4	1,5"	35
HO-G-06-LS-C	HO-G-06-LS-S	466		750	170,3	150	6	1,5"	35
HO-G-08-LS-C	HO-G-08-LS-S	648		1300	295,3	150	8	1,5"	35
HO-G-08-LE-C	HO-G-08-LE-S	810		1320	299,8	150	8	2"	35
	HT-G-02-LE-S		216	200	45,4	150	2	1"	35
	HT-G-02-LEX-S		432	300	68,1	150	2	1"	35
	HT-G-03-LE-S		216	200	45,4	150	3	1"	35
	HT-G-04-LS-S		432	500	113,6	150	4	1"	35
	HT-G-04-LE-S		720	600	136,3	150	4	1"	35

Contactez Rain Bird pour obtenir des dessins ou visitez [www.rainbird.com](http://www.rainbird.com) pour les télécharger.

Le débit du filtre est basé sur une filtration de 200 microns ou plus de l'eau d'arrosage claire (< 20 ppm de solides). Une réduction appropriée du débit est nécessaire pour les charges de débris excessives (limon, matières organiques, algues, etc.), l'eau recyclée et les tamis plus fins. Les sources d'eau contenant des chlorures supérieurs à 175 ppm et du chlore libre en quantité supérieure à 2 mg/l nécessitent des matériaux de construction spéciaux.

Ce produit n'est pas disponible sur tous les marchés, consultez Rain Bird pour connaître la disponibilité.

## Série I Filtre à tamis hydraulique par aspiration

### Applications d'arrosage

Filtres hydrauliques alimentés par le réseau et autonettoyants, adaptés pour le gazon, les espaces verts, l'agriculture, les serres, les terrains de golf et les pépinières.

### Caractéristiques

- Débit : 68,1 à 1703 m<sup>3</sup>/h
- Température max. : 98,88 °C
- Vanne SS à bille électrique unique de série
- L'élément filtrant en treillis métallique tissé (316 SS) robuste et durable avec support en PVC est fourni avec le modèle standard. Des structures de tamis, comme l'acier fritté 316 SS multicouches et la maille, sont également disponibles en option sur demande. Les modèles HT sont uniquement fournis avec du SS fritté.
- Finesse de filtration : 50 µ - 2000 µ
- Pression de fonctionnement : 40 - 150 psi
- Matériau du réservoir (d'après le modèle) : acier au carbone thermolaqué ou acier inoxydable 304, acier inoxydable 316 et acier inoxydable duplex en option
- Disponible comme filtre uniquement, ou comme assemblage complet avec collecteur de dérivation et vannes. Des pressions plus élevées sont disponibles en option.



Série I, acier au carbone thermolaqué



Série I  
Acier inoxydable

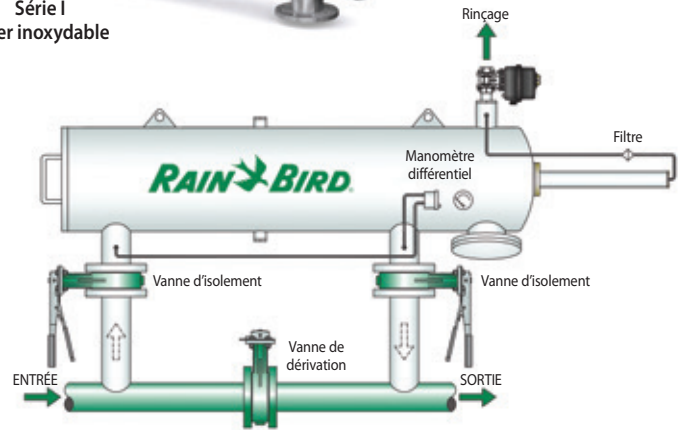

### Données de performance des filtres à tamis par aspiration de la « série I »

Numéro du modèle en acier au carbone thermolaqué	Numéro du modèle en acier inoxydable	Taille de la conduite (po)	Débit				Surface du tamis à mailles SS (po <sup>2</sup> )	Surface du tamis fritté (po <sup>2</sup> )	Durée du rinçage (secondes)	Volume du rinçage (gallons)	Taille de la vanne de rinçage (po)	Pression d'entrée minimum pendant le cycle de rinçage (psi)
			300 (gpm)	200 (gpm)	120 (gpm)	100 (gpm)						
HO-I-03-PS-C-M	HO-I-03-PS-S-M	2	300	300	300	260	254	390	12 à 16	≈ 35	1,5	40
HO-I-04-PS-C-M	HO-I-04-PS-S-M	4	500	500	500	420	413	620	12 à 16	≈ 35	1,5	40
HO-I-06-PS-C-M	HO-I-06-PS-S-M	6	750	750	580	420	413	620	12 à 16	≈ 35	1,5	40
HO-I-08-PM-C-M	HO-I-08-PM-S-M	8	1000	830	580	420	413	620	12 à 16	≈ 35	1,5	40
HO-I-08-PS-C-M	HO-I-08-PS-S-M	8	1400	1240	880	650	614	930	12 à 16	≈ 65	2	40
HO-I-10-PS-C-M	HO-I-10-PS-S-M	10	2000	1300	920	675	614	930	12 à 16	≈ 65	2	40
HO-I-12-PS-C-M	HO-I-12-PS-S-M	12	2750	1800	1200	850	826	1240	12 à 16	≈ 65	2	40
HO-I-14-PS-C-M	HO-I-14-PS-S-M	14	3750	1950	1300	875	826	1240	12 à 16	≈ 65	2	40
	HT-I-03-LP-S-M	3	300	300	300	300		360	12 à 16	≈ 12	1	40
	HT-I-04-PE-S-M	4	600	600	600	600		720	12 à 16	≈ 35	1,5	40
	HT-I-06-PE-S-M	6	800	800	800	720		720	12 à 16	≈ 35	1,5	40
	HT-I-08-PS-S-M	8	1400	1400	1400	1000		1008	12 à 16	≈ 35	1,5	40
	HT-I-08-PE-S-M	8	1500	1500	1500	1152		1152	12 à 16	≈ 65	2	40
	HT-I-10-PE-S-M	10	3200	3200	2520	1800		1800	12 à 16	≈ 65	2	40
	HT-I-12-PS-S-M	12	3400	3400	2550	1850		1820	12 à 16	≈ 65	2	40
<b>Collecteur de dérivation</b>												
	I-3-CS-T	3	300									
	I-4-CS-F	4	600									
	I-6-CS-F	6	800									
	I-8-CS-F	8	1500									
	I-10-CS-F	10	3200									
	I-12CS-F	12	3400									
	I-14-CS-F	14	3750									

Contactez Rain Bird pour obtenir des dessins ou visitez [www.rainbird.com](http://www.rainbird.com) pour les télécharger.

Lavage à contre-courant à l'eau filtrée et propre initié automatiquement en fonction d'une heure définie ou de la différence de pression via le programmeur Rain Bird intégré F2 AC/DC ou Filtron 110 (selon l'application).

Les débits calculés ci-dessus sont basés sur une eau de lac claire de qualité moyenne (< 40 ppm de solides). En cas d'eau de bonne qualité, de qualité moyenne ou de mauvaise qualité, contactez Rain Bird. Les schémas des différents modèles de filtre standard sont disponibles sur [www.rainbird.fr](http://www.rainbird.fr). Programmeurs Rain Bird standard : F2 AC/DC ou Filtron 110 (Les filtres de la série I intégrés à une station de pompage Rain Bird sont gérés par une station de pompage PLC.)

Les sources d'eau contenant des chlorures supérieurs à 175 ppm et du chlore libre en quantité supérieure à 2 mg/l nécessitent des matériaux de construction spéciaux. Contactez Rain Bird pour obtenir de l'aide lors de la sélection des filtres pour ces applications.

**Ce produit n'est pas disponible sur tous les marchés, consultez Rain Bird pour connaître la disponibilité.**

## Série PSS Crépine autonettoyante

Tenez les débris à l'écart de votre système de pompage et d'arrosage !

### Caractéristiques

- La crépine autonettoyante galvanisée sépare les ordures et débris des sources d'eau, ce qui vous permet d'économiser du temps et de l'argent, d'améliorer l'efficacité de pompage et de réduire vos coûts de maintenance.
- Toute l'eau est forcée à travers la crépine de la pompe, reliée à l'extrémité de la conduite d'aspiration de la pompe (avant l'entrée dans la conduite d'admission de la pompe). Une petite unité en dérivation par rapport au pompage de refoulement alimente deux barres pivotant en continu, qui projettent de l'eau sur le tamis et éjectent les débris.
- Ultra-résistant, le tamis en acier inoxydable 1680 microns accroît l'efficacité de votre pompe pour de nombreuses années.

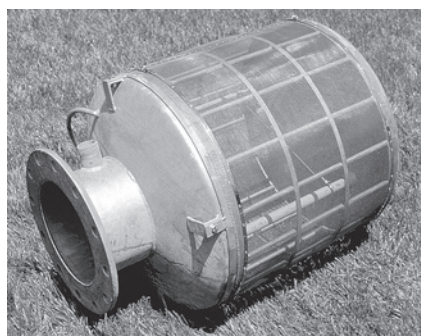

### Données de performance de la crépine autonettoyante 1680 microns

Numéro de modèle	Débit Gpm (unité américaine)	Débit m³/heure	Longueur du tamis (po)	Longueur totale (po)	Diamètre du tamis (po)	Taille de La bride (po)	Taille de la tuyauterie d'arrivée de retour (po)	Pression de fonctionnement (psi min. - max.)	Poids (lb)	Nettoyage par pulvérisation (gpm)
<b>Filtre 1680 microns</b>										
PSS200	325	73,8	11	25	16	4	1,5	35 - 100	38	20
PSS400	550	124,9	15	28,8	16	6	1,5	40 - 100	57	20
PSS600	750	170,3	16	32,5	24	8	1,5	40 - 100	101	20
PSS800	950	215,7	18	34,5	24	10	1,5	45 - 100	108	20
PSS1000	1350	306,5	23	39,5	24	10	1,5	50 - 100	116	24
PSS1400	1650	374,6	26	42,5	24	12	1,5	55 - 100	128	24
PSS1700	1950	442,7	28	44,5	26	12	1,5	55 - 100	148	24
PSS2000	2350	533,5	32	48,5	26	14	1,5	60 - 100	160	24
PSS2400	2600	590,2	35	52,5	30	16	1,5	65 - 100	223	28
PSS3000	3000	681,0	40	57,5	30	16	1,5	40 - 65	236	44
PSS3500	3500	794,5	40	59,5	36	18	1,5	40 - 65	283	44
PSS4000	4000	908,0	40	63,5	42	18	1,5	40 - 65	358	44

Contactez Rain Bird pour obtenir des dessins ou visitez [www.rainbird.com](http://www.rainbird.com) pour les télécharger.



## Séparateur de sable par centrifugation de la série CS

Éliminez les polluants afin de réduire au maximum la maintenance requise et d'augmenter le rendement.

### Caractéristiques

- Capacités de 1,09 m<sup>3</sup>/h à 2264 m<sup>3</sup>/h.
- Installation simple (aucun branchement électrique requis).
- Préfiltre efficace afin de réduire le poids du sable sur les composants en aval.
- Les séparateurs de sable par centrifugation de Rain Bird sont conçus pour séparer les particules abrasives avant qu'elles ne puissent pénétrer dans le système d'arrosage. L'équipement reste ainsi propre et exempt de débris, ce qui minimise la maintenance requise et augmente l'efficacité opérationnelle.
- Le séparateur élimine le sable et les particules qui sont plus lourdes que l'eau (matériaux d'une gravité spécifique de 2 ou plus).
- Les liquides et solides pénètrent dans l'unité et commencent à circuler selon un flux circulaire. Cette action centrifuge éjecte les particules les plus lourdes vers les parois du filtre et finalement vers le bas, dans un mouvement de spirale, jusqu'à la chambre de séparation. Les particules sont rassemblées dans la chambre de séparation et sont purgées manuellement depuis le système. L'eau filtrée est ensuite extraite via le vortex du séparateur jusqu'à la sortie.
- Un programmeur et une vanne de purge automatique optionnels peuvent être utilisés sur toutes les applications pour automatiser le processus de purge, ce qui supprime la nécessité d'une purge manuelle. Les petits séparateurs verticaux peuvent être fixés à un mur ou soutenu par la tuyauterie du système.



Séparateur de sable par centrifugation

### Données de performance des séparateurs de sable par centrifugation

Número de modèle	Débit* GPM (unité américaine)	Débit m <sup>3</sup> /h	Taille de l'entrée/la sortie de la conduite (po)	Longueur (po)	Longueur (cm)	Poids Lb.	Taille max. des particules (po)	Taille vanne de rinçage (po)
<b>Séparateurs verticaux</b>								
VCS-R5V	4 - 10	0,9 - 2,3	0,5	20	50,8	13	0,625	1
VCS-R7V	10 - 20	2,3 - 4,6	0,75	20	50,8	15	0,375	1
VCS-R10V	18 - 38	4 - 8,7	1	30,5	77,5	26	0,5	1
VCS-R12V	26 - 52	6 - 12	1,25	30,5	77,5	26	0,5	1
VCS-R15V	38 - 79	8,7 - 18	1,5	30,5	77,5	26	0,5	1
VCS-R20V	63 - 120	14,5 - 27,6	2	36	91,4	44	0,5	2
VCS-R25V	100 - 180	23 - 41,4	2,5	44	111,8	55	0,5	2
VCS-R30V	125 - 260	28,8 - 59,8	3	48	121,9	75	0,5	2
VCS-R40V	190 - 345	43,7 - 79,4	4	52	132,1	120	0,5	2
<b>Séparateurs inclinés</b>								
ACS-R40LA	200 - 525	46 - 120	4	80	221	280	1,5	2
ACS-R60LA	365 - 960	84 - 220	6	106,25	293,4	493	1,5	2
ACS-R80LA	800 - 1600	184 - 369	8	114	316,9	722	1,5	2
ACS-R100LA	1300 - 2300	299 - 529	10	123,5	342,9	840	1,5	2
ACS-R120LA	2025 - 3400	465 - 782	12	139	396,2	1400	1,5	2
ACS-R140LA	2975 - 5000	684 - 1150	14	148	424,2	1550	2	2
ACS-R160LA	4000 - 6200	920 - 1426	16	160	462,3	1850	2	2
ACS-R180LA	5100 - 8300	1173 - 1909	18	177	462,3	2400	2	3

Ce produit n'est pas disponible sur tous les marchés, consultez Rain Bird pour connaître la disponibilité.

### Filtres à disques de la série HDF

Équipement de filtration automatique à disques autonettoyants

#### Caractéristiques

- Matériel de filtration à disque autonettoyant automatique avec vannes de 5 cm et collecteurs en polyéthylène haute densité.
- Idéal pour les eaux de surface et de puits contenant à la fois des matières organiques (algues) et inorganiques : rivières, réservoirs, canaux, eaux usées et eaux de puits contenant du sable léger (<3 ppm) et d'autres contaminants.
- L'action hélicoïdale du système breveté permet un nettoyage efficace.
- Fabriqué à partir de plastiques techniques pour résister à la rouille et à la corrosion des produits chimiques et de l'eau.
- Toutes les unités sont testées en usine avant expédition.
- Les disques assurent une filtration en profondeur, pas seulement une filtration en surface.
- Les unités sont pré-assemblées avec un collecteur en polyéthylène haute densité (HDPE) pour une installation facile.
- Le cycle de contre-rinçage peut être initié à partir du programmeur manuellement, selon un délai ou par une différence de pression.
- Les vannes de contre-rinçage en plastique sont légères et résistantes à la corrosion.
- Peu d'entretien et performances durables.
- Polyvalence des disques de filtration (changement facile des niveaux de filtration).
- Disponible avec des disques de 100, 130, 200 ou 400 microns (à préciser lors de la commande).

#### Lavage à contre-courant des filtres Rain Bird de la série HDF 1X2.

- **PHASE DE FILTRATION** : lorsque l'eau traverse les disques, les particules sont projetées au loin par l'effet cyclonique, ce qui réduit la fréquence du contre-rinçage.
- **PHASE DE CONTRE-RINÇAGE** : l'eau est projetée à travers les disques, ce qui expulse les particules retenues, qui sont évacuées par le collecteur de drainage, tandis que le reste de l'équipement est encore en phase de filtration, alimentant ainsi le reste de l'installation.

#### Les systèmes de la série HDF 2 de Rain Bird lavent à contre-courant une station à la fois tandis que les autres éléments continuent à filtrer.

- **PHASE DE FILTRATION** : lorsque l'eau passe à travers les disques, les particules sont projetées et maintenues en suspension par l'effet cyclonique, ce qui réduit la fréquence du contre-rinçage.
- **PHASE DE CONTRE-RINÇAGE** : l'eau est projetée à travers les disques, ce qui expulse les particules retenues, qui sont évacuées par le collecteur de drainage. Le reste des filtres continue à filtrer. Le processus de filtration redémarre lorsque les disques se compriment à nouveau. Le processus de contre-rinçage est contrôlé par l'unité de contrôle de Rain Bird.

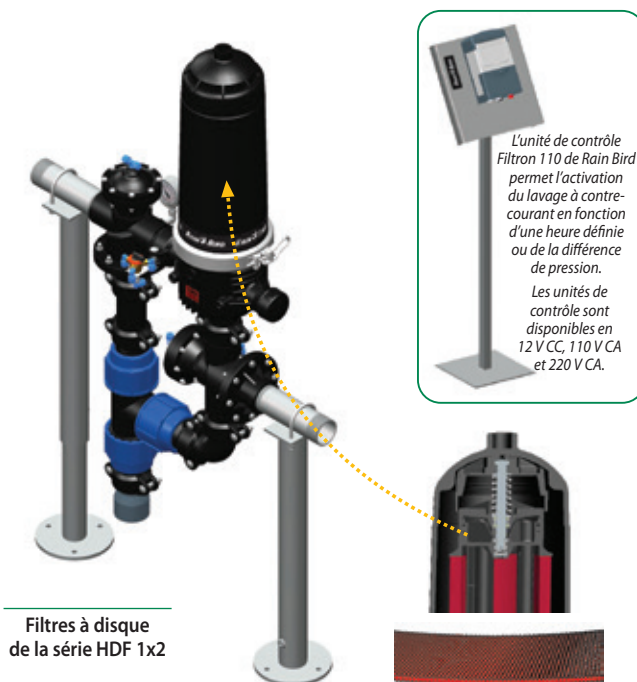

Filtres à disque de la série HDF 1x2

L'unité de contrôle Filtron 110 de Rain Bird permet l'activation du lavage à contre-courant en fonction d'une heure définie ou de la différence de pression. Les unités de contrôle sont disponibles en 12 V CC, 110 V CA et 220 V CA.

Filtres à disque de la série HDF 2



Filtres à disque de la série HDF 4

**Caractéristiques**

**Filtres à disque de la série HDF 1x2**

- Adaptés aux zones avec ou sans électricité.
- Idéal dans les zones où le nettoyage manuel est problématique.
- La conception compacte tient dans les espaces restreints.
- L'unité de contrôle fonctionne selon la différence de pression ou une durée.
- Filtre autonettoyant automatique de 5 cm pour faibles débits.
- Débit maximal : 24 m<sup>3</sup>/h.
- Surface filtrante maximale (1492 cm<sup>2</sup>).
- Pression maximale : 10 bar.
- Température maximale : 60 °C.
- Modèle standard 100 microns. En option : 130, 200 ou 400 microns.

**Filtres à disque de la série HDF 2**

- Eau de surface ou de puits contenant des matières organiques (algues) et inorganiques
  - Rivières, réservoirs, canaux et eaux usées
- Eau de puits contenant du sable fin (<3 ppm) et d'autres contaminants
- Débit maximal : 192 m<sup>3</sup>/h - 24 m<sup>3</sup>/h par élément filtrant. Le débit maximal est basé sur des disques de 200 microns et une source d'eau de bonne qualité (<20 ppm de solides). Le débit est réduit en fonction de la source d'eau et du niveau de filtration. Consultez Rain Bird pour obtenir des informations sur les tailles
- Surface filtrante maximale : 1492 cm<sup>2</sup>
- Pression maximale : 10 bar
- Température maximale : 60 °C
- Standard : 100 microns. En option : 20, 50, 130, 200 ou 400 microns

**Unités de contrôle**

Le modèle Rain Bird Filtron 110 avec pressostat permet l'activation du lavage à contre-courant en fonction d'une heure définie ou de la différence de pression. Les programmeurs sont disponibles en 12 V CC, 110 V CA et 220 V CA.

**Spécifications des filtres à disques de la série HDF 1x2**

Numéro de modèle	Nombre de filtres	Diffuseur à dôme	Surface de filtration	
			(po)	(cm)
1X2/2G	1-2"	Entrée : 2" PVC Sortie : 2" NPT Écoulement : 2 : NPT	231	1492

**Spécifications des filtres à disques de la série HDF 2**

Numéro de modèle	Nombre de filtres	Diffuseur à dôme	Surface de filtration	
			(po)	(cm)
2X2/3G	2	3"- RAINURÉ	463	2984
3X2/4G	3	4"- RAINURÉ	694	4476
4X2/6G	4	6"- RAINURÉ	925	5968
5X2/6G	5	6"- RAINURÉ	1156	7460
6X2/6G	6	6"- RAINURÉ	1388	8952
7X2/6G	7	6"- RAINURÉ	1619	10 444
8X2/8G	8	8"- RAINURÉ	1850	11 936

Collecteurs de drainage inclus.

Consultez l'usine pour d'autres configurations.

Rain Bird se réserve le droit de modifier les caractéristiques de ces produits sans préavis.

**Systèmes de filtration à disques de la série HDF 4 pour les débits supérieurs à 192 m<sup>3</sup>/h, devis sur demande.**

**Programmateur de filtration Rain Bird**



**Spécifications du modèle F2 AC/DC-P**

<b>ENTRÉE</b>
115 - 230 V.C.A.
12 - 15 V.C.C.
230 V CA (disponible en option)
<b>SORTIE</b>
24 V C.A., 12 V C.C.
<b>CARACTÉRISTIQUES</b>
Jusqu'à deux (2) stations + vanne maîtresse
Tension d'entrée 115, 230 V C.A. (en option) 12 V C.C.
Sortie sélectionnable pour faire fonctionner des solénoïdes 24 V C.A., 12 V C.C.
Manomètre différentiel inclus
Décalage de pression différentielle fixe
Décompte du lavage à contre-courant réinitialisable
Alarme réinitialisable
Boîtier extérieur en plastique
Actionnement périodique, manuel ou par pression différentielle
Chronométrage précis
Programmation simple



# Ressources



## Services de formation Rain Bird

Des services dédiés au développement des professionnels de l'arrosage

### Rain Bird en direct et en ligne

#### Rain Bird Live Streaming

Avec Rain Bird, la salle de classe vient à vous.

- Des cours préprogrammés et courts qui couvrent les principaux thèmes de l'arrosage
- Profitez de votre temps libre et laissez Rain Bird vous apporter la formation jusqu'à vous
- Une formation préprogrammée, en direct, dispensée par des formateurs professionnels en arrosage
- Il ne s'agit pas d'un énième webinar commercial, nous offrons une formation interactive en classe virtuelle



### Formation en ligne Rain Bird

#### Rain Bird Basics Online

- Pour les personnes ayant peu, voire aucune expérience en irrigation
- Formation non spécifique au fabricant, pas uniquement pour Rain Bird
- Les fondements des réglages, des réparations et de l'utilisation des systèmes d'arrosage



#### Rain Bird Technical Online

- Formation technique approfondie disponible où que vous soyez, quand vous voulez
- Meilleures pratiques pour l'installation, l'utilisation et l'entretien des systèmes d'arrosage
- Passage de l'examen Factory Trained pour obtenir le certificat Factory Trained



### Formation en classe Rain Bird

#### Rain Bird Academy

Formation de compétences générales en arrosage

- Formation complète et de haut niveau sur les produits de différents fabricants
- Préparation aux examens de l'Association américaine de l'irrigation (IA)
- La formation Rain Bird Academy Boot Camp vous apporte les bases de l'arrosage en une semaine
  - Les cours du Boot Camp font partie du programme de sélection de l'IA



#### Rain Bird Factory Trained

Formation complète sur les produits Rain Bird

- Cette formation se concentre exclusivement sur les produits Rain Bird
- Devenez un expert de l'installation, de la gestion et de l'entretien des systèmes d'arrosage Rain Bird
- Obtenez un certificat qui prouvera à vos clients que vous êtes le mieux placé pour réaliser le travail



Pour en savoir plus, rendez-vous sur [www.rainbirdsolutions.com](http://www.rainbirdsolutions.com)

### Matrice de compatibilité des programmeurs

Accessoires	Description	ESP9V	TBOSBT	ESPTM2	ESPME	ESPME3	ESPLXME	ESPLXMEF	ESPLXD	ESPLXIVM	ESPLXIVMP
<b>Sondes et stations météorologiques</b>											
RSD-BEx	Sonde pluviomètre câblée	•	•	•	•	•	•	•	•	•	•
WR2	Sonde pluviomètre et de gel sans fil			•	•	•	•	•	•	•	•
SMRT-Y	Sonde d'humidité du sol			•	•	•					
ANÉMOMÈTRE	Anémomètre						• <sup>1</sup>	• <sup>1</sup>	• <sup>1</sup>	• <sup>1</sup>	• <sup>1</sup>
<b>Débitmètres et sondes</b>											
MJ100B	Compteur d'eau en laiton de 1"					•		•	•	•	•
FS100P	Débitmètre en PVC avec té, 1"					•		•	•	•	•
FS150P	Débitmètre en PVC avec té, 1-1/2"					•		•	•	•	•
FS200P	Débitmètre en PVC avec té, 2"					•		•	•	•	•
FS300P	Débitmètre en PVC avec té, 3"					•		•	•	•	•
FS400P	Débitmètre en PVC avec té, 4"					•		•	•	•	•
FS100B	Débitmètre en laiton avec té, 1"					•		•	•	•	•
FS150B	Débitmètre en laiton avec té, 1-1/2"					•		•	•	•	•
FS200B	Débitmètre en laiton avec té, 2"					•		•	•	•	•
FSINSERT	Raccord de recharge pour sondes avec té					•		•	•	•	•
FS350B	Raccord pour débitmètre					•		•	•	•	•
<b>Contrôleur/Émetteur d'impulsions</b>											
PT322	Débit de l'émetteur d'impulsions										
PT5002	Débit du contrôleur de débit/de l'émetteur d'impulsions										
PT5002	Vent du contrôleur de débit/de l'émetteur d'impulsions						•	•	•	•	•
<b>Décodeurs/Entrées de sonde</b>											
SD210TURF	Décodeur de sonde								•		
LXIVMSEN	Entrée de sonde IVM									•	•
<b>Modules</b>											
ESPSM3	Module ME 3 stations				•	•					
ESPSM6	Module ME 6 stations				•	•					
ESPLXMSM8	Module LXME 8 stations						•	•			
ESPLXMSM12	Module LXME 12 stations						•	•			
LXBASEMOD	Module de base LXME						•				
FSMLXME	Module Flow Smart LXME						•	•			
ESPLXD5M75	Module LXD 75 stations								•		
MOD50LXD	Module LXD à 2 fils								•		
LXIVM2WMOD	Module IVM 2 fils									•	•
<b>Décodeurs de terrain/Dispositifs de sortie</b>											
FD101TURF	1 adresse, 1 vanne par décodeur de station								•		
FD102TURF	1 adresse, 2 vannes par décodeur de station								•		
FD202TURF	2 adresses, 2 vannes par décodeur de station								•		
FD401TURF	4 adresses, 1 vanne par décodeur de station								•		
FD601TURF	1 adresse, 1 vanne par décodeur de station								•		
DPU-210	Dispositif de programmation de décodeurs de la série FD								•		
LXIVMSOL	Solénoïde de vanne commerciale IVM									•	•
LXIVMOUT	Dispositif de sortie IVM									•	•
<b>Relais de démarrage de pompe</b>											
PSR110220	Relais simple de démarrage de la pompe 110/220 V	•	•	•	•	•	•	•			
PSR110IC	Relais double de démarrage de la pompe 110 V	•	•	•	•	•	•	•	•		
PSR220IC	Relais double de démarrage de la pompe 220 V	•	•	•	•	•	•	•	•		
PSR110-IVM	Relais de démarrage de pompe à verrouillage 110 V C.C.									•	•
PSR220-IVM	Relais de démarrage de pompe à verrouillage 220 V C.C.									•	•
<b>Dispositifs de protection contre les surtensions</b>											
LSP-1TURF	Protection contre les surtensions pour décodeur de la série FD								•		
LXIVMSD	Dispositif de surtension IVM									•	•
<b>Dispositifs de communication</b>											
LNK-WIFI	Module Wi-Fi pour les programmeurs résidentiels			•	•	•					
IQFSCMLXME	Module de connexion IQ Flow Smart (gestion du débit) LXME						•	•			
IQCMLXD	Module de connexion IQ LXD								•	•	•
IQ4G-USA	Cartouche de communication cellulaire IQ 4G						•	•	•	•	•
IQNCCEN	Cartouche de communication Ethernet IQ						•	•	•	•	•
IQNCCRS	Cartouche de communication RS232 IQ						•	•	•	•	•
<b>Radios</b>											
IQSSRADIO	Radio 900 MHz, TCP-IP, boîtier métallique						•	•	•	•	•
RB-SS-TN9B	Radio 900 MHz, TCP-IP, boîtier plastique						•	•	•	•	•
IQRADPK	Kit de programmation radio 900 MHz						•	•	•	•	•
<b>Boîtiers et piédestaux métalliques</b>											
LXMM	Boîtier métallique mural peint						•	•	•	•	•
LXMMSS	Boîtier mural en acier inoxydable						•	•	•	•	•
LXMMSPED	Piédestal en métal peint (nécessite LXMM)						•	•	•	•	•
LXMMSSPED	Piédestal en acier inoxydable (nécessite LXMMSS)						•	•	•	•	•

<sup>1</sup> Nécessite l'émetteur d'impulsions PT5002.

## Matrice de compatibilité de la gestion centralisée

	IQ avec					Maxicom avec	CCU Maxicom avec		SiteControl TWI avec		SiteControl avec
	ESPLXME	ESPLXMEF	ESPLXD	ESPLXIVM	ESPLXIVMP	ESPSITE	ESPSAT2	ESPSATL	ESPSAT2	ESPSATL	LDI
<b>Sondes et stations météorologiques</b>											
RSD-BEx	Sonde pluviomètre câblée	●	●	●	●	●	●	●	●	●	●
WR2	Sonde pluviomètre et de gel sans fil	●	●	●	●	●	●	●	●	●	●
PLUVIOMÈTRE	Pluviomètre à auget basculant	●	●	●	●	●	●	●	●	●	●
ANEMOMÈTRE	Anémomètre	<sup>1</sup>	<sup>1</sup>	<sup>1</sup>	<sup>1</sup>	<sup>2</sup>	<sup>2</sup>	<sup>2</sup>	<sup>2</sup>	<sup>2</sup>	<sup>2</sup>
WSPRO2DC	Station météo (nécessite un modem)	●	●	●	●	●	●	●	●	●	●
<b>Débitmètres et sondes</b>											
MJ100B	Compteur d'eau en laiton de 1"	●	●	●	●	<sup>2</sup>	<sup>2</sup>	<sup>2</sup>	<sup>2</sup>	<sup>2</sup>	●
FS100P	Débitmètre en PVC avec té, 1"	●	●	●	●	<sup>2</sup>	<sup>2</sup>	<sup>2</sup>	<sup>2</sup>	<sup>2</sup>	●
FS150P	Débitmètre en PVC avec té, 1-½"	●	●	●	●	<sup>2</sup>	<sup>2</sup>	<sup>2</sup>	<sup>2</sup>	<sup>2</sup>	●
FS200P	Débitmètre en PVC avec té, 2"	●	●	●	●	<sup>2</sup>	<sup>2</sup>	<sup>2</sup>	<sup>2</sup>	<sup>2</sup>	●
FS300P	Débitmètre en PVC avec té, 3"	●	●	●	●	<sup>2</sup>	<sup>2</sup>	<sup>2</sup>	<sup>2</sup>	<sup>2</sup>	●
FS400P	Débitmètre en PVC avec té, 4"	●	●	●	●	<sup>2</sup>	<sup>2</sup>	<sup>2</sup>	<sup>2</sup>	<sup>2</sup>	●
FS100B	Débitmètre en laiton avec té, 1"	●	●	●	●	<sup>2</sup>	<sup>2</sup>	<sup>2</sup>	<sup>2</sup>	<sup>2</sup>	●
FS150B	Débitmètre en laiton avec té, 1-½"	●	●	●	●	<sup>2</sup>	<sup>2</sup>	<sup>2</sup>	<sup>2</sup>	<sup>2</sup>	●
FS200B	Débitmètre en laiton avec té, 2"	●	●	●	●	<sup>2</sup>	<sup>2</sup>	<sup>2</sup>	<sup>2</sup>	<sup>2</sup>	●
FSINSERT	Raccord de rechange pour sondes avec té	●	●	●	●	<sup>2</sup>	<sup>2</sup>	<sup>2</sup>	<sup>2</sup>	<sup>2</sup>	●
FS350B	Raccord pour débitmètre	●	●	●	●	<sup>2</sup>	<sup>2</sup>	<sup>2</sup>	<sup>2</sup>	<sup>2</sup>	●
<b>Contrôleur/Émetteur d'impulsions</b>											
PT322	Émetteur d'impulsions	●	●	●	●	●	<sup>3</sup>	●	●	<sup>3</sup>	●
PT5002	Contrôleur de débit/Émetteur d'impulsions	●	●	●	●	●	<sup>3</sup>	●	●	<sup>3</sup>	●
<b>Décodeurs/Entrées de sonde</b>											
SD210TURF	Décodeur de sonde		●								●
LXIVMSEN	Entrée de sonde IVM			●	●						
DECPULLR	Décodeur à impulsions						●			●	
DECEENLR	Décodeur de sonde						●			●	
<b>Modules</b>											
ESPSM3	Module ME 3 stations										
ESPSM6	Module ME 6 stations										
ESPLXMSM8	Module LXME 8 stations	●	●								
ESPLXMSM12	Module LXME 12 stations	●	●								
LXBASEMOD	Module de base LXME	●									
FSMLXME	Module Flow Smart LXME	●	●								
ESPLXDSM75	Module LXI 75 stations			●							
MOD50LXD	Module LXI à 2 fils			●							
LXIVM2WVMOD	Module IVM 2 fils				●						
<b>Décodeurs de terrain/Dispositifs de sortie</b>											
FD101TURF	1 adresse, 1 vanne par décodeur de station			●							●
FD102TURF	1 adresse, 2 vannes par décodeur de station			●							●
FD202TURF	2 adresses, 2 vannes par décodeur de station			●							●
FD401TURF	4 adresses, 1 vanne par décodeur de station			●							●
FD601TURF	1 adresse, 1 vanne par décodeur de station			●							●
DPU-210	Dispositif de programmation de décodeurs de la série FD			●							●
LXIVMSOL	Solénoïde de vanne commerciale IVM				●	●					
LXIVMOUT	Dispositif de sortie IVM				●	●					
<b>Relais de démarrage de pompe</b>											
PSR110220	Relais simple de démarrage de la pompe 110/220 V	●	●	●	●	●	●	●	●	●	●
PSR1101C	Relais double de démarrage de la pompe 110 V	●	●	●	●	●	●	●	●	●	●
PSR2201C	Relais double de démarrage de la pompe 220 V	●	●	●	●	●	●	●	●	●	●
PSR110-IVM	Relais de démarrage de pompe à verrouillage 110 V C.C.				●	●					
PSR220-IVM	Relais de démarrage de pompe à verrouillage 220 V C.C.				●	●					
<b>Dispositifs de protection contre les surtensions</b>											
FSSURGEKIT	Protecteur de surtension pour sonde de débit de la série FS					●	●	●	●	●	●
LSP-1TURF	Protection contre les surtensions pour décodeur de la série FD			●							●
LXIVMSD	Dispositif de surtension IVM				●						●
<b>Dispositifs de communication</b>											
LNK-WIFI	Module Wi-Fi pour les programmeurs résidentiels										
PBC-LXD	Cartouche de sauvegarde de programmation ESPLXD			●							
IQFSCMLXME	Module de connexion IQ Flow Smart (gestion du débit) LXME	●	●								
IQCMLXD	Module de connexion IQ LXI			●	●	●					
IQ4G-USA	Cartouche de communication cellulaire IQ 4G	●	●	●	●	●					
IQNCEN	Cartouche de communication Ethernet IQ	●	●	●	●	●					
IQNCES	Cartouche de communication RS232 IQ	●	●	●	●	●					
RBDS-MPX	Multiplexeur de communication Maxi Link						●			●	
RBDS-PME	Modem Ethernet primaire Maxi						●	●	●	●	●
RBDS-SEMET	Modem Ethernet secondaire Maxi Link							●	●	●	●
ESPMIBTW	Carte interface satellite à 2 fils Maxi						●		●		
ESPMIBLINK	Carte interface satellite Maxi Link							●		●	
ESPMIBSITE	Carte interface satellite Maxi Site								●		
<b>Radios</b>											
IQSSRADIO	Radio 900 MHz, TCP-IP, boîtier métallique	●	●	●	●	●					
RB-SS-TN9B	Radio 900 MHz, TCP-IP, boîtier plastique	●	●	●	●	●					
RADTN9M1B	Radio 900 MHz, TCP-IP, boîtier plastique							●			●
IQRADPK	Kit de programmation radio 900 MHz	●	●	●	●	●		●			●
<b>Borniers auxiliaires</b>											
ESPSATOB24	Bornier 1-24 stations Maxi					●	●	●	●	●	●
ESPSATOB40	Bornier 25-40 stations Maxi					●	●	●	●	●	●
<b>Boîtiers et piédestaux métalliques</b>											
LXMM	Boîtier métallique mural peint	●	●	●	●	●					
LXMMSS	Boîtier mural en acier inoxydable	●	●	●	●	●					
LXMMPED	Piédestal en métal peint (nécessite LXMM)	●	●	●	●	●					
LXMMSSPED	Piédestal en acier inoxydable (nécessite LXMMSS)	●	●	●	●	●					

<sup>1</sup> Nécessite un émetteur d'impulsions PT5002.<sup>2</sup> Nécessite un émetteur d'impulsions PT322 ou PT5002.<sup>3</sup> Nécessite un décodeur de la série DEC pour l'entrée de la sonde.

## Comment utiliser ce catalogue

### Pluviométrie

Rain Bird a calculé pour vous les taux de pluviométrie adaptés à nos gammes complètes d'arroseurs, d'arroseurs à impact et de tuyères. Ces taux constituent une indication du taux approximatif auquel l'eau est appliquée. Les équations utilisées pour calculer les taux de pluviométrie sont les suivantes :

■ Disposition en carré		▲ Disposition en triangle	
U.S.A :	Métrique :	U.S.A :	Métrique :
$PR=96,3 \times l/h$	$PR=1\ 000 \times m^3/h$	$PR=96,3 \times l/h$	$PR=1\ 000 \times m^3/h$
$S \times S$	$S \times S$	$S \times L$	$S \times L$

96,3 = constante (pouces/pieds carrés/heures)

1000 = constante (millimètres/mètres carrés/heures)

gpm = gallons par minute (appliqués à la surface par arroseurs)

m<sup>3</sup>/h = mètres cubes par heure (appliqués à la surface par arroseurs)

S = espacement entre les arroseurs

L = espacement entre les lignes (S x 0,866)

### Informations sur les spécifications

Les informations contenues dans le présent catalogue étaient exactes au moment de l'impression et peuvent être utilisées pour la spécification de chaque produit. Pour obtenir les informations les plus à jour, veuillez consulter le site Internet de Rain Bird à l'adresse [www.rainbird.fr](http://www.rainbird.fr).

### Déclaration de certification aux tests ASABE

Rain Bird Corporation certifie que les données de pression, de débit et de portée pour ses produits ont été déterminées et répertoriées conformément à la norme américaine ASABE/ICC 802-2014 ou ASAE S398.1, Procedure for Sprinkler Testing and Performance Reporting (Procédure d'essai des arroseurs et rapports de performances) et sont représentatives des performances des arroseurs produits au moment de la publication. Les performances actuelles des produits peuvent différer des spécifications publiées en raison de variations normales de production et de sélection des échantillons. Toutes les autres spécifications constituent uniquement des recommandations de Rain Bird Corporation.

### Graphiques de référence

Les informations contenues dans ce catalogue reposent sur des formules, calculs et pratiques commerciales communément acceptés. Rain Bird Corporation, ainsi que ses succursales et filiales, ne saurait être tenue responsable en cas de problèmes, de difficultés ou de blessures découlant de l'utilisation ou de l'application de ces informations, ni ne saurait être tenue responsable si ces informations contiennent des erreurs, qu'elles soient d'origine typographique ou autre.

*Tous les modèles ne sont pas répertoriés. Tous les modèles ne sont pas disponibles sur tous les marchés. Consultez votre tarif public ou contactez votre représentant commercial Rain Bird pour connaître les disponibilités locales de chaque modèle.*

**Pour de plus amples informations, consultez votre distributeur Rain Bird.  
Pour trouver le distributeur agréé le plus proche dans votre région,  
rendez-vous sur [www.rainbird.fr](http://www.rainbird.fr)**

## Garantie

Nos garanties de produit complètes vous facilitent davantage le travail : choisissez vos produits Rain Bird et détendez-vous ! La plupart des produits d'arrosage automatique des espaces verts Rain Bird sont garantis pour une période de trois ou cinq ans à partir de la date d'achat. Une garantie Rain Bird est une assistance qui permet aux professionnels de retirer des performances maximales de leurs systèmes d'arrosage. Pour vous, il s'agit simplement d'avoir l'esprit tranquille et de savoir que Rain Bird est là pour vous quand vous en avez besoin.

### Politique Rain Bird de satisfaction des clients professionnels

Rain Bird réparera ou remplacera gratuitement tout produit professionnel Rain Bird présentant un dysfonctionnement dans un contexte d'utilisation normale selon la période de garantie définie ci-après. Vous devez retourner le produit concerné au revendeur ou distributeur qui vous l'a vendu.

Le bénéfice de cette garantie est exclu lorsque le défaut d'un produit est dû à un cas de force majeure tel que, sans que cette liste soit limitative, la foudre et les inondations. Notre engagement à réparer ou à remplacer constitue une garantie exclusive et totale.

### Le cas échéant, les garanties implicites de qualité marchande et d'aptitude à une fin particulière sont limitées à une année à partir de la date de vente.

Nous ne sommes en aucun cas responsables de tous dommages consécutifs ou indirects, quelle que soit la manière dont ils surviennent.

### I. Produits d'arrosage de jardin ou produits de drainage

Tuyères escamotables série 1800, buses série U, adaptateurs pour arbustes PA-8S et PA-8S-PRS, gicleurs 1300 et 1400, arroseurs série 5000, arroseurs série 5500, arroseurs série 8005, arroseurs série 6504 Falcon®, vannes en plastique PEB/PESB/PESB-R, vannes en plastique DV/DVF et ASVF, regards d'électrovanne vanne série VB, compteurs d'eau connectés à Internet (ICWM) et goutteurs en ligne série XF\* : 5 ans

Boîtier d'alimentation C2 : 2 ans

Relais de démarrage de pompe : 1 an pour les commandes/l'électronique, 2 ans pour le boîtier

Tous les autres produits d'arrosage de jardin et de drainage : 3 ans

### II. Produits pour terrains de golf, produits agricoles et stations de pompage

Pour des informations complètes et détaillées, veuillez consulter le site : <http://www.rainbird.com/corporate/CustomersatisfactionPolicy.htm>

### III. Tous les autres produits : 1 an

\* Goutteur en ligne série XF - 7 ans contre les dommages causés par les contraintes environnementales (ESCR)



## Index

1300A-F .....	29	Kit de sonde d'humidité du sol SMRT-Y .....	82	Séries DV et DVF .....	51
1800°-EXT .....	13	Kits de départ à débit moyen avec filtre PR .....	125	Séries LFX300, LFX600 .....	45
2045A Maxi-Paw™ et 2045-PJ Maxi-Bird™ .....	41	Kits de départ à faible débit avec filtre PR .....	124	Séries PEB et PESB .....	54
25BPJ .....	42	Logiciel de gestion centralisée IQ4 .....	85	Séries UNI-Spray™ .....	9
700-CF-22 .....	117	Matériel Maxicom2® .....	92	Séries XS-90, XS-180, XS-360 .....	108
Allonge et piquet PolyFlex .....	109	Matériel SiteControl .....	90	Services de formation Rain Bird .....	141
Allonges XD .....	111	Maxicom® version 4.5 .....	91	SiteControl .....	89
Anémomètre .....	80	Micro-asperseur sur pique de la série		Sondes de pluie + gel sans fil de la série WR2 ...	81
Arroseur .....	33	Jet Spike 310-90, 310-180, 310-360 .....	109	Stations météo WS-PRO .....	93
Assurances tous risques .....	144	Micro-asperseur Xeri-Pop™ .....	107	SXB-360 SPYK et XS-360TS-SPYK .....	108
BF-1, BF-2, BF-3 .....	123	Module Wi-Fi LNK .....	68	Système d'arrosage des racines (RWS) .....	110
Bouchon d'insertion pour tuyau .....	123	Modules auto-régulants .....	29, 104	Système de collecteur d'alimentation en PVC ...	56
Bouchon diffuseur anti-insectes .....	109	MTT-100 .....	56	T135SS .....	123
Bouchons diffuseurs PC .....	104	Multi-sorties Xeri-Bug™ .....	102	TBOS-BT .....	74
Buse de la série U .....	23	Outil d'insertion XF .....	120	Tuyau d'arrosage à conducteurs multiples .....	62
Buses de la série HE-VAN .....	21	Outil de blocage avec niveau d'aspersion .....	33	Tuyau de distribution XQ ¼" .....	123
Buses de la série VAN .....	25	Outil dénudeur de câble .....	62	Tuyau flexible de la série SPX .....	13
Buses de tuyère MPR .....	27	Outil Xeriman™ .....	101	Tuyau sans goutteur de la série XF .....	122
Buses MPR de la série 5000 .....	35	PA .....	13	Tuyères de la série RD1800™ .....	12
Buses pour formes d'arrosage en carré,		PA-80 .....	13	Vannes à faible débit .....	127
série SQ .....	105	PA-8S-PRS et PA-8S-P45 .....	13	Vannes laiton 300-BPES .....	55
Buses R-VAN .....	17	Pince .....	117	Xeri-Bug™ avec clapet anti-vidange .....	98
C-12 .....	117	Présentation du système d'arrosage goutte			
Câble de décodeur .....	62	à goutte .....	96		
Câble électrique monoconducteur .....	62	Prise d'eau auto-perçante ¼" .....	102		
Cannelures hélicoïdales de la série SB .....	14	Programmeur à décodeurs ESP-LXD .....	76		
Canons à eau de la série XLR .....	47	Programmeur de filtration Rain Bird .....	139		
Cartouche de communication réseau IQ NCC ...	88	Programmeur de la série ESP-TM2 .....	69		
Collecteur de goutteurs en ligne QF .....	118	Programmeur électronique pour robinet .....	72		
Comment utiliser ce catalogue .....	144	Programmeurs à 2 fils ESP-LXIVM et LXIVM Pro	65		
Connexion pour câbles de la série WC .....	61	Programmeurs de la série ESP-ME3 .....	71		
Contrat annuel d'assistance .....	94	Programmeurs de la série ESP-RZXe .....	70		
Contrôleurs de débit/émetteurs d'impulsions ...	79	Programmeurs ESP-LXME/F .....	75		
Couvercle NP 1800° .....	13	PRS-Dial .....	57		
Crampon de sol galvanisé .....	117	Raccord à compression Easy Fit .....	120		
Crépine autonettoyante		Raccords à compression .....	121		
de la série PSS .....	136	Raccords cannelés XF Dripline .....	119		
DBM10 .....	61	Regards de vanne de la série VB .....	60		
Débitmètres et sondes .....	78	Régulateurs de pression adaptables .....	129		
Falcon® de la série 6504 .....	37	Régulateurs de pression en ligne haut			
Filtre à panier indiquant le débit .....	130	débit 1" et 1½" .....	128		
Filtre à panier régulateur de pression .....	131	Régulateurs de pression en ligne .....	129		
Filtre à tamis hydraulique par aspiration		Rehausse pour tube universel ¼" .....	109		
de la série G .....	134	Répartiteur 6 sorties – EMT-6Xeri .....	102		
Filtre à tamis hydraulique par aspiration		RSD-BEx .....	80		
de la série I .....	135	Séparateur de sable par centrifugation .....	137		
Filtre régulateur de pression (RBY) .....	129	Série 1800° .....	10		
Filtres à disques .....	138	Série HV .....	52		
Filtres de grande capacité .....	132	Série LF .....	43		
Goutteur en ligne de surface XFD .....	112	Série PGA .....	53		
Goutteur en ligne pour parterre ¼" (6 mm) ...	122	Série SA .....	14		
Goutteur en ligne souterrain XFS avec		Série TSJ/TSJ-PRS .....	49		
technologie Copper Shield™ .....	116	Série VBA .....	59		
Goutteur en ligne XFCV avec clapet		Série WPX .....	73		
anti-vidange .....	114	Série 1400 .....	29		
Goutteurs Xeri-Bird™ 8 sorties .....	103	Série 3500 .....	31		
Goutteurs Xeri-Bug™ .....	100	Série 5000 .....	32		
Indicateur de fonctionnement du système		Série 8005 .....	39		
d'arrosage goutte-à-goutte .....	107	Série CS .....	137		
Intégration de TBOS dans IQ3 Cloud .....	86	Série HDF .....	138		
KING .....	61	Série P-33 : P-33 / P-33DK .....	58		
Kit de départ 1,5" en ligne .....	126	Série RC : 5LRC .....	58		
Kit de départ à section large avec		Série SH : SHO et SH2BSP .....	58		
électrovanne PESB, régulateur de pression		Séries 1800°-SAM, 1800°-PRS, 1800°-P45,			
et filtre à panier .....	125	1800°-SAM-PRS, 1800°-SAM-P45 .....	11		

## The Intelligent Use of Water.™

INITIATIVES • ÉDUCATION • PARTENARIATS • PRODUITS

---

Chez Rain Bird, nous pensons qu'il est de notre devoir de développer des produits et technologies qui permettent d'économiser l'eau. Cet engagement passe également par l'éducation, la formation et les services aux membres et partenaires de notre industrie.

Agir pour la préservation des ressources en eau de la planète est plus urgent que jamais. Mais nous voulons faire plus encore et, avec votre aide, nous y parviendrons. Consultez le site [www.rainbird.fr](http://www.rainbird.fr) pour obtenir davantage d'informations sur The Intelligent Use of Water.™



---

### **Rain Bird Corporation**

6991 E. Southpoint Road  
Tucson, AZ 85756, États-Unis  
États-Unis, tél. : +1 (520) 741-6100

### **Rain Bird International, Inc.**

1000 West Sierra Madre  
Azusa, CA 91702, États-Unis  
États-Unis, tél. : +1 (626) 963-9311

### **Rain Bird Europe SNC**

240 rue René Descartes  
Bât. A, Parc Clamar, BP 40072  
13792 Aix en Provence cedex 3

### **Rain Bird International Émirats arabes unis**

Dubai, JAFZA, Bldg 17, offie # 317

### **Rain Bird International**

#### **KSA Branch Office**

P.O. Box 4343, Jeddah 23432  
Prince Saud Al Faisal - Al Rawdah  
Arabie Saoudite

### **Rain Bird Australie**

Level 1, Unit 13, 85 Mt Derrimut Rd  
Deer Park, Victoria, Australia, 3023